

**МИНИСТЕРСТВО ОБРАЗОВАНИЯ И НАУКИ
ЛУГАНСКОЙ НАРОДНОЙ РЕСПУБЛИКИ**

**ГОУ ВПО ЛНР «ЛУГАНСКИЙ НАЦИОНАЛЬНЫЙ
УНИВЕРСИТЕТ ИМЕНИ ТАРАСА ШЕВЧЕНКО»**

Д.М. Писаный

ТЕОРИЯ И МЕТОДОЛОГИЯ ИСТОРИИ

Рабочая тетрадь

для подготовки к практическим занятиям
для студентов очной и заочной форм обучения
по направлениям подготовки 46.03.01 «История»,
44.03.05 «Педагогическое образование (с двумя
профилями подготовки). История и обществознание»



Луганск
2020

УДК [930.1+930.2]-028,42(076)

ББК 63.0я73

П 34

Рецензенты:

- Турянская О.Ф.** – профессор кафедры педагогики ГОУ ВПО ЛНР «Луганский национальный университет имени Тараса Шевченко», доктор педагогических наук, профессор, почетный профессор;
- Крысенко Д.С.** – заведующий кафедрой философии и социологии ГОУ ВПО ЛНР «Луганский национальный университет имени Тараса Шевченко», доктор исторических наук, доцент;
- Шелюто В.М.** – профессор кафедры мировой философии и теологии ГОУ ВПО ЛНР «Луганский национальный университет имени Владимира Даля», доктор философских наук, профессор, кандидат исторических наук.

Писаный Д.М.

П 34

Теория и методология истории: рабочая тетрадь для подготовки к практическим занятиям / Д.М. Писаный; ГОУ ВПО ЛНР «Луганский национальный университет имени Тараса Шевченко». – Луганск : Книта, 2020. – 92 с.

Учебное издание составлено в соответствии с учебным планом дисциплины «Теория и методология истории», которая содержит темы и планы практических занятий. Для удобства работы над каждой темой даны заготовки к конспектированию основных аспектов учебного материала. Кроме того, представлены практические и проблемные (творческие) задания для решения на разных этапах занятия (работа с источниками перед занятиями, актуализация опорных знаний, первичное закрепление материала). Завершают рабочую тетрадь список рекомендованной литературы и ответы на некоторые задания.

Издание будет полезно студентам, магистрантам, практикующим педагогам и всем, кто интересуется теоретическими аспектами исторической науки.

УДК [930.1+930.2]-028,42(076)

ББК 63.0я73

Рекомендовано Ученым советом ГОУ ВПО ЛНР «Луганский национальный университет имени Тараса Шевченко» в качестве рабочей тетради для подготовки к практическим занятиям для студентов очной и заочной форм обучения по направлениям подготовки 46.03.01 «История», 44.03.05 «Педагогическое образование (с двумя профилями подготовки). История и обществознание» (протокол № 9 от 29.04.2020 г.)

© Писаный Д.М., 2020

© ГОУ ВПО ЛНР «Луганский национальный университет имени Тараса Шевченко», 2020

ОГЛАВЛЕНИЕ

Предисловие	4
Введение	6
Планы практических занятий, заготовки к конспектированию и задания для различных этапов аудиторской работы	7
Тема 1. Введение. Предмет и задачи курса	7
Тема 2. Понимание истории в античном мире и в средние века	13
Тема 3. Понимание истории в эпохи Возрождения, Реформации и Просвещения	19
Тема 4. Историческая наука XIX в.: зарождение плюрализма подходов	26
Тема 5. Историописание XX в.: школы и направления	32
Тема 6. Историческое познание	38
Тема 7. Исторические факты	44
Тема 8. Категория времени (темпоральность)	50
Тема 9. История и историк (объективность и субъективность)	58
Тема 10. Особенности работы с историческим текстом	64
Тема 11. Основные методологические подходы к изучению истории	71
Тема 12. Методы исследования (инструментарий и эвристические практики)	78
Задания для итогового обобщения	83
Заключение	86
Список рекомендуемой литературы	87
Ответы на некоторые задания	89

ПРЕДИСЛОВИЕ

Трудно переоценить значение истории как науки и учебной дисциплины в системе современного гуманитарного знания. Историю традиционно называют «коллективной памятью человечества». И действительно, подобно тому, как человек, страдающий амнезией, не может полноценно реализоваться в социуме, общество, забывающее уроки истории, не может поступательно идти вперед. Следовательно, над учеными-историками довлеет бремя социальной ответственности. Ведь факты, находимые, отбираемые и оцениваемые ими, через некоторое время попадают на страницы школьных и вузовских учебников истории, а значит, играют важную роль в формировании картины мира у молодого поколения. В этих условиях усвоение знаний, умений, мировоззренческих ценностей и ориентиров, которые способствуют как повышению профессионализма, так и обогащению внутреннего мира будущих ученых, имеет большую научно-педагогическую и социальную актуальность.

Предмет «Теория и методология истории» является сравнительно «молодым». Раньше часть поднимаемых здесь вопросов изучалась в рамках курса историографии. Это было обусловлено спецификой развития исторической науки в СССР. В советское время было принято считать, что у истории (как и у других конкретных наук) не может быть собственной методологии. Функции методологии замыкала на себя философия (так называемый «исторический материализм»). Историкам должны были на практике подтверждать верность марксистского учения. По этой причине никаких специальных курсов методологического характера историкам официально не читалось. Только в годы перестройки и в постсоветский период встал вопрос о методологии исторической науки. Соответствующий курс появился в образовательном стандарте. Методологическая проблематика активно обсуждалась на страницах академических журналов, стали проводиться специализированные конференции...

В настоящее время уже несколькими поколениями студентов успешно опробован целый ряд учебников. Однако в отечественном образовательном пространстве по-прежнему очень мало учебно-методических изданий, которые призваны «нацелить» студентов на конкретные направления подготовки к практическим занятиям и на рациональную самостоятельную работу. Не секрет, что в студенческой среде наблюдаются две «крайности»: одни списывают тетради по 96 листов, другие довольствуются тем, что просматривают первые попавшиеся материалы Интернета за пару часов до начала занятий. Как ни парадоксально, «КПД» от такой работы невысок в обоих случаях.

Надеемся, что предлагаемая рабочая тетрадь поможет студентам найти «золотую середину». При сравнительно небольшом объеме конспектирования в заполненной тетради будут отражены самые значимые аспекты фактического и теоретического материала, нужного для практических занятий. К тому же в издании представлена система заданий, способствующая закреплению и творческой переработке изученного материала.

Автор выражает глубокую благодарность наставникам, сформировавшим устойчивый интерес к сложным и многогранным проблемам научной методологии:

Валерию Валерьевичу Савенкову – научному руководителю, канд. ист. наук, доц., зав. учебно-методическим отделом ЛНУ имени Тараса Шевченко;

Ольге Федоровне Турянской – д-ру пед. наук, проф. кафедры педагогики ЛНУ имени Тараса Шевченко;

Валентине Владимировне Ищенко – канд. ист. наук, доц., директору Института истории, международных отношений и социально-политических наук ЛНУ имени Тараса Шевченко;

Зиявудину Абасовичу Саидову – канд. ист. наук, доц., зав. кафедрой всемирной истории и международных отношений ЛНУ имени Тараса Шевченко;

Владимиру Николаевичу Чернобровкину – д-ру психол. наук, проф., в 2000-х гг. зав. кафедрой психологии ЛНУ имени Тараса Шевченко, ныне – профессору Киево-Могилянской Академии;

Наталье Александровне Сверчковой (Фоменко) – в 2005–2006 гг. аспиранту кафедры всемирной истории и международных отношений, преподававшей курс «Введение в специальность»;

Евгению Александровичу Гнатенко – протоиерею, кандидату философских наук, в 2009 г. – доценту кафедры криминалистики ЛГУВД им. Э. А. Дидоренко;

Ольге Алексеевне Акименко

– старшему преподавателю кафедры психологии

ЛНУ имени Тараса Шевченко;

Эллине Викторовне Рамзани

– старшему преподавателю кафедры психологии

ЛНУ имени Тараса Шевченко.

ВВЕДЕНИЕ

Учи историю, дитя!
Лети, орудуя веками,
Эпохами, материками,
Мирами всеми, чтоб потом
С великим постигать трудом
Сердцебиения и вздохи
Одной-единственной эпохи.

Лариса Миллер

Мы живем в эпоху постиндустриального общества. Одной из важнейших черт современности является обилие (даже переизбыток) информации при все возрастающей её роли в жизни социума. Поэтому современность называют также эпохой информационного общества. Переизбыток информации составляет существенную проблему для обучающихся категорий населения, прежде всего, школьников и студентов. При явном цейтноте у части студентов наблюдается недостаточный уровень подготовки к отбору и переработке информации, нужной для усвоения учебных курсов, многие из которых являются весьма сложными.

В 2000-х гг. на кафедре психологии нашего вуза работал ряд выдающихся специалистов. Одна из них, ст. преп. Э.В. Рамзани, на практических занятиях так напутствовала студентов: «Учитель должен «раскодировать» сложный материал учебника и сделать его понятным для учеников». В современных условиях эта же функция ложится «дополнительным бременем» на плечи преподавателей. В наши студенческие годы поколение преподавателей было знакомо с весьма эффективными технологиями умственного труда, которые существенно облегчали учебу. Одной из таких технологий является составление структурно-логических схем. Признанным мастером этой работы была ст. преп. О.А. Акименко.

В современных условиях, когда обилие информации и цейтнот усугубляются «регулярной» переоценкой ценностей, данная технология приобретает особую актуальность. Это касается и курса «Теория и методология истории», комплексного по характеру и весьма сложного для усвоения. Цели издаваемой рабочей тетради – создание методических условий для облегчения, рационализации и оптимизации учебного труда студентов.

Один из главных принципов, положенных в основу данного издания, – акцент на частично перерабатывающей (а не репродуктивной) деятельности студентов. Такая деятельность способствует улучшению запоминания и усвоения материала курса. Студенты, у которых в «арсенале» будет эта рабочая тетрадь, приучатся конспектировать учебный материал лаконично, с графическим выделением важнейших смысловых частей и отражением важных связей между ними.

Кроме того, в аппарат издания включена система заданий. Перед началом работы подаются вопросы для «разминки» и актуализации опорных знаний. К каждой теме после заготовок для конспектирования прилагаются практические и проблемные задания. К каждому практическому занятию подобран научно-исторический, научно-популярный или художественный текст, выступающий в роли источника, который нужно проанализировать по определенным правилам. В самом конце большинства тем присутствует рубрика «Диалоги с мудрыми». Это задания проблемного плана, призванные выявить ценностное отношение ко многим аспектам изучаемого предмета.

Аппарат издания способствует успешной реализации информационного, операционного и ценностно-смыслового компонентов содержания образования. Надеемся, что рабочая тетрадь будет полезна для студентов очной и заочной форм обучения, а также для практикующих учителей, повышающих свою квалификацию.

Итак, в добрый путь, дорогие читатели!

**ПЛАНЫ ПРАКТИЧЕСКИХ ЗАНЯТИЙ,
ЗАГОТОВКИ К КОНСПЕКТИРОВАНИЮ
И ЗАДАНИЯ ДЛЯ РАЗЛИЧНЫХ ЭТАПОВ АУДИТОРНОЙ РАБОТЫ**

Практическое занятие № 1

Тема: Введение. Предмет и задачи курса

План

1. Понятие «методология истории». Современные трактовки.
2. Цель истории и принципы методологического анализа.
3. Внутренняя логика развития исторического знания.
4. Историография и источниковедение.

Задания для повторения пройденного и актуализации опорных знаний



Рис. 1

Рассмотрите изображение. Какой смысл, на Ваш взгляд, авторы вкладывали в лозунг на картинке?

Кому и зачем нужно производить такие «изменения» прошлого?

Только ли в указанном направлении может «меняться» былое на страницах исторических книг?

К чему это может привести?

Таблицы и схемы для конспектирования накануне занятия

К п. 1. Дайте определения и кратко раскройте содержание базовых понятий

Таблица 1.1

№ п/п	Понятие	Определение, основные признаки
1.	<i>Теория</i>	
2.	<i>Методика</i>	
3.	<i>Методология</i>	

Вывод: _____

К п. 2. Кратко охарактеризуйте сущность диалектических принципов научного познания

Таблица 1.2

№ п/п	Название принципа	Сущность, главные признаки
1	<i>Историзм</i>	
2.	<i>Объективность</i>	
3.	<i>Многофакторность</i>	
4.	<i>Всесторонность</i>	
5.	<i>Системность</i>	
6.	<i>Детерминизм</i>	

Вывод: _____

К п. 3. Заполните схему, вписав в неё номера словосочетаний, которые даны внизу для справок. Справа Вы можете предложить свою схему внутренней логики развития исторического знания, в которую можно включать не только перечисленные, но и другие факторы. Последовательность и взаимосвязь их может также быть иной

Схема 1.1

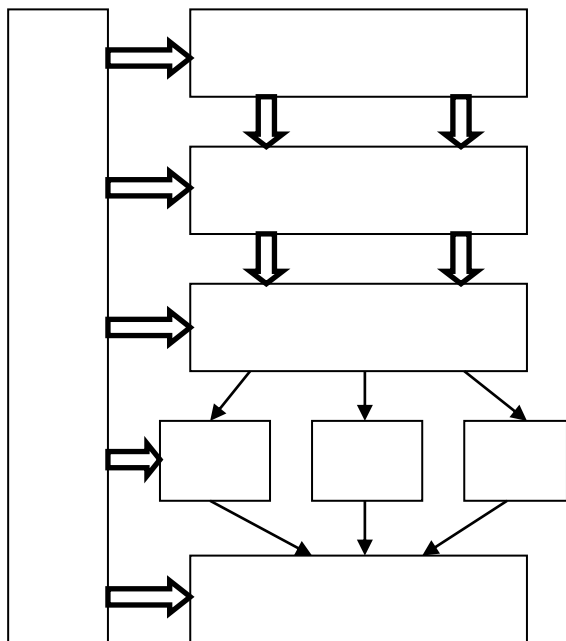

Для справок:

1. Накопление фактов.
2. Описание прошлого.
3. Критика документов, фактов, гипотез и др.
4. Упорядочивание (классификация и систематизация) знаний о прошлом.
5. Выявление и обоснование закономерностей исторического развития.
6. Выявление причинно-следственных связей между явлениями.
7. Отбор фактов и др. сведений для публикации в книгах, статьях и др. изданиях.
8. Обобщения (по эпохам, по сферам жизнедеятельности и др. критериям).
9. Оценка фактов, событий, процессов и явлений.
10. Репрезентация добытых, обработанных и отобранных материалов в учебниках, монографиях, статьях, тезисах и др. публикациях.

Вывод: _____

К п.4. Укажите значение вспомогательных исторических дисциплин для нашего предмета

Таблица 1.3

Наука	Историография	Источниковедение
<i>Значение для ТМИ</i>		
<i>Укажите еще минимум 2 дисциплины, которые так же важны для нашего предмета</i>		
Наука		
<i>Значение для ТМИ</i>		

Вывод: _____

Задания для закрепления пройденного материала

Проблемные (творческие) вопросы

Работа с текстом

Прочитайте эпиграмму, которую поэт С. Маршак написал по случаю юбилея своего друга, историка Е. Тарле:

*В один присест историк Тарле
мог написать (как я в альбом)
огромный том о каждом Карле
и о Людовике любом...*

*Не только тем нам дорог Тарле,
Что знает он о каждом Карле,
Что понят им Наполеон.
Нет, показал его анализ,
Как из Фуше развился Даллес,
Из Талейрана – Ачесон.*

Вопросы к документу:

1. Какое качество именинника восхваляет автор в первом куплете?

2. Достаточно ли только этого качества для профессионального историка? Чем еще нужно владеть служителю Клио? (см. 2-й куплет)

Диалоги с мудрыми

Современный исследователь Дж.М. Робертс отмечает: *«В лучшем случае история может быть только тем, что каждое поколение считает важным в прошлом».*

Как Вы понимаете это высказывание?

Что, на Ваш взгляд, влияет на соответствующие акценты и их изменения?

ДЛЯ ДОПОЛНИТЕЛЬНЫХ ЗАМЕТОК

Практическое занятие № 2

Тема: Понимание истории в античном мире и в средние века

План

1. Выделение истории в самостоятельную отрасль знания (Геродот, Фукидид, Полибий и Тацит).
2. Принципы историописания в эпоху становления христианства (Августин Блаженный, Ориген).
3. История в классическое средневековье. Место истории в иерархии средневекового знания.
4. Провиденциализм и история.

Задания для повторения пройденного и актуализации опорных знаний

Решите кроссворд «Угадай ключевое словосочетание». Все слова заданы по горизонтали. По вертикали после решения в выделенном столбце Вы найдете первое слово словосочетания, имеющего прямое отношение к нашей сегодняшней теме. Буквы 2-го ключевого слова «разбросаны» по кроссворду, но их номера выделены фигурами 1

Условия	Кроссворд																																																																								
<p>1. Объективность, многофакторность, всесторонность, детерминизм – это _____ научного познания.</p> <p>2. Наука о законах и формах правильного мышления, ведущего к истине.</p> <p>3. Интеллектуальная операция, состоящая в мысленном разделении предмета исследования на части и последующего изучения каждой из них.</p> <p>4. Диалектический принцип, предписывающий изучать явление от его зарождения до современного состояния.</p> <p>5. Путь к достижению цели, способ научного исследования.</p> <p>6. Археологический источник, вещь из древности.</p> <p>7. Синоним описания.</p> <p>8. Любой объект, из которого можно извлечь историческую информацию, называется исторический...</p> <p>9. Евроцентризм предполагает при изучении всеобщей истории первостепенное рассмотрение истории _____</p>	<p style="text-align: center;">КС</p> <table border="1" style="margin-left: auto; margin-right: auto;"><tr><td>1</td><td></td><td></td><td></td><td></td><td>1</td><td></td><td></td></tr><tr><td>2</td><td></td><td></td><td></td><td></td><td></td><td></td><td></td></tr><tr><td>3</td><td></td><td></td><td></td><td></td><td></td><td></td><td></td></tr><tr><td>4</td><td>2</td><td>3</td><td>4</td><td></td><td></td><td></td><td></td></tr><tr><td>5</td><td></td><td></td><td></td><td></td><td></td><td></td><td></td></tr><tr><td>6</td><td>5</td><td></td><td></td><td></td><td></td><td></td><td></td></tr><tr><td>7</td><td></td><td></td><td></td><td></td><td></td><td>6</td><td></td></tr><tr><td>8</td><td></td><td></td><td></td><td></td><td></td><td>7</td><td></td></tr><tr><td>9</td><td></td><td></td><td></td><td></td><td></td><td></td><td></td></tr></table>	1					1			2								3								4	2	3	4					5								6	5							7						6		8						7		9							
1					1																																																																				
2																																																																									
3																																																																									
4	2	3	4																																																																						
5																																																																									
6	5																																																																								
7						6																																																																			
8						7																																																																			
9																																																																									

Таблицы и схемы для конспектирования накануне занятия

К п. 1. Кратко охарактеризуйте вклад мыслителей в становление исторической науки, её выделение в самостоятельную отрасль знания

Таблица 2.1

Историк	Страна	Произведе- ние(-я)	Главные идеи
<i>Геродот</i>			
<i>Фукидид</i>			
<i>Полибий</i>			
<i>Тацит</i>			

Вывод: _____

К п. 2. То же самое сделайте относительно указанных в плане мыслителей раннего христианства

Таблица 2.2

Мыслитель	Страна	Произведе- ние(-я)	Главные идеи
<i>Аврелий Августин Блаженный</i>			
<i>Ориген</i>			

Вывод: _____

К п. 3: а) дайте краткую характеристику основным жанрам исторических произведений, которые интенсивно развивались в эпоху Средневековья

Таблица 2.3.1

Жанр	Летописи	Хроники	Анналы	Биографии
<i>Определение</i>				
<i>Пример</i>				
<i>Значение для науки</i>				

Вывод: _____

б) кратко охарактеризуйте место истории в учебном процессе средневековой Европы

Таблица 2.3.2

Учебные Заведения	Школы	Университеты
<i>Место истории в системе образования</i>		

Вывод: _____

Название	Сущность, апологеты	Влияние на развитие исторической науки
<i>Провиденциализм</i>		

Вывод: _____

Задания для закрепления пройденного материала

Проблемные (творческие) вопросы

Работа с текстом

Прочитайте отрывок из сочинения **Фукидида**:

«Во время мира и процветания как государство, так и частные лица в своих поступках руководятся лучшими мотивами, потому что не связаны условиями, лишаящими их свободы действий. Напротив, война, учитель насилия, лишив людей привычного жизненного уклада, соответственным образом настраивает помыслы и устремления большинства людей и в повседневной жизни.

Этой междоусобной борьбой были охвачены теперь все города Эллады. Города, по каким-либо причинам вовлеченные в нее позднее, ... превосходили своих предшественников коварством в приемах борьбы и жестокостью мщения ... Безрассудная отвага, например, считалась храбростью, готовой на жертвы ради друзей, благоразумная осмотрительность – замаскированной трусостью, умеренность – личиной малодушия, всестороннее обсуждение – совершенной бездеятельностью ...

Забота о безопасности была лишь благовидным предлогом, чтобы уклониться от действия ... Взаимные клятвы, даваемые для примирения, обе стороны признавали лишь средством для того, чтобы выиграть время в трудном положении, и считали себя связанными ими лишь до тех пор, пока не соберутся с силами для новой борьбы. Кто при удобном случае первым осмеливался нанести удар врагу, мстил ему с большим наслаждением в минуту его слабости. Так борьба партий породила в Элладе всяческие пороки и нечестия...»

Вопросы к документу:

1. Какого рода материал помещен в тексте: фактический или теоретический? Почему?

2. Какие мыслительные операции лежали в основе вывода историка?

3. Как автор оценивает событие, участником которого, кстати, был он сам?

Диалоги с мудрыми

Согласно трактату *Аврелия Августина Блаженного* «О граде Божиим», история земного человечества проходит между двумя событиями: грехопадением Адама и Страшным Судом. Смысл истории в концепции Августина заключается в изменении природы человека, избавлении человечества от зла и обретении им свободы и бессмертия. Эти сущностные изменения в жизни человечества должны произойти после второго пришествия Христа. История, по Августину, это постоянная борьба сообщества праведников, составляющих Град Божий, и грешников-себялюбцев, образующих Град Земной. В земной жизни оба града существуют вместе, и праведники смешаны с грешниками.

Как мыслитель понимал конец истории?

Какое построение Вам представляется более объективным: выдержка из данного трактата или предшествующий отрывок древнегреческого историка? Почему?

ДЛЯ ДОПОЛНИТЕЛЬНЫХ ЗАМЕТОК

Практическое занятие № 3

Тема: Понимание истории в эпохи Возрождения, Реформации и Просвещения

План

1. Историческое сознание в эпоху Возрождения и Реформации.
2. Протестантская история «греха и его последствий». Появление национальных историографий.
3. Выработка нового метода познания и принципов научного исследования (XVII в.).
4. Джамбаттиста Вико и появление принципа историзма.
5. Исторические взгляды великих просветителей. Воспитательная функция истории.
6. Представление об органической связи всех сторон исторического процесса.

Задания для повторения пройденного и актуализации опорных знаний

Прочитайте и сравните стихотворения:

История! Ты – не тома,
Что я читаю в час досуга...
История! Ты – жизнь сама,
А это больше, чем наука!

В живой пучине вековой
Не первый я и не последний.
История! Ты – компас мой,
Ты разум наш тысячелетний!

Н. Доризо

История – всегда разведка
В былом, но для грядущих лет.
Историк загибает ветку,
Чтоб не свернул идущий вслед.

Историк трудится сугуло,
Не разгибаясь по ночам,
Чтоб эта ветка не хлестнула
Вслед движущегося по очам.

Он пролагает путь кружной
Через прошедшее в грядущее,
Чтобы прошли – пусть стороной,
Пусть по обочине – идущие.

Б. Слуцкий

Почему Б. Слуцкий историю сравнивает с разведкой?

Что позволяет Н. Доризо считать историю «больше, чем наукой»?

В чем заключается воспитательная функция истории?

Таблицы и схемы для конспектирования накануне занятия

К п. 1. Сравните главные тенденции осмысления истории в двух важнейших процессах раннего Нового времени

Таблица 3.1

Эпоха/ Процесс	Возрождение	Реформация
<i>Сущность</i>		
<i>Понимание истории</i>		

Вывод: _____

К п. 2: а) сравните тезисы основоположников Реформации, в которых человеческая история подается как «совокупность человеческих грехов»

Таблица 3.2.1

Мыслитель	Мартин Лютер	Жан Кальвин
<i>Трактат</i>		
<i>Взгляды на «историю греха»</i>		

Вывод: _____

б) охарактеризуйте зарождение национальных историографий (процесс происходил параллельно с формированием европейских наций)

Таблица 3.2.2

Страна	Англия	Франция	Германия	Другие
Историк				
Труд				
Идеи				

Вывод: _____

К п. 3. Внесите в таблицу ученых XVII в., их труды и идеи, которые позволяют говорить о наступлении качественно нового этапа в развитии исторической науки

Таблица 3.3

№ п/п	Историк и его произведение	Основные идеи и принципы исследования
1.		
2.		
3.		
4.		

Вывод: _____

К п. 4. Отрадите в таблице периодизацию исторического процесса, данную Дж. Вико

Таблица 3.4

№ п/п	Название периода	Сущность и признаки
1.		
2.		
3.		

Вывод: _____

К п. 5. Внесите в таблицу основные исторические идеи европейских просветителей

Таблица 3.5

№ п/п	Мыслители, трактаты	Исторические взгляды
1	<i>Джон Локк</i>	
2	<i>Шарль Луи де Монтескье</i>	
3	<i>Франсуа Аруэ (Вольтер)</i>	
4	<i>Жан-Жак Руссо</i>	
5	<i>Дени Дидро</i>	
6	<i>Джеймс Мэдисон</i>	
7	<i>Другие</i>	

Вывод: _____

Задания для закрепления пройденного материала

Проблемные (творческие) вопросы

Работа с текстом

Прочитайте фрагменты из трактата Мартина Лютера «О рабстве воли» (др. вар. названия «О порабощенной воле»):

«Весьма желательно и необходимо христианину знать, способна на что-нибудь человеческая воля в том, что касается спасения, или же здесь от воли ничего не зависит, ... какое значение имеет милосердие Божье и какое – наша воля ... Свободная воля – чистейший обман, подобно тому, как было с женщиной из Евангельской притчи: чем больше врачи ее лечили, тем хуже ей становилось ... Все, что мы делаем, совершается... необходимо и неизменно... Бог ничего не предвидит по необходимости, а знает все, располагает и совершает по неизменной, вечной я непогрешимой Своей воле. Эта молния поражает и начисто испепеляет свободную волю ... Никакой свободной воли нет, что от сотворения мира до самого его конца невозможно приметить никакого ее следа ... Бог может желать, чтобы человек – хочет он этого или нет – был рабом или же бедняком, не лишая его при этом вечного спасения ...

Бог и сатана восстают друг на друга, и один разрушает дела и низвергает учение другого подобно двум царям, которые опустошают владения друг друга ... Воля человеческая находится где-то посередине, между Богом и сатаной, словно вьючный скот. Если завладеет человеком Господь, он охотно пойдет туда, куда Господь пожелает ... Если же владеет им сатана, он охотно пойдет туда, куда сатана пожелает. По духу мы становимся рабами и пленниками... Свободная воля – это не что иное, как рабыня греха, смерти и сатаны, она не делает и не может делать ничего, кроме зла, не может стремиться ни к чему, кроме зла...

Каких только зол не натворили нечестивые люди, когда и не было еще у них никакого Слова? А что они сделали доброго? Не всегда ли было так, что мир погрязал в войне, обмане, насилии, раздоре и всяческих преступлениях?.. Нельзя ни изменить себя, ни захотеть чего-либо иного, пока не укрепятся в человеке дух и благодать Божья.

Воля, измененная и исправленная духом Божьим опять-таки по чистому хотению, склонности и желанию, добивается своего; и ее ничем нельзя соблазнить совершить что-либо противоположное тому, что она делает... Она продолжает желать и хотеть любить добро точно так же, как до этого она желала и любила зло».

Вопросы к документу:

1. Если, согласно Лютеру, от человека равным счетом ничего не зависит, почему вожди протестантов призывали свою паству трудиться в поте лица и прилагать максимум усилий для достижения жизненного успеха?

2. С момента начала творчества М. Лютера прошло пять веков. Прокомментируйте, изменилось ли что-то в делах человечества в лучшую сторону или наоборот? Свое мнение обоснуйте.

Диалоги с мудрыми

Жан Боден (1530–1596) известен как автор трактата «Метод легкого познания истории», в котором он хотел изложить, «как следует собирать цветы истории и срывать ее сладчайшие плоды». Мыслитель различал три этапа изложения: 1) определение предмета и сбор материалов; 2) расположение материалов в правильной последовательности и в отшлифованной форме; 3) исправление недостатков древних книг. По его мнению, история имеет дело с государством и с изменениями, происходящими в нем, поэтому необходимо объяснить причины зарождения, развития и гибели государств. Боден отрицал божественное происхождение власти – она исторична. Если государь становится тираном, то народ получает естественное право уничтожить его.

Предмет истории, согласно Бодену, включает свободную волю людей, их жизненные потребности, естественную природу человека, окружающую природную среду, космос и Бога. Воздействие географического фактора на исторические судьбы людей, по его мнению, не является фатально непреодолимым, так как разумные законы могут нейтрализовать или даже устранить влияние естественных условий.

Большинство историков-гуманистов того времени видели в истории античности недостижимый идеал. В отличие от них, Боден подчеркивает превосходство современной ему эпохи не только над варварскими веками, но и над античностью... Через несколько лет после издания «Метода легкого познания истории» Западная Европа наводнилась подобными трактатами, а в Женеве издали сборник из двух десятков сочинений по теории истории, начиная с Лукиана.

1. Какие из указанных взглядов этого мыслителя актуальны и полезны и сегодня?

2. Какие аспекты концепции Ж. Бодена могут таить в себе скрытую опасность?

3. Как Вы думаете, в чем этот историк видел преимущество своей эпохи над античностью?

ДЛЯ ДОПОЛНИТЕЛЬНЫХ ЗАМЕТОК

Практическое занятие № 4

Тема: Историческая наука XIX в.: зарождение плюрализма подходов

План

1. Поиск причинно-следственных связей между явлениями.
2. Появление сравнительно-исторического метода.
3. Метод исторической аналогии, совершенствование критического метода.
4. Позитивизм. Сбор фактов и «открытие» законов и закономерностей.
5. Вклад в методологию истории М. Вебера, А.С. Лаппо-Данилевского, Л.П. Карсавина.

Задания для повторения пройденного и актуализации опорных знаний

Постройте ассоциативный ряд «XIX век в науке». Выпишите минимум 8 ассоциаций (можно больше), сделайте вывод.

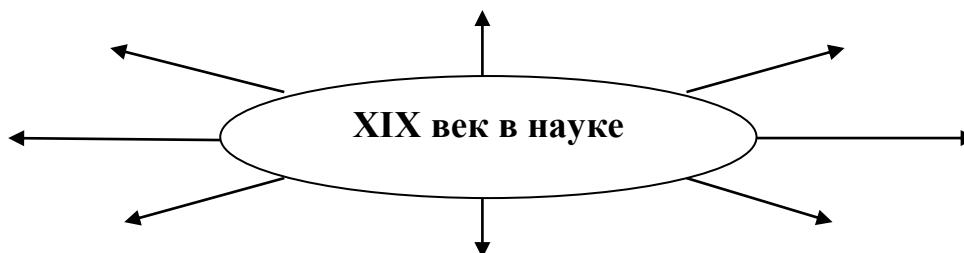

Вывод: _____

Таблицы и схемы для конспектирования накануне занятия

К п. 1: а) дайте определения понятий и сравните их между собой

Таблица 4.1.1

Понятие	Исток	Предпосылка	Причина	Следствие
Сущность				
Значение для истории				

б) заполните таблицу, вписав в неё минимум 4 пары исторических событий / явлений / процессов, один из которых является причиной, а другой – следствием

Таблица 4.1.2

№ п/п	Причины	Следствия	Историки, первыми обратившие на это внимание (если известны)
1.			
2.			
3.			
4.			

Вывод: _____

К п. 2. Впишите в таблицу сущностные характеристики сравнительно-исторического метода

Таблица 4.2

Определение (сущность)	Историки, которые первыми добились в этом успеха. Что/кого и как они сравнивали	Значение метода для исторической науки

Вывод: _____

К п. 3. Приведите минимум 3 примера исторических аналогий, заполните таблицу

Таблица 4.3

№ п/п	Явление А	Явление В	Основания для аналогии
1.			
2.			
3.			

Вывод: _____

К п. 4. Заполните таблицу «Позитивизм и его столпы»

Таблица 4.4

Позитивизм – это			
Мыслитель	Герберт Спенсер	Огюст Конт	Эмиль Дюркгейм
<i>Биографические данные</i>			
<i>Труды</i>			
<i>Главные идеи, их польза для исторической науки</i>			

Вывод: _____

К п. 5. Сравните вклад в методологию истории указанных в пункте ученых Таблица 4.5

Мыслители	М. Вебер	А.С. Лаппо-Данилевский	Л.П. Карсавин
<i>Биографические данные</i>			
<i>Труды</i>			
<i>Главные идеи, их польза для методологии истории</i>			

Вывод: _____

Задания для закрепления пройденного материала

Проблемные (творческие) вопросы

Работа с текстом

Прочитайте фрагменты из труда Э. Дюркгейма «Самоубийство»:

«Мы знаем теперь, что причина самоубийств лежит вовсе не в затруднениях жизни, и что средство остановить рост числа добровольных смертей состоит вовсе не в том, чтобы сделать борьбу менее суровой, а жизнь более легкой. Если люди убивают себя теперь чаще, чем раньше, то не потому, что нам приходится делать более тяжелые усилия для поддержания своего существования, и не потому, что наши законные потребности меньше удовлетворяются, а потому, что мы не знаем теперь ни того, где останавливаются наши законные потребности, ни того, какую цель имеет наша деятельность...

Человек может жить лишь в том случае, если его нужды находятся в соответствии со средствами их удовлетворения, а это подразумевает ограниченность последних. Ограничивает их общество. Всякий кризис мешает обществу выполнять эту функцию, отсюда дезорганизация, аномия, самоубийства. Подтверждение этого основано на связи, наблюдаемой между самоубийством и богатством...

Если разрываются узы, соединяющие человека с жизнью, то это происходит потому, что ослабла связь его с обществом. Что же касается фактов частной жизни, кажущихся непосредственной и решающей причиной самоубийства, то в действительности они могут быть признаны только случайными. Если индивид так легко склоняется под ударами жизненных обстоятельств, то это происходит потому, что состояние того общества, к которому он принадлежит, сделало из него добычу, уже совершенно готовую для самоубийства...»

Вопросы к документу:

1. Какие причины самоубийств видны из этого фрагмента?

2. Известно, что мыслитель написал данную книгу, проанализировав тысячи конкретных случаев, и вывел ряд интересных закономерностей. Попробуйте сформулировать хотя бы 3 предположения (гипотезы), которыми мог руководствоваться автор перед началом научного изыскания.

Диалоги с мудрыми

Согласно остроумному замечанию **английского историка Э. Карра**, позитивисты считали, что *«факты, нужные историкам, содержатся в документах, надписях и других источниках, подобно рыбам на прилавке у торговца. Историк собирает их, несет домой и готовит из них блюдо в соответствии с собственным вкусом»*.

Современный специалист по нашему предмету **М.П. Лаптева** акцентировала внимание на следующей особенности позитивистского подхода:

«Исторические документы рассматривались позитивистами как "кладовые" фактов и единственная основа исторического познания. «Нет документов, нет и истории» – эта формула утверждала безусловный приоритет источников по отношению к историческому мышлению. Роль интеллекта историка сводилась к пассивной регистрации исторических фактов».

Какая оценка данного направления, на Ваш взгляд, больше соответствует его сущности?

ДЛЯ ДОПОЛНИТЕЛЬНЫХ ЗАМЕТОК

Практическое занятие № 5

Тема: Историописание XX в.: школы и направления

План

1. Антропология школы «Анналов» (М. Блок. Л. Февр).
2. Глобальная история и мирсистемный подход (Ф. Бродель).
3. Экзистенциализм (А. Камю. Ж.-П. Сартр, К. Ясперс).
4. Эпистемология. Макро- и микроистория.
5. Главные различия в советской и западной исторической науке (влияние «холодной войны»).

Задания для повторения пройденного и актуализации опорных знаний

По мнению немецкого мыслителя Фридриха Ницше, «история – это хаос, угрожающий жизни. Историк пытается изменить настоящее с помощью фактов прошлого. Не история – наставница жизни, а жизнь – учительница истории». Между тем со школьной и студенческой скамьи молодое поколение, изучающее историю, усваивает совсем другой настрой: «Взгляните на студента, изучающего историю, этого наследника скороспелой... пресыщенности и разочарования... «метод» заменяет ему действительную работу, он усваивает себе сноровку и важный тон, манеру своего учителя; совершенно изолированный отрывок прошлого отдан в жертву его остроумию и усвоенному им методу... Добросовестная посредственность становится все посредственнее».

Как Вы думаете, что Ницше хотел изменить в исследовании и преподавании истории?

Далее мы проанализируем кризисные тенденции в исторической науке XX в. и предложенные научным сообществом пути выхода из кризиса, представленные в виде новых научных школ и направлений.

Таблицы и схемы для конспектирования накануне занятия

К п. 1. Сравните основные тенденции наследия двух лидеров школы «Анналов»

Таблица 5.1

Историк	Марк Блок	Люсьен Февр
<i>Биографические сведения</i>		
<i>Главные работы</i>		
<i>Основные идеи</i>		

Вывод: _____

К п. 2. Кратко охарактеризуйте мирсистемный подход

Таблица 5.2

Мирсистемный подход – это			
Мысли- тель	Фернан Бродель	Иммануил Валлерстайн	Андре Гундер Франк
<i>Биографи- ческие данные</i>			
<i>Главные работы</i>			
<i>Основные идеи данного подхода</i>			

Вывод: _____

К п. 3. Кратко охарактеризуйте влияние видных представителей экзистенциализма на методологию истории

Таблица 5.3

Экзистенциализм – это			
Мыслитель	Альбер Камю	Жан-Поль Сартр	Карл Теодор Ясперс
<i>Биографические данные</i>			
<i>Главные работы</i>			
<i>Основные идеи данного направления, полезные для нашего предмета</i>			

Вывод: _____

К п. 4. Дайте краткую сравнительную характеристику новых направлений в теории познания и в истории

Таблица 5.4

Название	Эпистемология	Макроистория	Микроистория
<i>Сущность</i>			
<i>Кто развивал, значение направления</i>			

Вывод: _____

К п. 5. Выделите главные различия между западной и советской исторической наукой XX в. по самостоятельно выбранным критериям (их должно быть не меньше 3).

Таблица 5.5

Критерии	Западная историческая наука	Историческая наука в СССР

Вывод: _____

Задания для закрепления пройденного материала

Проблемные (творческие) вопросы

Работа с текстом

Прочитайте фрагменты из труда **Л. Февра** «Суд совести истории и историка» (1933).

«Она (объективная историческая наука – Д.П.) отлично сознает, что ей никогда не удастся найти и включить волшебный аппарат, пролежавший в бездействии столько-то веков, который донес бы до нее живой голос минувшего, записанный с расчетом на целую вечность. Она истолковывает факты. Она группирует их. Она воссоздает их и добивается от них ответа. И во всем этом нет никакого кощунства, никакой попытки посягательства на ее величество Науку...

Постараемся отделаться от иллюзий. Человек не помнит прошлого – он постоянно воссоздает его. Это касается и такой абстракции, как отдельный человек, и такой реальности, как человек, являющийся членом общества. Он не хранит прошлого в своей памяти подобно тому, как северные ледники тысячелетиями хранят в своей толще замерзших мамонтов. Он исходит из настоящего – и только сквозь его призму познает и истолковывает прошлое...

Постоянно устанавливая новые формы связей между близкими и дальними дисциплинами; сосредоточивать на одном и том же объекте исследования взаимные усилия

различных наук – вот наиглавнейшая задача из тех, что стоят перед историей, стремящейся покончить с изолированностью и самоограничением, – задача самая неотложная и самая плодотворная. Речь идет не только о заимствовании понятий, хотя иногда оно и необходимо. Но прежде всего – о заимствовании методов и духа исследования. Сегодня это, как правило, проблема искателей-одиночек, вынужденных просить поддержки у соседей. Завтра мы станем свидетелями фактического сотрудничества ученых разных специальностей, объединивших свои усилия в рамках одного коллектива: физик, скажем, ставит проблему; математик вносит вклад в ее разработку, используя свое виртуозное владение языком науки; астроном, наконец, выбирает в бескрайних небесных просторах именно те светила, которые следует избрать, и начинает наблюдение за ними.

Таким, я думаю, будет положение вещей в грядущем. Оно лишит работу исследователя ее интимного характера. Работа перестанет быть глубоко личным делом отдельного человека, его духовной сферы. Но известная потеря личностного характера труда возместится его возросшей эффективностью. Хотим мы этого или нет, времена ремесленничества постепенно отходят в прошлое. Подобно остальным своим собратьям, кустарь от науки – а именно таковыми все мы и являемся, – которого мы любим даже за его пороки и чудачества, который все делает самостоятельно и вручную: сам вырабатывает свои методы, сам определяет область исследований, сам составляет их программу, – этот кустарь скоро исчезнет с нашего горизонта, примкнув к неисчислимому сонму мертвых красот. Но иная красота уже начинает вырисовываться на земле...»

Вопросы к документу:

1. В чем автор видел ограниченность современной ему исторической науки?

2. Какие пути выхода из этого «тупика» он намечал?

3. Какие из советов французского историка актуальны и сегодня?

Диалоги с мудрыми

Французский поэт и публицист **Поль Валери (1871–1945)** писал: «История – это самый опасный продукт, выработанный химией интеллекта. Она заставляет мечтать, опьяняет народы, вызывает у них ложные воспоминания, напоминает о старых ранах, способствует появлению у них мании величия и мании преследования. История делает нации желчными, высокомерными, нетерпимыми и тщеславными».

Что, по Вашему мнению, дало автору основания для такой скептической позиции относительно нашей науки?

Как Вы думаете, что опаснее: история в понимании Валери или отсутствие истории вообще? Свое мнение обоснуйте

ДЛЯ ДОПОЛНИТЕЛЬНЫХ ЗАМЕТОК

Практическое занятие № 6

Тема: Историческое познание

План

1. Знание и действительность. Субъект и объект познания.
2. Принцип системности знания. От индивидуальности к типологии.
3. Типичные исторические вопросы и ожидаемые ответы на них (анализ конкретных примеров).
4. Принципы отстраненности и беспристрастности.
5. Исторический вопрос и представление о неисчерпаемости исторического документа.

Задания для повторения пройденного и актуализации опорных знаний

Решите кроссворд «Угадай ключевое слово». Все слова заданы по горизонтали. По вертикали после решения в выделенном столбце Вы найдете слово, имеющее прямое отношение к нашей сегодняшней теме.

Условия	Кроссворд																																																
<p>1. Немецкий философ, психолог и психиатр, представитель экзистенциализма, автор труда «Смысл и значение истории».</p> <p>2. Французский основоположник «новой исторической науки», расстрелянный фашистами в 1944 г.</p> <p>3. Согласно взглядам марксистов, экономика – это _____ любого общества, остальные же явления – надстройка.</p> <p>4. Журнал, вокруг которого с 1929 г. сплотились французские ученые, искавшие пути выхода из кризиса исторической науки.</p> <p>5. Французский философ, драматург и педагог, автор работы «Экзистенциализм – это гуманизм».</p> <p>6. Мыслитель, широко известный благодаря учению о Сверхчеловеке.</p> <p>7. Итальянский мыслитель, деливший историю на «век богов», «век героев» и «век людей».</p> <p>8. Немецкий мыслитель, который ввел в научный обиход понятие «Идеальный тип».</p>	<p style="text-align: center;">КС</p> <table border="1" style="margin-left: auto; margin-right: auto;"><tr><td>1</td><td></td><td></td><td></td><td></td><td></td></tr><tr><td>2</td><td></td><td></td><td></td><td></td><td></td></tr><tr><td>3</td><td></td><td></td><td></td><td></td><td></td></tr><tr><td>4</td><td></td><td></td><td></td><td></td><td></td></tr><tr><td>5</td><td></td><td></td><td></td><td></td><td></td></tr><tr><td></td><td></td><td>6</td><td></td><td></td><td></td></tr><tr><td>7</td><td></td><td></td><td></td><td></td><td></td></tr><tr><td>8</td><td></td><td></td><td></td><td></td><td></td></tr></table>	1						2						3						4						5								6				7						8					
1																																																	
2																																																	
3																																																	
4																																																	
5																																																	
		6																																															
7																																																	
8																																																	

Таблицы и схемы для конспектирования накануне занятия

К п. 1. Дайте сравнительную характеристику понятий, без которых невозможно любое познание, заполнив таблицу

Таблица 6.1

Понятие	Знание	Действительность	Истина	Правда
Суть				
Значение для ТМИ				

Вывод: _____

К п. 2. Раскройте сущность и приведите примеры явлений, формирующих упорядоченность знаний

Таблица 6.2

Понятие	Индивидуальность	Типология	Системность
Суть, примеры			
Значение			

Вывод: _____

К п. 3. Подберите примеры, иллюстрирующие сущность и важность конкретных вопросов, задаваемых исследователями

Таблица 6.3

Примеры Вопросы	Пример 1	Пример 2	Пример 3
<i>Что?</i>			
<i>Где?</i>			
<i>Когда?</i>			
<i>Кто?</i>			
<i>Почему?</i>			
<i>Зачем?</i>			
<i>Присутствовал ли автор при событии?</i>			
<i>Значение (каков итог?)</i>			

Вывод: _____

К п. 4. Проясните сущность различных оттенков объективности

Таблица 6.4

Качество ученого	Отстраненность	Беспристрастность
<i>Сущность</i>		
<i>Примеры</i>		
<i>Значение</i>		

Вывод: _____

К п. 5. Заполните схему. Приведите минимум 4 тезиса в пользу неисчерпаемости конкретного документа как исторического источника

Схема 6.1

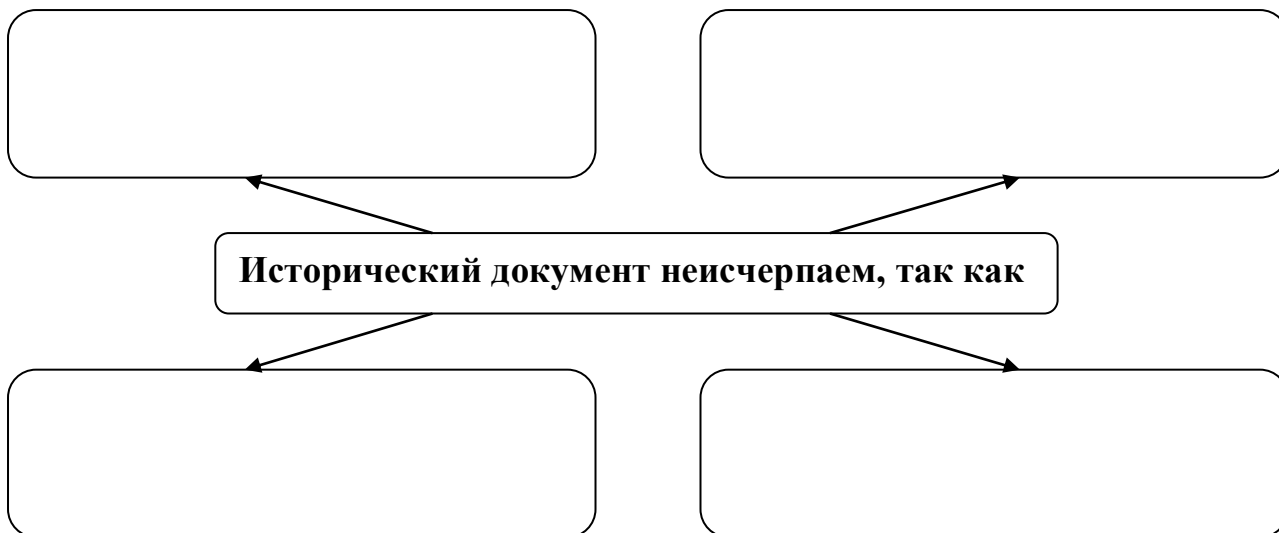

Вывод: _____

Задания для закрепления пройденного материала

Проблемные (творческие) вопросы

Работа с текстом

Прочитайте фрагмент из сочинения **М. Блока**:

«Передо мной римская эпитафия – единый и целостный по содержанию текст. Но какое разнообразие свидетельств скрывает он, ожидая прикосновения волшебной палочки ученого!

Нас интересует язык? Лексика и синтаксис поведают о состоянии латыни, на которой в то время в определенном месте пытались писать. В этом не совсем правильном и строгом языке мы обнаружим некоторые особенности разговорного языка. А, возможно, нас больше интересуют верования? Перед нами яркое выражение надежд на потустороннюю жизнь. Политическая система? Мы с большой радостью читаем имя императора, дату его правления. Экономика? Возможно, эпитафия откроет нам еще не известное ремесло. И так далее».

Вопросы к документу:

1. Какому историческому источнику посвящено рассуждение М. Блока?

2. Как ученый доказывает его «неисчерпаемость»?

3. Чему такой пример должен учить будущих историков?

Диалоги с мудрыми

Прочитайте афоризмы известного российского историка **Василия Осиповича Ключевского (1841–1911)**.

○ История – не учительница, а назидательница; она ничему не учит, а только наказывает за незнание уроков.

○ Мы гораздо больше научаемся истории, наблюдая настоящее, чем понимаем настоящее, изучая историю. Следовало бы наоборот.

○ Прошедшее нужно знать не потому, что оно прошло, а потому, что, уходя, не умело убрать своих последствий.

○ Природа рождает людей, жизнь их хоронит, а история воскрешает, блуждая по их могилам.

Почему историческое познание так важно для социума? Правомерно ли отдавать предпочтение когнитивной или воспитательной функции истории?

ДЛЯ ДОПОЛНИТЕЛЬНЫХ ЗАМЕТОК

Практическое занятие № 7

Тема: Исторические факты

План

1. Понятие «исторического факта».
2. Конкретность и достоверность фактов. Фальсифицируемые факты.
3. Связь фактов с наблюдениями, гипотезами, историческими построениями и умозаключениями.
4. Критика документа и рождение факта.

Задания для повторения пройденного и актуализации опорных знаний

Сравните 2 афоризма:

«Факты – упрямая вещь» (Тобиас Джордж Смоллет).

«Если факты не подтверждают теорию, от них нужно избавиться» («закон Мёрфи»).

Как Вы понимаете их смысл? Какой из них, на Ваш взгляд, более соответствует духу современности?

Таблицы и схемы для конспектирования накануне занятия

К п. 1. Дайте определение исторического факта. Выпишите 4 наиболее известных классификации исторических фактов, подкрепив каждый вид факта примерами.

Таблица 7.1

Исторический факт – это		
Критерий	Виды фактов (с пояснением)	Примеры
Статичность или динамичность	<i>Факт-событие</i>	
	<i>Факт-явление</i>	
	<i>Факт-процесс</i>	

Критерий	Виды фактов (с пояснением)	Примеры
<i>По содержа- нию</i>		
<i>По структуре</i>		
<i>По значению</i>		

Вывод: _____

К п. 2. Дайте краткую сравнительную характеристику достоверных и фальсифицируемых фактов в контексте сопутствующих важных понятий

Таблица 7.2

Конкретность фактов –		Достоверность фактов –	
Понятие	Достоверный факт		Фальсифицируемый факт
<i>Суть</i>			
<i>Примеры</i>			

Вывод: _____

К п. 3. Очертите основные линии взаимосвязи фактов с указанными методами и этапами исследования

Схема 7.1

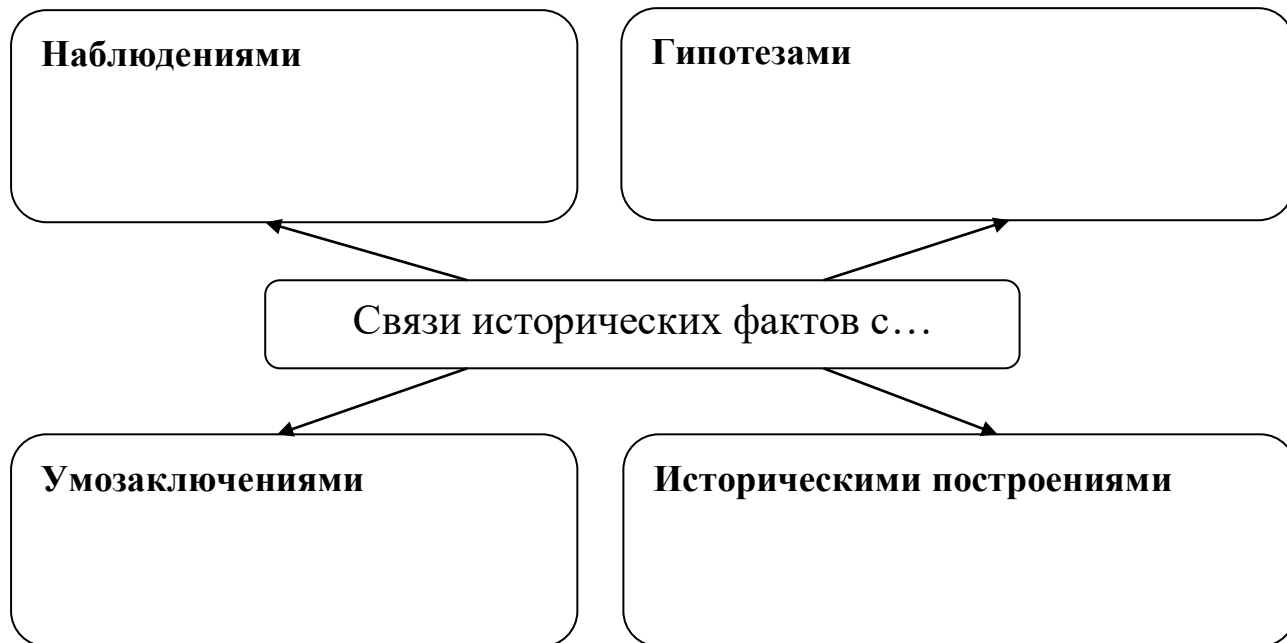

Вывод: _____

К п. 4. Объясните главные пути верификации фактов путем исторической критики. Приведите по одному своему примеру из этой же области

Таблица 7.3

Виды фактов	Достоверные	Фальсифицируемые
<i>Наш пример</i>	Первые победы Богдана Хмельницкого над поляками весной-летом 1648 г.	«Дневники Гитлера»
<i>Ваш пример</i>		

Вывод: _____

Задания для закрепления пройденного материала

Проблемные (творческие) вопросы

Работа с текстом

Прочитайте фрагмент из лекции современной российской исследовательницы **Марии Петровны Лаптевой**:

«Факты составляют ткань любой науки, выступая в виде суммы или системы истин. Изменения и уточнения этих истин связаны с неким исправлением нашего субъективного восприятия истории, с тем, что знание всегда неполно. В этом смысле нет ничего прочнее эмпирического костяка истории. Вряд ли можно пересмотреть роль, например, Октавиана Августа в истории Древнего Рима или итоги Второй мировой войны, хотя такие попытки предпринимаются в околонучном пространстве. Вместе с тем нельзя представлять любые исторические факты как вечную истину. Факты, отраженные в источниках, не могут быть совершенно достоверным индикатором того, что происходило в действительности. Исторические факты, как и факты других наук, – всего лишь предварительные результаты научных аргументаций.

Наиболее важной в комплексе проблем, связанных с историческими фактами, является проблема отбора их... Всякая попытка перечислить и учесть все исторические данные об исследуемом периоде или объекте обрекает исследователя на составление необозримого набора существенных и несущественных фактов.

Отбор исторических фактов всегда являлся результатом абстрагирования, совершаемого историком под угрозой запутаться в бесконечности событий. Историк вынужден кроить и перекраивать историю, ибо в целостности она пугает хаосом. Процедура отбора имеет своим неперменным следствием неполноту, фрагментарность полученной исторической картины. Научное историческое познание требует от историка руководствоваться в отборе фактов определенными методологическими принципами, иначе он уподобится муравью, волокущему в муравейник все подряд. Историк чаще всего отбирает типическое из всей совокупности известных ему фактов, имевших место в реальной действительности».

Вопросы к документу:

1. В чем состоит проблемность оценки фактов прошлого?

2. Какая проблема в работе с фактами представляется автору текста самой важной?

3. Какой совет дается будущим историкам при персональном решении этой проблемы?

Диалоги с мудрыми

Бертран Рассел считал, что факт может быть определен только наглядно, все, что является, уже факт: «Все, что имеется во вселенной, я называю «фактом». Солнце – факт; переход Цезаря через Рубикон был фактом; если у меня болит зуб, то моя зубная боль есть факт». Таким образом, в его представлении фактом является только то, что воспринято человеком.

Американский мыслитель **Джон Дьюи** сомневался в том, что факты очевидны в своей сущности, что смысл «написан у них на лице». Он подчеркивал огромный разрыв между фактами и теориями, особенно, на его взгляд, это касалось фактов политической жизни и теорий, трактующих природу государства. Если исследователи ограничиваются наблюдаемыми феноменами, то им нетрудно достичь согласия. Различия же обнаруживаются при трактовке основ, природы и функций.

Какая точка зрения ближе к объективному научному исследованию? Почему?

ДЛЯ ДОПОЛНИТЕЛЬНЫХ ЗАМЕТОК

Практическое занятие № 8

Тема: Категория времени (темпоральность)

План

1. Изменения представлений о времени в истории.
2. Циклическое и линейное время. Идея прогресса.
3. Основные тенденции развития исторической хронологии.
4. Периодизация истории: плюрализм вариантов.
5. Идея множественности времен (Н.А. Бердяев, Ф. Бродель).

Задания для повторения пройденного и актуализации опорных знаний

Решите кроссворд «Угадай ключевое слово». Все слова заданы по горизонтали. По вертикали после решения в выделенном столбце Вы найдете слово, имеющее прямое отношение к нашей сегодняшней теме.

Условия	Кроссворд
<p>1. Способ научного исследования. В пер. с греч. путь к достижению цели.</p> <p>2. Математик и философ XVI–XVII вв., призывавший сомневаться во всем, даже в самом сомнении.</p> <p>3. С каким психическим процессом часто сравнивается история?</p> <p>4. В начале и в ходе исследования историк должен уметь задавать правильный _____.</p> <p>5. Историческое описание событий в хронологическом порядке.</p> <p>6. Основоположник формационной методологии, который, по собственному признанию, «не изобретал ни классов, ни классовой борьбы».</p> <p>7. Согласно Т.Дж. Смоллету, это – упрямая вещь.</p> <p>8. Преступность и безработица, маккартизм и ждановщина, братание, абсентеизм и мн. др. – это общественные...</p> <p>9. Так в старину называли 10 тысяч воинов.</p> <p>10. Мысленное соединение частей в единое целое.</p> <p>11. Автор труда «Апология истории, или Ремесло историка».</p> <p>12. Великий просветитель, один из основоположников теории общественного договора.</p> <p>13. Основоположник Реформации, утверждавший, что прошлое человечества в целом – это «история греха».</p> <p>14. Синоним союза.</p>	

Таблицы и схемы для конспектирования накануне занятия

К п. 1. Впишите в таблицу имена мыслителей разных исторических эпох и их представления о времени.

Таблица 8.1

Эпоха	Мыслители и интересные цитаты, отражающие сущность их представлений о времени
<i>Античность</i>	
<i>Средневековье</i>	
<i>Новое время</i>	

Вывод: _____

К п. 2. Сравните 2 основные идеи о направленности исторического времени

Таблица 8.2

Идея	Линейность	Цикличность
<i>Суть</i>		
<i>Мыслители, взгляды</i>		
Прогресс – это		

Вывод: _____

К п. 3: а) чтобы оценить, какую грандиозную работу проделали специалисты по исторической хронологии, благодаря которым теперь все события в учебниках даны по нашей эре, заполните таблицу с творческим заданием

Таблица 8.3.1

№ п/п	Название эры	Числовая «привязка» к нашей эре	Творческое задание. Вычислите год Вашего рождения по всем указанным эрам
1.	<i>Византийская</i>		
2.	<i>Еврейская</i>		
3.	<i>Олимпийская</i>		
4.	<i>От основания Рима</i>		
5.	<i>Буддийская</i>		
6.	<i>Хиджры (мусульманская)</i>		
7.	<i>Французская революционная</i>		

б) составьте хронологическую таблицу, отражающую основные события перехода мирового сообщества на нашу эру

Таблица 8.3.2

Дата	Событие

Вывод: _____

К п. 4: а) охарактеризуйте 4 известных варианта периодизации первобытной истории, заполнив таблицу

Таблица 8.4.1

Название	Историческая	Археологическая	Антропологическая	Геологическая
<i>Критерии</i>				
<i>Основные периоды, примерные хронологические рамки</i>				

б) используя учебную и научную литературу, самостоятельно найдите минимум 3 периодизации истории Нового времени, которое Вы изучаете на этом курсе. Характеристику найденных периодизаций также представьте в виде таблицы

Таблица 8.4.2

№ п/п	Названия, критерии	Периоды и хронологические рамки
1.		
2.		
3.		

Вывод: _____

К п. 5. Сравните концепции множественности времен у русского философа и французского историка

Таблица 8.5

Ученый	Николай Бердяев	Фернан Бродель
<i>Выделенные времена, их краткая характеристика</i>		

Вывод: _____

Задания для закрепления пройденного материала

Проблемные (творческие) вопросы

Работа с текстом

Прочитайте фрагмент из книги «О рабстве и свободе человека» Н.А. Бердяева:

«Проблема времени стоит в центре современной философии... Философия истории есть в значительной степени философия времени... Есть три времени – время космическое, время историческое и время экзистенциальное. И каждый человек живет в этих трех формах времени. Время космическое символизируется кругом. Оно связано с движением Земли вокруг Солнца, с исчислением дней, месяцев и годов, с календарем и часами. Это круговое движение, в котором постоянно происходит возвращение, наступает утро и вечер, весна и осень. Это есть время природы, и, как природные существа, мы живем в этом времени...

Человек есть также историческое существо. Историческая жизнь есть действительность иного порядка, чем природа. История, конечно, подчиняется и космическому времени, она знает исчисление по годам и столетиям, но она знает и своё историческое время. Историческое время порождено движением и изменением иным, чем то, что происходит в космическом круговороте. Историческое время символизируется не кругом, а прямой линией, устремленной вперёд. Особенность исторического времени именно в этой устремленности к грядущему, оно в грядущем ждет раскрытия смысла. Историческое время приносит с собой новизну, в нем небывшее становится бывшим... Историческое время есть время разорванное, оно не знает полноты ни в каком настоящем (прошлое и будущее есть всегда вместе с тем какое-то настоящее). В настоящем человек не чувствует полноты времени, и он ищет её в прошлом или будущем, особенно в переходные и мучительные периоды истории...

Кроме времени космического и времени исторического, объективированного и подчиненного числу, хотя и по-разному, есть ещё время экзистенциальное, время глубинное. Время экзистенциальное нельзя мыслить совершенно изолированно от времени космического и времени исторического; есть прорыв одного времени в другое... Всякий творческий акт совершается во времени экзистенциальном и лишь проецируется во времени историческом. Творческий подъем и экстаз вне времени объективированного и математического, он происходит не в плоскости измерения, по горизонтали, а по вертикали. Но результат творческого акта экстериоризируется во временном течении истории.

Рабство человека и есть его падшесть, его грех. Эта падшесть имеет свою структуру сознания, она побеждается не только покаянием и искуплением греха, но активностью всех творческих сил человека. Когда человек сделает то, к чему он призван, тогда лишь будет второе явление Христа, тогда будет новое небо и новая земля, будет царство свободы».

Вопросы к документу:

1. Сколько времен выделяет мыслитель? Назовите их?

2. Какое из выделенных времен соответствует идее линейности истории, а какое – идее цикличности?

3. Какой воспитательный посыл содержится в идее о способе «перехода» из одного времени в другое?

Диалоги с мудрыми

Весь материал этого практического занятия, по сути, посвящен истории осмысления времени и упорядочивания «отчета» прошлого. Но время имеет огромное значение и в повседневной жизни. В романе «Честь имею: исповедь офицера российского генштаба» Валентин Саввич Пикуль вложил в уста главного героя такие слова: *«Можно одолжить денег. Но никто, даже при желании, не сможет одолжить вам времени».*

Что Вы знаете о тайм-менеджменте? Почему в наше время эта система знаний стала «модной»? Составьте тезисы для рекламного ролика в пользу посещения соответствующих курсов.

ДЛЯ ДОПОЛНИТЕЛЬНЫХ ЗАМЕТОК

Практическое занятие № 9

Тема: История и историк (объективность и субъективность)

План

1. Личный опыт и изучение прошлого.
2. Историописание и литературный процесс.
3. Ценностные ориентации и методологические предпочтения.
4. История и память.
5. Диалектика взаимовлияния автора и исторического произведения.

Задания для повторения пройденного и актуализации опорных знаний



Рис. 2

Рассмотрите изображение. Это памятник Никите Сергеевичу Хрущеву, выполненный скульптором Эрнстом Неизвестным в 1975 г. Примечательно, что в нач. 2000-х гг. при разработке инновационных форм учебной деятельности с этим изображением в дидактических целях активно стали работать в школах и даже в вузах. Вот один из приемов. Учащимся раздавали карточки черного и белого цвета и предлагали поместить на доске после словесной оценки деятельности этого политического лидера.

Что хотел донести до потомков автор памятника?

Какова дидактическая цель применения приемов, подобных описанному выше?

Таблицы и схемы для конспектирования накануне занятия

К п. 1. Непосредственное участие автора произведения, претендующего на историчность, в описываемом событии, дает различные эффекты. Опишите их и подкрепите примерами в таблице

Таблица 9.1

Эффект	Польза	Вред
<i>Описание</i>		
<i>Примеры</i>		

Вывод: _____

К п. 2. Выделите минимум 3 тенденции взаимного влияния истории и литературы, впишите в таблицу

Таблица 9.2

№ п/п	Тенденции	Примеры
1.		
2.		
3.		
4.		

Вывод: _____

К п. 3. Выделите несколько тенденций взаимного влияния ценностных ориентаций и методологических предпочтений историков, подкрепите примерами

Таблица 9.3

№ п/п	Ценностные ориентации	Методологические предпочтения

Вывод: _____

К п. 4. Сопоставьте феномен памяти человека и историю как коллективную память человечества

Таблица 9.4

Феномен	История	Память
<i>Понятие</i>		
<i>Сходства</i>		
<i>Различия</i>		

Вывод: _____

К п. 5. Существует целый ряд критериев влияния личности автора на характер исторического произведения. Мы привели 7 таких факторов. Но список на этом не исчерпывается. По возможности приведите еще 1–2, подкрепите все примерами и занесите в таблицу

Таблица 9.5

№ п/п	Критерии (факторы влияния личности на произведение)	Примеры (историки, их сочинения и линии влияния описанного критерия)
1.	<i>Происхождение</i>	
2.	<i>Образование</i>	
3.	<i>Религия (вера)</i>	
4.	<i>Национальность</i>	
5.	<i>Партийная принадлеж- ность, членство в обще-ственных организациях</i>	
6.	<i>Личная жизнь</i>	
7.	<i>Был ли автор очевидцем событий</i>	
8.		
9.		

Вывод: _____

Задания для закрепления пройденного материала

Проблемные (творческие) вопросы

Работа с текстом

Прочитайте описание исторического трактата **Лукиана из Самосаты «Как писать историю»** (166 г. н.э.):

Лукиан сожалеет о том, что историки нередко отступают от истины, испытывая страх перед властителями или надеясь на вознаграждение с их стороны. Он считает, что историк искажает прошлое, если испытывает расположение или неприязнь к тем, о ком он пишет. Лукиан советует историку считаться не с его современниками, а с теми, кто впоследствии будет читать его историю.

Для убедительности он приводит пример с инженером Состратом, построившим в Александрии в III веке до н.э. знаменитый маяк высотой в 170 метров, с системой вогнутых зеркал, позволявших видеть свет маяка на расстоянии 50–60 километров. Закончив постройку, Сострат написал на цоколе маяка свое имя и обращение к мореходам, а затем, чтобы удовлетворить честолюбие правящего монарха, покрыл надпись известью и уже на ней вывел хвалебное посвящение Птолемею. Впоследствии известь обвалилась и обнаружилась правда об истинном строителе.

Вот и историю, полагает Лукиан, надо писать подобным же образом. Историк, словно зеркало, должен отражать события такими, какими они были, без искажений. Лукиан мечтал о бесстрашном и неподкупном историке, независимом и справедливом, воздающем всем по заслугам.

Вопросы к документу:

1. На каких элементах субъективности акцентировал внимание автор?

2. Что из сказанного актуально для современных историков? Что еще мешает авторам исторических произведений быть более объективными?

Диалоги с мудрыми

В научных кругах давно бытует мнение, что для написания объективного исторического труда ученый должен быть «отдален» от изучаемых событий во времени. Так, В.О. Ключевский указывал даже «оптимальный», на его взгляд, «ценз» – 300 лет.

Однако общество ждать 300 лет не может. Как будущие историки с еще «незашоренным» взглядом, дайте нынешним историкам 3 совета, как повысить объективность создаваемых произведений.

ДЛЯ ДОПОЛНИТЕЛЬНЫХ ЗАМЕТОК

Практическое занятие № 10

Тема: Особенности работы с историческим текстом

План

1. Композиционное единство и целостность научного текста.
2. Язык истории. Научность и занимательность.
3. Справочный аппарат и сноски. Дискурс.
4. Свойства исторического текста по А. Про: многослойный, объективированный, авторитетный.

Задания для повторения пройденного и актуализации опорных знаний

Решите кроссворд «Угадай ключевое словосочетание». Все слова заданы по горизонтали. По вертикали после решения в выделенном столбце Вы найдете словосочетание, имеющее прямое отношение к нашей сегодняшней теме.

Условия	Кроссворд																																																																																																		
<ol style="list-style-type: none"> 1. Самые бесправные люди, находящиеся «на дне» любого общества. 2. Греческий полис, где зародилась демократия. 3. Автор фундаментальной 3-томной работы «Материальная цивилизация, экономика и капитализм...». 4. Синоним лжи и фальсификации. 5. Первобытный запрет. 6. Интеллектуальная операция, мысленное разделение целого на части с подробным их изучением. 7. Буква, цифра и нота (общее понятие). 8. Система научного знания, описывающая и объясняющая некоторую совокупность явлений и сводящая открытые в данной области закономерные связи к единому началу. 9. Одно слово, которым спартанцы ответили на ультиматум Филиппа II Македонского. 10. Автор «Критики чистого разума». 11. Одна из важных задач историка – выделить причинно-следственную _____. 12. Макс Вебер ввел в гуманитарные науки понятие «Идеальный _____». 13. С помощью пропаганды накануне и в ходе войны формируется _____ врага. 14. Повествования, передающие представления людей о происхождении всего сущего, о богах и героях, о месте человека в мире. 	<p style="text-align: center;">КС</p> <table border="1" style="width: 100%; border-collapse: collapse; text-align: center;"> <tr><td style="width: 20px;">1</td><td style="width: 20px;"> </td><td style="width: 20px;"> </td><td style="width: 20px;"> </td><td style="width: 20px;"> </td><td style="width: 20px;"> </td><td style="width: 20px;"> </td></tr> <tr><td>2</td><td> </td><td> </td><td> </td><td> </td><td> </td><td> </td></tr> <tr><td>3</td><td> </td><td> </td><td> </td><td> </td><td> </td><td> </td></tr> <tr><td>4</td><td> </td><td> </td><td> </td><td> </td><td> </td><td> </td></tr> <tr><td>5</td><td> </td><td> </td><td> </td><td> </td><td> </td><td> </td></tr> <tr><td>6</td><td> </td><td> </td><td> </td><td> </td><td> </td><td> </td></tr> <tr><td>7</td><td> </td><td> </td><td> </td><td> </td><td> </td><td> </td></tr> <tr><td>8</td><td> </td><td> </td><td> </td><td> </td><td> </td><td> </td></tr> <tr><td>9</td><td> </td><td> </td><td> </td><td> </td><td> </td><td> </td></tr> <tr><td>10</td><td> </td><td> </td><td> </td><td> </td><td> </td><td> </td></tr> <tr><td>11</td><td> </td><td> </td><td> </td><td> </td><td> </td><td> </td></tr> <tr><td>12</td><td> </td><td> </td><td> </td><td> </td><td> </td><td> </td></tr> <tr><td>13</td><td> </td><td> </td><td> </td><td> </td><td> </td><td> </td></tr> <tr><td>14</td><td> </td><td> </td><td> </td><td> </td><td> </td><td> </td></tr> </table>	1							2							3							4							5							6							7							8							9							10							11							12							13							14						
1																																																																																																			
2																																																																																																			
3																																																																																																			
4																																																																																																			
5																																																																																																			
6																																																																																																			
7																																																																																																			
8																																																																																																			
9																																																																																																			
10																																																																																																			
11																																																																																																			
12																																																																																																			
13																																																																																																			
14																																																																																																			

Таблицы и схемы для конспектирования накануне занятия

К п. 1. Расшифруйте важные критерии научности текста

Таблица 10.1

Критерии	Сущность, важные особенности
<i>Композиционная целостность и единство</i>	
<i>Требования к структуре (на примере курсовой или ВКР)</i>	
<i>Стиль изложения</i>	
<i>Особенности смысловых выделений и эмоциональных акцентов</i>	
<i>Другое</i>	

Вывод: _____

К п. 2. Выделите минимум по 3 фактора значения научности и занимательности исторического текста

Таблица 10.2

№ п/п	Научность	Занимательность
1.		
2.		
3.		

Вывод: _____

К п. 3. Кратко охарактеризуйте значение элементов аппарата научного текста

Таблица 10.3

Элемент аппарата	Значение для читателей
<i>Аннотация</i>	
<i>Содержание</i>	
<i>Ссылки</i>	
<i>Сноски</i>	
<i>Перечень условных обозначений</i>	
<i>Словарь терминов</i>	
<i>Словарь персоналий</i>	
<i>Хронологическая таблица</i>	
<i>Алфавитно-предметный указатель</i>	
<i>Указатель имен</i>	
<i>Указатель географических названий</i>	

Вывод: _____

К п. 4. Расшифруйте указанные А. Про свойства исторического текста

Таблица 10.4

Свойства	Многослойный	Объективированный	Авторитетный
<i>Сущность, примеры</i>			

Вывод: _____

Задания для закрепления пройденного материала

Проблемные (творческие) вопросы

Работа с текстом

Как известно, на страницах научной периодики публикуются не только статьи, но и рецензии ученых на работы своих коллег (как правило, на книги, реже – на статьи или учебные издания). Предлагаем Вашему вниманию фрагменты из одной такой рецензии.

Романько О.В. Новое исследование о крымских партизанах: коллективный портрет на фоне мифов и некомпетентности. Рецензия на книгу: Поляков В.Е. Страшная правда о Великой Отечественной. Партизаны без грифа «Секретно». – М.: Яуза-Пресс, 2011. – 448 с.

Тема партизанского движения на территории Крыма имеет как научную, так и общественно-политическую актуальность. Поэтому неудивительно, что к ней постоянно обращаются исследователи разного уровня и с разной степенью успеха. Одним из таких авторов является крымский краевед, кандидат исторических наук В.Е. Поляков. До недавнего времени он был известен в качестве специалиста по истории симферопольской топонимики. С определенного момента В.Е. Поляков стал активно публиковать статьи на тему партизанского движения и истории Крыма периода немецкой оккупации. А в 2007 г. на страницах газеты «Голос Крыма» он заявил, что готовит обобщающую работу о крымских партизанах, «которая, возможно, станет докторской диссертацией». И вот летом 2011 г. московское издательство «Яуза-пресс» выпустило книгу В.Е. Полякова «Страшная правда о Великой Отечественной. Партизаны без грифа «Секретно». Надо понимать, что под этим броским заголовком и скрывается будущая диссертация.

Жанр книги немного неясен. Что это – публицистика или научная работа? После ознакомления с текстом можно сделать вывод, что «Страшная правда» написана в публицистическом ключе. Однако в конце книги сказано, что это научно-популярное издание, также имеется справочный аппарат, анализ источников и литературы и прочие атрибуты научности. Поэтому отнесемся к ней, как к полноценной научной монографии. Предметом исследования В.Е. Полякова является партизанское движение на территории Крыма. Однако цель своей работы автор не сформулировал. Будем считать, что она указана в аннотации к книге: проанализировать историю этого движения, основываясь «не на пропагандистских штампах, а на впервые опубликованных архивных документах» (С. 4, здесь и далее все ссылки приводятся по указанному изданию. – *О.Р.*). Что ж, цель очень глобальная. Фактически, В.Е. Поляков взялся за работу, которую до него никто не делал. Можно даже сказать, что у автора новаторский подход. Тем не менее, это единственное достоинство книги...

Подчеркнем, что в работе В.Е. Полякова нет полноценного историографического анализа. Поэтому он не знает, что надо освещать в работе, а что за него уже сделали его предшественники. Отсюда – нечеткая структура книги. В целом она состоит из вступления, тематического блока и списка сокращений. Тематический блок можно условно разделить на две неравноценные части. Собственно, «страшной правды» о крымских партизанах хватило только на половину работы (С. 5–233). Далее идет часть, состоящая из отдельных статей В.Е. Полякова, которые были опубликованы им в разные периоды в крымской прессе (С. 234–417). Они не связаны между собой и фактически не имеют логической связи с первой

частью книги. Некоторые, как, например, «Судьба православной церкви в годы оккупации Крыма» (С. 352–361), вообще не имеют отношения к заявленной теме исследования. Скорее всего, автор по требованию издательства «нагонял» объем и поместил во вторую часть книги все, что ему попало под руку. Поэтому по тексту очень часто попадаются слова «статья», «в статье», которые он «не вычистил»...

Это, конечно, может показаться неправдоподобным, но в монографии кандидата исторических наук В.Е. Полякова отсутствует такой важный элемент структуры любого научного исследования, как заключение! Собственно, его повествование о крымских партизанах обрывается на моменте их входа в Симферополь. Никаких выводов по всему тому, что он написал на предыдущих 230 страницах, автор не делает. Непонятно, каков был итог почти четырехлетней борьбы крымских партизан – ни качественных, ни количественных характеристик этой эпопеи В.Е. Поляков не приводит. Более того, после прочтения книги читатель даже не сможет узнать, сколько всего человек прошло через партизанские отряды с 1941 по 1944 гг. Хотя эта цифра общеизвестна – свыше 12 тыс. человек ...

Следует подчеркнуть, что некомпетентность автора не ограничивается исключительно партизанско-коллорационистской тематикой. В книге много просто ошибок, заблуждений, сознательного искажения исторических событий, неподтвержденных научно, но принятых безоговорочно, версий и даже явных глупостей. О некоторых из них было сказано выше. Здесь мы остановимся только на наиболее вопиющих. Так, первые полки регулярной армии Петра I назывались Преображенский и Семеновский, а не Преображенский и Михайловский, как у В.Е. Полякова. КГБ действует у него уже в 1946 г., тогда как общеизвестно, что эта организация была создана в 1954 г. Утверждение о том, что германская военизированная организация «Стальной шлем» стала «дрожжами, на которых взошел нацизм», является весьма спорным. Иначе бы ей не разрешили возродиться в 1951 г.

Генерал А.А. Власов не был кавалером одного из первых орденов Ленина. Этот орден возник 6 апреля 1930 г., а Власов получил его только через десять лет – 22 февраля 1941 г. То же самое можно сказать и о награждении этим орденом известного анархиста Н.И. Махно. До сих пор это событие не подтверждено ни одним документом. Заблуждается В.Е. Поляков и насчет того, что итальянцы не воевали в Крыму в период Второй мировой войны, тогда как факт присутствия их ВМС на Черном море общеизвестен (С. 43, 132, 267, 280, 335) ... Мы понимаем, что в научной рецензии несколько некорректно выражать эмоции, но рассуждения В.Е. Полякова о терминах «доброволец» и «легионер» могут вызвать только смех!..

Оформление книги – отдельная тема. Сразу видно, что она выполнена именно в «авторской редакции», как об этом написано на одной из последних страниц. Справочный аппарат оформлен крайне неудобно. Библиографическое оформление использованной литературы – нечто особенное. В.Е. Поляков очень часто «опускает» такие важные аспекты библиографического описания, как год издания, название издательства, количество страниц. По тексту книги видно, что автор активно полемизирует с другими историками, однако ссылок на их работы нет. Они даже не упоминаются в общем списке литературы, которого, кстати, тоже нет. Хочется верить, что докторская диссертация В.Е. Полякова будет написана, все-таки, по общепринятым в научном сообществе стандартам, а не в «авторской редакции».

Подводя итог сказанному, приходится констатировать, что автор не достиг поставленной перед собой цели. Часто работы, написанные методологически не совсем безукоризненно, могут быть весьма полезными даже для историков-профессионалов. Причина этого кроется в новизне приводимой в них информации. Но даже с этой точки зрения похвалить работу В.Е. Полякова не за что. Новых фактов он не приводит и новых обобщений не делает. Рассматривать же эту работу в качестве научного исследования или, более того, – основы для докторской диссертации, вообще бессмысленно. В лучшем случае, ее можно просто читать, но все приводимые в ней факты следует перепроверять.

Примечания

1. Источник: Вісник Луганського національного університету імені Тараса Шевченка. – 2012. – № 6(241). – С. 203–215.

2. Автор рецензии, Олег Валентинович Романько, – доктор исторических наук, зав. кафедрой философии и социальных наук Крымского государственного медицинского университета им. С.И. Георгиевского, крупный специалист по истории партизанского движения на полуострове.

3. В приведенных фрагментах рецензии, кроме страниц рецензируемой книги, убраны ссылки на источники информации, т. к. их указание без списка литературы бессмысленно, помещение же списка литературы неоправданно увеличило бы объем и без того крупного текстового фрагмента. Рецензия приводится как пример острой научной полемики профессиональной и дилетантской позиций.

Вопросы к документу:

1. Какие факторы (особенно из области нашей сегодняшней темы) могли послужить причиной такого обилия ошибок в монографии?

2. Какой недостаток можно усмотреть в самой рецензии? Чем, на Ваш взгляд, это вызвано?

Диалоги с мудрыми

Джозеф Аддисон писал: «Хорошая книга – это подарок, завещанный автором человеческому роду».

В последние десятилетия в издании книг произошли существенные изменения. Еще раз проанализируйте заполненную Вами таблицу 10.3. Какие элементы справочного аппарата практически не встречаются в современных изданиях? Почему, на Ваш взгляд, от них отказываются? К чему это приводит?

ДЛЯ ДОПОЛНИТЕЛЬНЫХ ЗАМЕТОК

Практическое занятие № 11

Тема: Основные методологические подходы к изучению истории

План

1. Сущность формационного подхода к историческому процессу.
2. Особенности цивилизационного подхода.
3. Синергетический подход к рассмотрению истории.
4. Конструирование подходов и междисциплинарность.

Задания для повторения пройденного и актуализации опорных знаний

В нач. 2000-х гг. члены жюри – разработчики условий Всеукраинских Олимпиад юных историков часто давали старшеклассникам творческие задания с «глобальной» проблематикой. Одно из них звучало следующим образом: «Докажите или опровергните утверждение "Классовая борьба – движущая сила истории"» (Херсон, 2003 г.).

Противоборство между какими методологическими подходами к изучению истории отображает это задание? _____

Таблицы и схемы для конспектирования накануне занятия

К п. 1. Впишите в таблицу ключевые элементы марксистско-ленинской интерпретации истории (формационного подхода к историческому процессу)

Таблица 11.1.1

Основоположники формационного подхода	1.	2.	3.
Формация общественно-экономическая (суть)			
Производительные силы – это	Производственные отношения – это		
Типы социальной стратификации (с пояснениями)	Кастовая	Сословная	Классовая
Движущая сила истории			
Факторы смены общественного строя (в логической последовательности)	1.	2.	3.

Таблица 11.1.2

№ п/п	Название формации	Противоборствующие (антагонистические) классы (если есть)
1.		
2.		
3.		
4.		
5.	<i>Конечная цель «марксистов-практиков»</i>	

Вывод: _____

К п. 2. Сопоставьте главные идеи основоположников цивилизационного подхода в контексте сущности феномена цивилизации

Таблица 11.2

Цивилизация – это				
<i>Основоположники подхода, краткие биографические сведения</i>	Арнольд Тойнби	Освальд Шпенглер	Карл Ясперс	Николай Яковлевич Данилевский
<i>Главные работы</i>				
<i>Основные идеи</i>				
<i>Общие положение цивилизационного подхода</i>				

Вывод: _____

К п. 3. Кратко охарактеризуйте главные компоненты синергетического подхода

Таблица 11.3

Синергетика – это		
Понятия синергетики	Категория	Сущность
Внедрение в историю	Дата	Появление научной работы
Значение синергетического подхода для истории:		

Вывод: _____

К п. 4. Отообразите главные линии связи истории с другими науками, заполнив схему

Схема 11.1

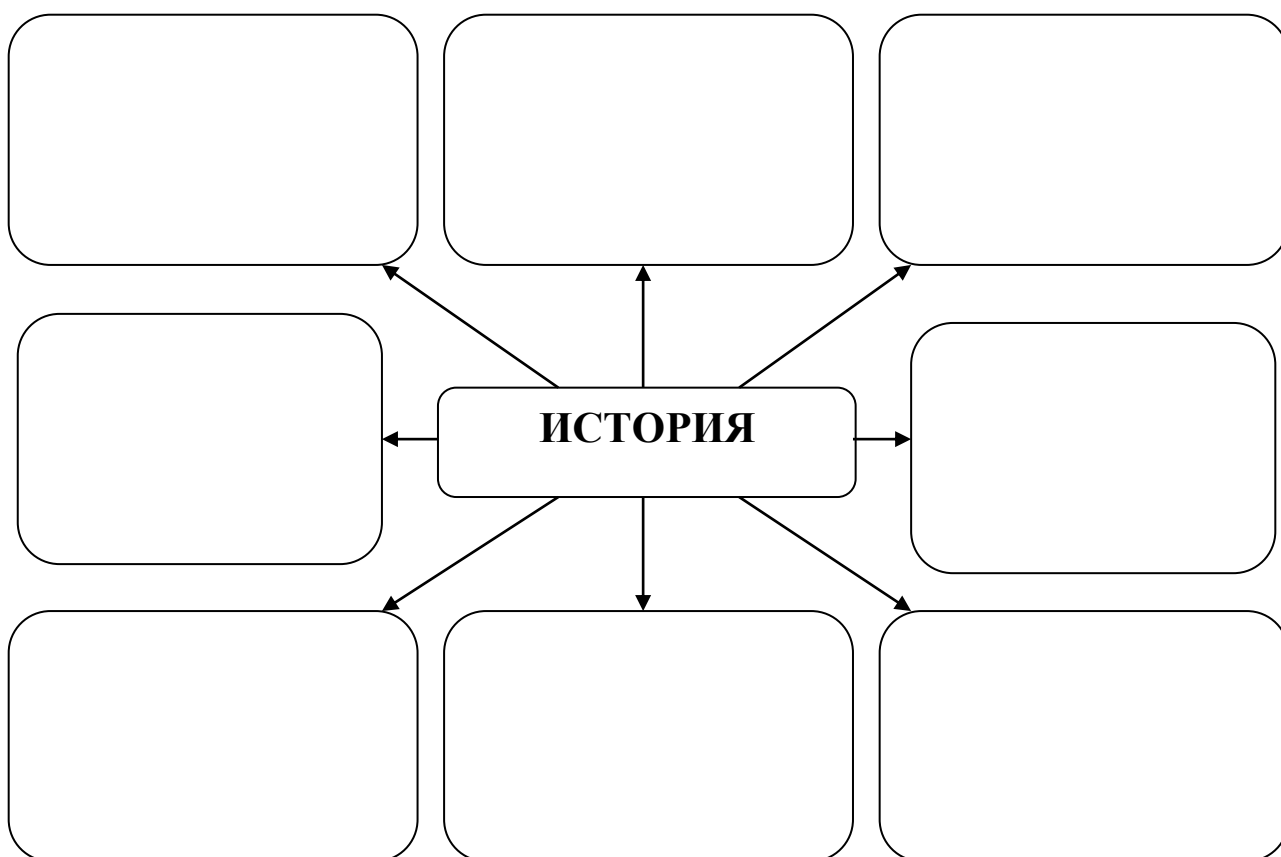

Наконец, охарактеризуйте уровни научных обобщений

Таблица 11.4

Уровень	Сущность, значение
<i>Междисциплинарный</i>	
<i>Метадисциплинарный (метаяпредметный)</i>	
<i>Мультидисциплинарный</i>	
<i>Трансдисциплинарный</i>	

Вывод: _____

Задания для закрепления пройденного материала

Проблемные (творческие) вопросы

Работа с текстом

Польско-русская песня «Варшавянка» (1905 г., слова В. Свенцицкого, пер. Г. Крижановского).

*Вихри враждебные веют над нами,
Тёмные силы нас злобно гнетут.
В бой роковой мы вступили с врагами,
Нас ещё судьбы безвестные ждут.
Но мы подыдем гордо и смело
Знамя борьбы за рабочее дело,
Знамя великой борьбы всех народов
За лучший мир, за святую свободу.*

Припев:

*На бой кровавый,
Святой и правый
Марш, марш вперёд,
Рабочий народ.*

*Мрёт в наши дни с голодухи рабочий,
Станем ли, братья, мы дольше молчать?
Наших сподвижников юные очи
Может ли вид эшафота пугать?
В битве великой не сгинут бесследно
Павшие с честью во имя идей.
Их имена с нашей песней победной
Станут священны миллионам людей.*

Припев:

*Нам ненавистны тиранов короны,
Цепи народа-страдальца мы чтим.
Кровью народной залитые троны
Кровью мы наших врагов обагрим!
Смерть беспощадная всем супостатам!
Всем паразитам трудящихся масс!
Миценья и смерть всем царям-плутократам!
Близок победы торжественный час.*

Припев:

Вопросы к документу:

1. Какие положения коммунистического учения нашли отражение в песне?

2. Какие советы можно дать школьникам и студентам по оценке марксистского наследия? Можно ли провести «демаркационную линию» между историческим и политическим наследием Маркса и Энгельса?

Практическое задание

Задача, представленная ниже, заменяет (единственный раз) рубрику «Диалоги с мудрыми». Она призвана помочь понять роль точных наук в современных исторических исследованиях.

Некоторые мыслители утверждают, что любая наука только тогда становится полноценной, когда она начинает пользоваться математикой. Это хорошо понимал американский историк **Уильям Дюбуа (1868–1963)**, внесший большой вклад в изучение истории Африки. В частности, он наиболее обосновано вычислил количество жертв работорговли. Представьте себя на месте У. Дюбуа и произведите решающую стадию вычисления, если известно, что:

- в Америку в течение XV–XIX вв. было доставлено около 11 млн. чел.;
- указанное число составляет лишь 65% негров, транспортируемых на невольничьих кораблях (остальные 35% погибали на морском пути);
- при захвате невольников в Африке было убито в 3 раза больше людей, чем транспортировалось на невольничьих кораблях;
- общая же сумма потерь «человеческих ресурсов» больше этого числа (вычисленного по результатам предыдущих действий) в 2 раза, т.к. аналогичным промыслом занимались в это время и арабы.

Так во сколько же миллионов человеческих жизней (убитых при захвате, погибших в пути и доставленных в Америку и Аравию) обошлась работорговля Африке? Составьте математическое выражение и произведите вычисление.

ДЛЯ ДОПОЛНИТЕЛЬНЫХ ЗАМЕТОК

Практическое занятие № 12

Тема: Методы исследования (инструментарий и эвристические практики)

План

1. Понятие метода научного исследования.
2. Классификация методов, применяемых в исторической науке.
3. Применение принципов, методов и методик: анализ конкретных примеров.

Задания для повторения пройденного и актуализации опорных знаний

Прочитайте следующие высказывания:

«Не убивай комара из пушки» (Конфуций)

«Наука движется толчками в зависимости от успехов, делаемых методикой» (И.П. Павлов)

Что в них общего? На что они ориентируют будущих исследователей?

Таблицы и схемы для конспектирования накануне занятия

К п. 1. Выпишите минимум 3 определения методов научного исследования. Выделите их общие черты и принципиальные различия

Таблица 12.1

№ п/п	Понятие	Определения
1.	<i>Метод научного исследования</i>	
2.		
3.		

К п.2. Кратко охарактеризуйте группы методов, применяемых в исторической науке

Таблица 12.2

Общие методы научного исследования	Специальные исторические методы	Методы, заимствованные из других наук

Вывод: _____

Задания для закрепления пройденного материала

Проблемные (творческие) вопросы

Работа с текстом

Прочитайте фрагмент из научно-популярной книги историка ВМФ А. Митяева:

«Гавайские острова расположены на полпути из Америки в Азию. На острове Оаху находится город Гонолулу и военно-морская база Перл-Харбор. Военное значение Перл-Харбора исключительно важное. База позволяет контролировать весь тихоокеанский бассейн. Поскольку Япония стремилась покорить английские колонии и территории американской сферы влияния на западном побережье Тихого океана, то первый неожиданный удар японцы направили на Перл-Харбор, на флот и авиацию, сосредоточенные в нём.

Подготовку к нападению адмирал Исороку Ямамото начал заранее. На острове Сихо, похожем на Оаху как две капли воды, были выстроены муляжи американских кораблей и самолетов. На них летчики тщательно отрабатывали каждый шаг операции. Прибегли самураи к тактическим хитростям: в самой гавани планировалось использовать карликовые подводные лодки. Вместо обычных бомб, чтобы пробить палубы американских линкоров, самолёты вооружали бронебойными снарядами со стабилизаторами. Но самое главное, в канун нападения велись американо-японские переговоры, что позволило усыпить бдительность США.

26 ноября 1941 г. японский флот выступил с острова Итуруп и взял курс на Гавайи. Без радиопереговоров, боясь потерять в море даже пачку от сигарет, двигались линкоры, крейсера и авианосцы. Японцы рассчитали всё верно. Американских авианосцев в гавани не было. 7 декабря, в день нападения, было воскресенье. Часть экипажей находилась в увольнении на берегу. Перед самым нападением самолеты врага заметили, но... приняли за свои.

Но слишком дорога была цена этой беспечности. Налёты двух эшелонов японской авиации, начавшись совершенно внезапно, продолжались 1 час 40 минут. За это время были потоплены 4 линкора (50% общего числа), крейсер, эсминец, учебный корабль. Остальные линкоры, 5 крейсеров надолго вышли из строя. Экипажи первых кораблей летчики просто расстреляли из пулеметов, т.к. начало налета совпало с церемонией поднятия флага. На аэродроме было сожжено 300 самолетов, которые даже не успели взлететь. 2500 человек погибло, свыше 1000 было ранено. Японцы потеряли всего 29 самолетов и 3 карликовых субмарины.

Трагедия Перл-Харбора имела далеко идущие последствия. США дорого заплатились за политику изоляционизма. Множество островов Тихого океана оказались беззащитны перед японской угрозой, чем самураи и воспользовались. За несколько месяцев они захватили Таиланд, Яву, Новую Гвинею, Соломоновы острова, Сингапур. Англия и США потеряли стратегическую инициативу в Тихоокеанском регионе».

Вопросы к документу:

1. Озаглавьте текст и составьте его план

Заголовок _____

План

1. _____
2. _____
3. _____
4. _____
5. _____

2. Какие документы привлекаются для получения подобного рода обобщений?

3. Очертите примерный круг методов (минимум 3), применяемых в исследовании первоисточников прежде, чем появляется подобный насыщенный фактами и подробностями текст.

Диалоги с мудрыми

Зигмунд Графф писал: «История – это политика, которую уже нельзя исправить. Политика – это история, которую еще можно исправить».

В чем аксиологическое значение истории для политики и политиков?

ДЛЯ ДОПОЛНИТЕЛЬНЫХ ЗАМЕТОК

ЗАДАНИЯ ДЛЯ ИТоговых оБобщений

1. **Составьте перечень основных терминов и понятий** (в алфавитном порядке) по теории и методологии истории (от 50 до 100 дефиниций), которые Вы бы обязательно включили в терминологический словарь по данному предмету. Внесите их в таблицу под номерами

3. Составьте хронологическую таблицу, включающую от 25 до 50 дат, отражающих становление и развитие теории и методологии истории

Дата	Событие	Дата	Событие

ЗАКЛЮЧЕНИЕ

Дорогие студенты, вот и подходит к завершению изучение дисциплины «Теория и методология истории». Готовясь к практическим занятиям, вы работали с учебной, монографической и периодической литературой. При этом был собран и изучен массив фактического и теоретического материала, на усвоение которого вы были «нацелены» лекционным курсом.

Заполнение рабочей тетради помогло вам упорядочить полученные знания. Кроме того, в ходе практических занятий отрабатывались различные методы и приемы обучения. Так, формы работы, предложенные для начала занятий, при соответствующей адаптации могут успешно применяться учителями в старших классах школы.

Таблицы и схемы, заполненные вами, были призваны помочь сложить фрагменты общей «картины», взятые из различных источников информации, в единую целостную систему. Практические задания по работе с документами помогли вам представить себя на месте профессиональных историков. Подобранные в соответствии с темами, они должны были помочь вам расставить смысловые акценты на главных проблемах курса.

Работа с мыслями мудрых позволила каждому из вас выработать свою, причем аргументированную, точку зрения в отношении ценностных (аксиологических) компонентов изученного материала. Надеемся, что рассмотренные и примененные в тетради методы переработки информации принесут вам пользу.

Когда же вы приступите к профессиональной деятельности по специальности, весьма полезно будет обучить этим же приемам работы и школьников. Конечно, очень сложно успеть все задуманное за 2 часа в неделю, отводимые программой на уроки истории (а тем более за 1 час, отводимый на изучение обществознания). Но, по крайней мере, часть учеников (любопытных, креативных, талантливых) обязательно воспримет ваш посыл.

Кстати, формирование такой системы переработки полученных знаний может значительно повысить эффективность работы с одаренными детьми при подготовке их к олимпиадам, дебатам и различным конкурсам, которыми так насыщена современная школьная жизнь. И в завершение подчеркнем, что, несмотря на всю кажущуюся «сухость», теория и методология истории – в высшей степени «живой» предмет, который более других дисциплин связан с воспитательной функцией истории и социальной ответственностью служителей Клио. Какой бы формой работы вы ни занимались в дальнейшем (учебной, научной, методической), какие бы действия ни осуществляли (написание статей, курсовых и ВКР, подготовка методических разработок и календарного планирования, выступление на заседании МО или интервью для СМИ), призываем вас помнить свое призвание и предназначение:

*Наша миссия – великое искусство:
Знания в учеников вложить.
Это надо делать столь искусно,
Чтоб при этом научить их жить!*

СПИСОК РЕКОМЕНДУЕМОЙ ЛИТЕРАТУРЫ

Основная:

1. Лаптева М.П. Теория и методология истории: курс лекций / М.П. Лаптева; Перм. гос. ун-т. – Пермь, 2006. – 254 с.
2. Медушевская О.М. Теория и методология когнитивной истории : монография / О.М. Медушевская. – М. ; Берлин : Директ-Медиа, 2015. – 362 с. [Электронный ресурс] / О.М. Медушевская. – Режим доступа : <http://biblioclub.ru/index.php?page=book&id=258896>. – Загл. с экрана. – Дата обращения : 29.01.2020.
3. Про А. Двенадцать уроков по истории / Антуан Про ; пер. с франц. – М. : изд-во РГГУ, 2000. – 336 с.
4. Теория и методология истории : учебник для вузов / отв. ред. В.В. Алексеев, Н.Н. Крадин, А.В. Коротаев, Л.Е. Гринин. – Волгоград : Учитель, 2014. – 504 с.
5. Теория и методология истории : учебник и практикум для академического бакалавриата / под ред. А.И. Филюшкина. – М. : Изд-во Юрайт, 2017. – 323 с.

Дополнительная:

6. Бердяев Н.А. О рабстве и свободе человека: опыт персоналистической философии / Н.А. Бердяев // Бердяев Н.А. Царство Духа и царство Кесаря. – М., 1995. – С. 3–162.
7. Бродель Ф. Материальная цивилизация, экономика и капитализм XV–XVIII вв. : [в 3 т.] / Фернан Бродель ; пер. с фр. Л.Е. Куббеля ; ред. Ю.Н. Афанасьева. – М. : Прогресс, 1986. – Т. 2 : Игры обмена. – 1988. – 632 с.
8. Вазюлин В.А. Логика истории: Вопросы теории и методологии / В.А. Вазюлин. – Изд. 3-е, испр. и доп. – М. : Ленанд, 2015. – 384 с.
9. Воробьева О.В. О современном состоянии и перспективах развития гуманитарного знания: взгляд историка / О.В. Воробьева // Преподаватель XXI века. – 2016. – № 4. – С. 162–173.
10. Георгиева Н.Г. Историческое источниковедение: теоретические проблемы / Н.Г. Георгиева. – М. : Проспект, 2016. – 248 с.
11. Данилевский Н.Я. Россия и Европа : взгляд на культурные и политические отношения славянского мира к романно-германскому / Н.Я. Данилевский ; [сост. и коммент. Ю.А. Белова; отв. ред. О. Платонов]. – М. : Ин-т рус. цивилизации, 2008. – 816 с. – (Русская цивилизация).
12. Дятлова Е.Н. Организация усвоения исторической информации на основе работы с письменными источниками / Е.Н. Дятлова // Образование Луганщины: теория и практика. – 2018. – № 2. – С. 11–16.
13. Инновационные трансдисциплинарные технологии в системе образования: Концепция. Методическое пособие / Шелюто В.М., Козаченко Е.В., Левченко А.Е., Рудь М.В., Бережная Н.А. – Луганск : Луганский национальный университет имени Владимира Даля, 2018. – 52 с.
14. Лебедев С.А. Методология научного познания : монография / С.А. Лебедев. – М. : Проспект, 2016. – 256 с.
15. Потёмкина М.Н. Теория и методология истории : учеб. пособие / М.Н. Потёмкина. – М. : ИНФРА-М, 2015. – 198 с.
16. Романько О.В. Новое исследование о крымских партизанах: коллективный портрет на фоне мифов и некомпетентности. Рецензия на книгу: Поляков В.Е. Страшная правда о Великой Отечественной. Партизаны без грифа «Секретно». – М. : ЯУЗА-ПРЕСС, 2011. –

448 с. / О.В. Романько // Вісник Луганського національного університету імені Тараса Шевченка. – 2012. – № 6(241). С. 203–215.

17. Смоленский Н.И. Теория и методология истории: учебник для студ. учреждений высш. проф. образования / Н.И. Смоленский. – 4-е изд., испр. – М. : Издательский центр «Академия», 2012. – 272 с.

18. Теория и методология исторической науки. Терминологический словарь / Отв. ред. А.О. Чубарьян. – М. : Аквилон, 2014. – 576 с.

19. Трегубенко Е.Н. Использование рабочей тетради в процессе обучения как педагогическое условие повышения эффективности самостоятельной работы студентов / Е.Н. Трегубенко // Образование Луганщины : теория и практика. – 2019. – № 3(10). – С. 8–11.

20. Трофимова Р.П. Культура и типология цивилизаций / Р.П. Трофимова // Идеи и смыслы. – 2016. – № 2. – С. 85–90.

21. Турянская О.Ф. Психолого-дидактические основы высшего образования: личностно ориентированный подход / Турянская Ольга Федоровна // INTERIAL. – 2019. – № 1(5). – С. 20–25.

22. Турянская О.Ф. Теория и практика личностно ориентированного обучения истории в школе: монография / Ольга Федоровна Турянская. – Луганск : ГУ «ЛНУ имени Тараса Шевченко», 2008. – 496 с.

23. Чубарьян А.О. Учебник для нового века / А.О. Чубарьян // Родина. – 2002. – № 6. – С. 8–11.

24. Юдовская А.Я. Всеобщая история. История Нового времени, 1500–1800. 7 класс : учеб. для общеобразоват. организаций / А.Я. Юдовская, П.А. Баранов, Л.М. Ванюшкина; под ред. А.А. Искендерова. – 4-е изд. – М. : Просвещение, 2016. – 319 с.

ОТВЕТЫ НА НЕКОТОРЫЕ ЗАДАНИЯ

<i>№ п/п занятия</i>	2	6	8	10
<i>Ответы на кроссворд</i>	1. Принципы 2. Логика 3. Анализ 4. Историзм 5. Метод 6. Артефакт 7. Нарратив 8. Источник 9. Европа	1. Ясперс 2. Блок 3. Базис 4. «Анналы» 5. Сартр 6. Ницше 7. Вико 8. Вебер	1. Метод 2. Декарт 3. Память 4. Вопрос 5. Хроника 6. Маркс 7. Факты 8. Явления 9. Тьма 10. Синтез 11. Блок 12. Руссо 13. Лютер 14. Альянс	1. Рабы 2. Афины 3. Бродель 4. Обман 5. Табу 6. Анализ 7. Символ 8. Теория 9. Если 10. Кант 11. Связь 12. Тип 13. Образ 14. Мифы

ДЛЯ ЗАМЕТОК

ДЛЯ ЗАМЕТОК

Учебное издание

ПИСАНЫЙ Денис Михайлович

ТЕОРИЯ И МЕТОДОЛОГИЯ ИСТОРИИ

Рабочая тетрадь

Под редакцией автора

**Подписано к печати 29.04.2020. Бумага офсетная.
Гарнитура Times New Roman. Печать ризографическая.
Формат 60×84/8. Усл. печ. л. 10,70.
Тираж 100 экз. Зак. № 52.**

**Издатель
ГОУ ВПО ЛНР «Луганский национальный университет
имени Тараса Шевченко» «Книга»**

**ул. Оборонная, 2, г. Луганск, ЛНР, 91011.
Т/ф: 38(0642) 58-03-20
E-mail: knitaizd@mail.ru**