

# СТУДЕНЧЕСКИЙ АЛЬМАНАХ

№ 2(14)  
2020





ГОСУДАРСТВЕННОЕ ОБРАЗОВАТЕЛЬНОЕ УЧРЕЖДЕНИЕ  
ВЫСШЕГО ПРОФЕССИОНАЛЬНОГО ОБРАЗОВАНИЯ  
ЛУГАНСКОЙ НАРОДНОЙ РЕСПУБЛИКИ  
«ЛУГАНСКИЙ НАЦИОНАЛЬНЫЙ УНИВЕРСИТЕТ  
ИМЕНИ ТАРАСА ШЕВЧЕНКО»

# СТУДЕНЧЕСКИЙ АЛЬМАНАХ

Электронный сборник  
студенческих научных работ

№ 2(14), 2020

Дата опубликования: 03.06.2020 г.

1. Титульный экран

2. Сведения об издании

3. Редакционная коллегия

4. Содержание

УДК 001.89;378.4(477.61)ЛНУ(062.552)  
ББК 95.4я43+74.480.278я43  
С88

Учредитель и издатель  
ГОУ ВПО ЛНР «ЛНУ имени Тараса Шевченко»

Основан в 2016 г.

*Свидетельство о регистрации средства массовой информации  
ЭЛ 000077 от 13 февраля 2017 г.*

С 88

**Студенческий альманах** [Электронный ресурс] : сборник студенческих научных работ / Луганский национальный университет имени Тараса Шевченко. – Электрон. текстовые дан. (000 файл.: 150 МБ) – Луганск : Книта, 2019 – № 4(12). – Режим доступа: <http://knita.ltsu.org>, свободный. – Систем. требования: IBM PC; Internet Explorer; Adobe Flash Player; Acrobat Reader 3.0 или старше. – Загл. с экрана. – № гос. регистрации: 000077ЭЛ.

В сборнике публикуются материалы научных, учебно-научных работ, результаты исследований и практических разработок, выполненных студентами, молодыми учеными по различным научным направлениям.

Представленные в сборнике материалы могут быть полезны студентам, магистрантам, аспирантам, преподавателям вузов, а также тем, кого интересуют актуальные проблемы развития молодой науки.

Редакция оставляет за собой право на рецензирование, редактирование, сокращение и отклонение статей.

За достоверность фактов, статистических данных и другой информации ответственность несет автор.

Перепечатка (переиздание) материалов издания допускается только с разрешения автора и редакции.

*Печатается по решению Научной комиссии Луганского национального университета имени Тараса Шевченко (протокол № 8 от 21.04.2020)*

Размещено на сайте 03.06.2020

УДК 001.89;378.4(477.61)ЛНУ(062.552)  
ББК 95.4я43+74.480.278я43



**Главный редактор**

**Сорокина Г.А.** – первый проректор ГОУ ВПО ЛНР «Луганский национальный университет имени Тараса Шевченко», доктор педагогических наук, профессор, академик, Международной академии наук педагогического образования

**Выпускающий редактор**

**Вострякова Н.В.** – заведующий редакционно-издательским отделом ГОУ ВПО ЛНР «Луганский национальный университет имени Тараса Шевченко»



**Ответственный секретарь**

**Молодцов А.Б.** – магистрант филологического факультета, ассистент кафедры русской и мировой литературы ГОУ ВПО ЛНР «Луганский национальный университет имени Тараса Шевченко»



**РЕДАКЦИОННАЯ КОЛЛЕГИЯ:**

**Санченко Е.Н.** – кандидат филологических наук, доцент, и.о. заведующего научным отделом, доцент кафедры теории и практики перевода филологического факультета ГОУ ВПО ЛНР «Луганский национальный университет имени Тараса Шевченко»

**Остапущенко Д.Л.** – кандидат технических наук, доцент кафедры теоретической и прикладной информатики Института физики, математики и информационных технологий ГОУ ВПО ЛНР «Луганский национальный университет имени Тараса Шевченко»

**Скляр М.С.** – кандидат педагогических наук, доцент кафедры олимпийского и профессионального спорта Института физического воспитания и спорта ГОУ ВПО ЛНР «Луганский национальный университет имени Тараса Шевченко»

**Дибас О.А.** – кандидат исторических наук, доцент кафедры всемирной истории и международных отношений Института истории, международных отношений и социально-политических наук ГОУ ВПО ЛНР «Луганский национальный университет имени Тараса Шевченко», председатель Совета молодых ученых

СОДЕРЖАНИЕ

БИОЛОГИЧЕСКИЕ НАУКИ

- Белан М.А.** Влияние атмосферных выбросов шахты «Перевальская» на состояние популяции травянистых растений 6
- Селина Н.И.** Биологическая активность урбаноземов города Первомайска как критерий их экологического состояния 9

ИСТОРИЧЕСКИЕ НАУКИ

- Бурлуцкая Л.С.** Вьетнамский кризис 1882–1883 гг. и его влияние на франко-китайские отношения 12
- Рогожан В.В.** Иракская антиправительственная оппозиция: становление и эволюция взаимоотношений с США (1990-е гг.) 15
- Сысоев С.А.** Политика США в отношении Югославии сквозь призму концепции «Цветных революций» (1991–1999) 20

ПЕДАГОГИЧЕСКИЕ НАУКИ

- Барон Н.В.** Развитие наблюдательности детей как психолого-педагогическая проблема 25
- Грудовик М.А.** Педагогические условия использования компьютерных обучающих программ в начальной школе 30
- Зеленская А.А.** Особенности формирования естественнонаучных понятий у младших школьников 34
- Молнар А.В.** Формирование исследовательских умений у младших школьников в учебной деятельности 39
- Олейник В.Г.** Система оценивания учебных достижений младших школьников в образовательном процессе начальной школы 42
- Файдыш Т.Б.** Роль семьи в гендерном воспитании детей дошкольного возраста 45
- Чаплыгина И.Е.** Акмеологические детерминанты профессионального становления студенческой молодежи 50

СОЦИОЛОГИЧЕСКИЕ НАУКИ

- Буханец М.Г.** Отказ от новорожденных как социальная проблема 53
- Кудрявцева А.В.** Диагностика неполных отцовских семей на базе детского дошкольного учреждения 57
- Мартыненко Л.Ю.** Диагностика осуществления социально-педагогической помощи детям группы риска из неблагополучных семей в общеобразовательном учебном заведении 61
- Сокол А.И.** Феномен приемной семьи в научной литературе и нормативно-правовых актах 65

ТЕХНИЧЕСКИЕ НАУКИ

- Хлестов С.В.** Устройство и принцип действия аналогового микшерного пульта 69

ФИЛОЛОГИЧЕСКИЕ НАУКИ

- Марченко М.С.** Интерпретация классического сюжета на примере романа А. Нотомб «Синяя Борода» 73
- Морозова Д.В.** Особенности использования стилистических фигур в текстах французской рекламы 77
- Пильтяй О.В.** Использование глагольных заголовков в современных французских СМИ 81

- Правила подготовки и оформление статей 85



## Биологические науки

УДК [502.2116:635.052]:[504.5:622.816]

### ВЛИЯНИЕ АТМОСФЕРНЫХ ВЫБРОСОВ ШАХТЫ «ПЕРЕВАЛЬСКАЯ» НА СОСТОЯНИЕ ПОПУЛЯЦИИ ТРАВЯНИСТЫХ РАСТЕНИЙ

**Белан М.А.**

магистрант II курса, специальность «Экология и природопользование», ГОУ ВПО ЛНР «Луганский национальный университет имени Тараса Шевченко»  
ms.marinella@list.ru

**Научный руководитель:** Жолудева И.Д., канд. биол. наук, доцент кафедры садово-паркового хозяйства и экологии факультета естественных наук ГОУ ВПО ЛНР «Луганский национальный университет имени Тараса Шевченко»

*Статья посвящена исследованию влияния атмосферных выбросов шахты «Перевальская» на биоразнообразие травянистых растений в фитоценозах, на фитоценологическую устойчивость и виталитет их популяций на прилегающих к угледобывающему предприятию территориях.*

*Ключевые слова:* качество атмосферного воздуха, тяжелые металлы, популяции растений, атмосферные выбросы, виталитет, биоразнообразие, фитоценологическая устойчивость.

**Д**онбасс является одним из самых старых больших горнопромышленных районов в мире, на его территории расположен Донецкий каменноугольный бассейн. Угольная промышленность негативно влияет на состояние окружающей среды, в частности на флору, фауну, воздушный и водный бассейны, а также на почвы и недра.

Деятельность предприятий угольной отрасли приводит к масштабному загрязнению атмосферного воздуха [5]. Это загрязнение вызвано выбросами метана, угольной пыли и продуктов обогащения угля, диоксидов углерода и серы. На почвах происходит проведение горных выработок, сооружение отвалов, прокладка дорог и коммуникаций. При этом деформируется земная поверхность, нарушается почвенный покров, ухудшается качество почв, осаждаются пыль и химические соединения, происходят эрозионные процессы. Вследствие опыления и загазованности воздуха, промышленных шумов ухудшаются условия жизни местной флоры и фауны, наблюдается миграция и уменьшение численности диких животных, уменьшение урожайности сельскохозяйственных культур. В результате работы шахт снижается качество полезных ископаемых, происходит загрязнение недр, развитие карстовых процессов, потеря полезных ископаемых [1]. Особенно актуальным является изучение влияния выбросов шахтами различных веществ в атмосферу на состояние растительного покрова на прилегающих к шахтам территориях. Вследствие загрязнения атмосферы происходит транс-



формация флоры, что приводит к обеднению генофонда и уменьшению биоразнообразия [4]. Концентрации химических веществ оказывают прямое воздействие на генетический аппарат растений, а также косвенно формируя необычные для местных видов экотопы. Техногенные экотопы настолько отличаются от природных, что на некоторых из них растения в первые десятилетия не поселяются вообще (терриконы,шламоотстойники). Поселяющиеся на техногенных экотопах аборигенные виды также претерпевают значительные изменения: варьируют размеры растений (карликовость, гигантизм), до предела сокращается онтогенез (неотения), меняется фенология и т.д. [3].

Негативное влияние угледобывающих предприятий на состояние растений в Донбассе является общеизвестным фактом [2].

Изучение видового состава флоры в фитоценозах и особенностей популяций травянистых растений проводилось непосредственно вблизи террикона шахты на расстоянии 3, 500 и 1000 м от террикона. На территории, прилегающей к террикону шахты в пределах 1000 м, встречалось 23 вида растений: полынь Маршалла (*Artemisia marschalliana* Spreng), ковыль волосистый (*Stipa capillata* L.), щетинник сизый (*Setaria glauca* L.), лапчатка серебристая (*Potentilla argentea* L.), синяк обыкновенный (*Echium vulgare* L.), татарник колючий (*Onopordum acanthium* L.), чертополох курчавый (*Carduus crispus* L.), осот щетинистый (*Cirsium setosum*), тысячелистник обыкновенный (*Achillea millefolium* L.), девясил британский (*Inula britannica* L.), яснотка белая (*Lamium album* L.), лопух паутинистый (*Arctium tomentosum* Mill), льнянка обыкновенная (*Linaria vulgaris* Mill), вайда красильная (*Isatis tinctoria* L.), подорожник ланцетолистный (*Plantago lanceolata* L.), полынь горькая (*Artemisia absinthium* L.), полынь австрийская (*Artemisia austriaca*), подорожник большой (*Plantago major* L.), гравилат городской (*Geum urbanum* L.), чистотел большой (*Chelidonium majus* L.), свербига восточная (*Bunias orientalis* L.), овсяница валисская (*Festuca valesiaca*), пырей ползучий (*Elytrigia repens* L.). На расстоянии 500 м от террикона встречалось 12 видов растений: полынь Маршалла (*Artemisia marschalliana* Spreng), ковыль волосистый (*Stipa capillata* L.), татарник обыкновенный (*Onopordum acanthium* L.), чертополох курчавый (*Carduus crispus* L.), осот щетинистый (*Cirsium setosum*), девясил британский (*Inula britannica*), яснотка белая (*Lamium album* L.), лопух паутинистый (*Arctium tomentosum* Mill.), льнянка обыкновенная (*Linaria vulgaris* Mill), вайда красильная (*Isatis tinctoria* L.), полынь горькая (*Artemisia absinthium* L.), полынь австрийская (*Artemisia austriaca*). На расстоянии 3 м от террикона обнаружено только 5 видов растений, таких как полынь Маршалла (*Artemisia marschalliana* Spreng), синяк обыкновенный (*Echium vulgare* L.), лапчатка серебристая (*Potentilla argentea* L.), ковыль волосистый (*Stipa capillata* L.), щетинник сизый (*Setaria glauca* L.).

Был изучен возрастной состав популяций травянистых растений, произрастающих на различных расстояниях от террикона шахты, и определены фитоценотические типы популяций растений.

Нормальные типы популяций непосредственно у террикона встречались у полыни Маршалла (*Artemisia marschalliana* Spreng) и синяка обыкновенного (*Echium vulgare* L.). У ковыля волосистого (*Stipa capillata* L.), щетинника сизого (*Setaria glauca* L.), лапчатки серебристой (*Potentilla argentea* L.) тип популяции вблизи террикона регрессивный. У осота щетинистый (*Cirsium setosum*), тысячелистника обыкновенного (*Achillea millefolium* L.), яснотки белой (*Lamium album*), полыни австрийской (*Artemisia austriaca*) на расстоянии 500 м от террикона наблюдались инвазионные типы популяции, а у большинства видов растений, таких как татарник обыкновенный (*Onopordum acanthium* L.), чертополох курчавый (*Carduus crispus* L.), девясил британский (*Inula britannica* L.), полынь австрийская (*Artemisia austriaca* L.) на расстоянии 500 м от террикона популяции были регрессивными. Только на расстоянии 1000 м от террикона подорожник большой (*Plantago major* L.) и чистотел большой (*Chelidonium majus*

L.) имели нормальный тип популяции, а у полыни австрийской (*Artemisia austriaca*) и свербиги восточной (*Bunias orientalis* L.) даже на таком расстоянии от террикона популяции были регрессивными.

Полученные результаты исследований позволили сделать следующие выводы. Количество видов растений при приближении к террикону сокращается. Вблизи террикона встречались типичные ксерофиты-склерофиты: полынь австрийская (*Artemisia austriaca*), чертополох курчавый (*Carduus crispus* L.), ковыль волосистый (*Stipa capillata* L.), подорожник ланцетолистный (*Plantago lanceolata* L.), щетинник сизый (*Setaria glauca* L.). По мере удаления от террикона увеличивалось количество видов ксеромезофитов и мезофитов, таких как: лопух паутинистый (*Arctium tomentosum* Mill.), льнянка обыкновенная (*Linaria vulgaris* Mill), осот щетинистый (*Cirsium setosum*), полынь горькая (*Artemisia absinthium* L.), тысячелистник обыкновенный (*Achillea millefolium* L.), свербига восточная (*Bunias orientalis* L.), подорожник большой (*Plantago major* L.), гравилат городской (*Geum urbanum* L.), пырей ползучий (*Elytrigia repens* L.), яснотка белая (*Lamium album*), чистотел большой (*Chelidonium majus* L.).

На расстоянии 3 м от террикона встречались виды автохтонной флоры, а по мере удаления от террикона увеличивалось количество рудеральных растений, особенно на расстоянии 500 м от террикона.

В зависимости от количества нормальных популяций в непосредственной близости и на разном расстоянии от террикона были выделены группы устойчивости популяций травянистых растений по отношению к атмосферным выбросам шахт. Те растения, которые даже в непосредственной близости от террикона имели нормальные или инвазионные популяции, следует отнести к группе сильно устойчивых к шахтным атмосферным выбросам; те растения, которые имели нормальные или инвазионные популяции на расстоянии в 500 м от террикона, считаются среднеустойчивыми. Виды, у которых нормальные популяции наблюдались не ближе, чем 1000 м от террикона, относятся к слабоустойчивыми. Виды, у которых даже на расстоянии 1000 м от террикона были только регрессивные популяции, следует отнести к группе видов неустойчивых к загрязнению воздуха выбросами шахт. Наличие той или иной группы видов в фитоценозах может служить индикатором количества шахтных выбросов.

#### Список литературы

1. **Акимова Т.А.** Экология. Человек – экономика – Биота Среда / Т.А. Акимова, В.В. Хаскин. – М. : ЮНИТИ – ДАНА, 2001. – 566с.
2. **Ефимова Н.А.** Радиационные факторы продуктивности растительного покрова / Н.А. Ефимова// Проблемы фитогигиены и охрана окружающей среды; под ред. Э.И. Слепяна. – Зоологический институт АН, 1981. – 8 с.
3. **Общегосударственный научный журнал «Проблемы экологии»** / Редкол. : Минаев А.А. (главный редактор). – Донецк : ДонНТУ, 2008. – 194 с.
4. **Перегрим М.М.** К вопросу о флоре Донецкого края // Матер. и Междунар. науч. конф. «Восстановление нарушенных природных экосистем». – Донецк : ООО «Лебедь», 2002. – 460 с.
5. **Тарчевский В.В.** Влияние дымогазовых выделений завода химреактивов на травянистую растительность промплощадки / В.В. Тарчевский, В.М. Шик // Проблемы фитогигиены и охрана окружающей среды; под ред. Э.И. Слепяна. – Зоологический институт АН, 1981. – 7 с.





УДК [631.41:502.5](477.61)

## БИОЛОГИЧЕСКАЯ АКТИВНОСТЬ УРБАНОЗЕМОВ ГОРОДА ПЕРВОМАЙСКА КАК КРИТЕРИЙ ИХ ЭКОЛОГИЧЕСКОГО СОСТОЯНИЯ

**Селина Н.И.**

магистрант II курса, специальность «Экология и природопользование» ГОУ ВПО ЛНР «Луганский национальный университет имени Тараса Шевченко»

@ natasha.lavet@mail.ru

**Научный руководитель:** Жолудева И.Д., канд. биол. наук, доцент кафедры садово-паркового хозяйства и экологии ГОУ ВПО ЛНР «Луганский национальный университет имени Тараса Шевченко»

---

*В статье приведены результаты работы по определению биологической активности почв, находящихся под различным антропогенным воздействием, на территории города Первомайска Луганской Народной Республики. Установлена четкая взаимосвязь между степенью антропогенной нагрузки и биологической активностью городских почв.*

**Ключевые слова:** почва, биологическая диагностика, целлюлозолитическая активность, антропогенная нагрузка, экологическое состояние, урбаноземы.

---

**Активная** промышленность и технический прогресс в целом в городах оказывает значительное негативное влияние на окружающую среду, в особенности нагружая почвенный покров. В результате антропогенного воздействия почвы на территории города сильно трансформированы – в них нарушены строение и морфология почвенных горизонтов, изменены физические, химические и биологические свойства и режим функционирования. Естественный почвенный покров полностью уничтожен, сформированы специфические почвы и почвоподобные тела – урбаноземы.

Специфичными факторами, влияющими на почвообразование в городе, являются: структура и характер хозяйственного землепользования в городе; особый городской микроклимат; насыпные природные субстраты и культурный слой, наличие в них строительно-бытовых включений; изменения растительности, связанные с особенностями городского микроклимата; аэрозольное и внутрпочвенное загрязнение [1].

Особенностью городских почв является разнообразие морфологического строения, резкая контрастность физико-химических и биологических свойств, мозаичность. Это обусловлено как их различным антропогенным происхождением (например, почвы газонов, парков, насыпные почвы), так и различным антропогенным влиянием, которое испытывают почвы (например, почвы различных функциональных зон города).

Одним из методов индикации антропогенно нарушенных почв является их биологическая диагностика.

Целью нашего исследования является – оценка биологической активности почв, испытывающих различную антропогенную нагрузку, на территории города Первомайска и опре-



деление экологического состояния. Для этого использовался метод целлюлозолитической активности, который проводили методом аппликации в почву льняной ткани на глубину 0-20 см в 3-х кратной повторности в соответствии с общепринятой методикой [2-3]. Срок аппликации ткани составлял один месяц. По истечению срока эксперимента ткань извлекалась из почвы, очищалась, высушивалась и взвешивалась. Об интенсивности процесса разрушения целлюлозы судили по убыванию веса льняной ткани. Скорость разложения целлюлозы (клетчатки) в почве зависит от наличия в ней легкодоступного азота, фосфора и других элементов питания, поэтому данный метод позволяет судить об энергии мобилизации почвенных микробиологических процессов в целом. Исследования проводили в различных функциональных зонах города: рекреационной (район ставка Зеленхоз, улица Веселая), селитебной (ул. Советская), придорожные почвы (Квартал 40 лет Победы, Центр города, перекресток), окраины города (ул. Луговая, Павловский лес, пойма р. Лугань).

Таблица 1.

**Оценка целлюлозолитической активности почв различных функциональных зон г. Первомайска**

№ п/п	Место проведения исследований	Масса ткани до аппликации, г	Масса ткани после аппликации, г	Разница масс, г	Убыль массы, %
1.	Рекреационная зона, район ставка Зеленхоз, ул. Веселая	1, 05555567	0,92888899	0,12666668	12
		1, 05555566	0,93944537	0,11611123	11
2.	Придорожная зона, Квартал 40 лет Победы, ул. Ленина	1, 05555555	1,01333333	0,04222222	4
		1, 05555557	1,01333335	0,04222222	4
		1, 05555567	1,02388900	0,03166667	3
3.	Селитебная зона, ул. Советская	1, 05555568	0,98166679	0,07388889	7
		1, 05555567	0,99222233	0,06333334	6
		1, 05555564	0,99222231	0,06333333	6
		1, 05555567	1,00277789	0,05277778	5
		1, 05555568	0,99222233	0,06333334	6
4.	Окраина города - пойма р. Лугань	1, 05555568	0,30611115	0,74944453	71
		1, 05555569	0,36944450	0,68611119	65
5.	Окраина города - ул. Луговая, Павловский лес	1, 05555567	0,53833340	0,51722227	49
		1, 05555564	0,53833377	0,51722263	49

Исследования показали, что разница масс до и после проведения аппликации колеблется в интервале 0,03-0,74 г. Наибольшая убыль масс наблюдается на окраине города в пойме реки и лесопарковой зоне – в среднем 68 и 49 % соответственно, что характеризует высокую целлюлозолитическую активность этих почв. Как известно, интенсивность разложения целлюлозы зависит от влажности почвы, условий погоды, почвенно-экологических факторов [4]. Так наиболее хорошо увлажненные почвы поймы имеют самую высокую целлюлозолитическую активность. Данные почвы испытывают минимальную антропогенную нагрузку и могут быть использованы в качестве эталона сравнения при оценке биологической активности урбаноземов. Все почвы, находящиеся в различных функциональных зонах города, и

испытывающих постоянную антропогенную нагрузку имеют значительно сниженную активность микроорганизмов, участвующих в разрушении целлюлозы. Наименьшая убыль масс наблюдается в почвах придорожной зоны одной из центральных улиц города – 3%, а также почвах селитебной зоны – 5 %, что соответствует очень слабой целлюлозолитической активности этих почв. Профиль этих почв с поверхности имеет четко выраженный горизонт урбик, характеризующийся бесструктурностью и иссушенностью. Почвы района ставка Зеленхоз характеризуются слабой целлюлозолитической активностью – в сравнении с аналогичными условиями лесопарковой зоны на окраине города активность целлюлозоразрушающих почвенных микроорганизмов здесь примерно на 20% ниже.

Таким образом, целлюлозолитическая активность почв является информативным критерием их экологического состояния. В городских почвах г. Первомайска интенсивность разрушения целлюлозы снижается в ряду: рекреационная зона – селитебная зона – придорожные почвы, что соответствует уровню антропогенной нагрузки на них. Как критерий экологического состояния эти данные можно изложить таким образом, что территория, подверженная высокой антропогенной нагрузке, соответственно имеет низкую оценку состояния окружающей среды, так как биологическая активность в этих районах низкая. На территориях рекреационной зоны и окраины города, где преобладают зеленые насаждения и антропогенная нагрузка ниже, чем в остальных объектах исследования, то можно сделать вывод, что экологическое состояние этих территорий намного благоприятнее, так как показатель биологической активности довольно высок.

#### Список литературы

1. Федоренко Н.Г., Медведева М.В. Методика исследования почв урбанизированных территорий. – Петрозаводск : Карельский научный центр РАН, 2009. – 84 с.
2. Методы почвенной микробиологии и биохимии. – М. : Изд-во МГУ, 1991.- 302 с.
3. Гельцер Ю.Г. Биологическая диагностика почв. – М. : Изд-во МГУ, 1986. – 79 с.
4. Вальков В.П., Щур А.В. Особенности биотехнологического земледелия. – Минск : БГАТУ, 2011. – 196 с.



## ИСТОРИЧЕСКИЕ НАУКИ

УДК 94(597)«1882/1883» : 94(44:510) «1884/1885»

### ВЬЕТНАМСКИЙ КРИЗИС 1882–1883 ГГ. И ЕГО ВЛИЯНИЕ НА ФРАНКО-КИТАЙСКИЕ ОТНОШЕНИЯ

**Бурлуцкая Л.С.**

магистрант II курса, специальность «История: Восток-Запад межцивилизационные взаимоотношения» ГОУ ВПО ЛНР «Луганский национальный университет имени Тараса Шевченко»  
@ burlutskaya.1997@mail.ru

**Научный руководитель:** Харьковский Р.Г., канд. ист. наук, доцент кафедры всемирной истории и международных отношений Института истории, международных отношений и социально-политических наук ГОУ ВПО ЛНР «Луганский национальный университет имени Тараса Шевченко»

---

*Данная статья посвящена анализу Вьетнамского кризиса 1882–1883 гг. Особое внимание уделяется изучению влияния Вьетнамского кризиса на франко-китайские отношения в конце XIX в.*

**Ключевые слова:** Юго-Восточная Азия, Вьетнамский кризис, внешняя политика, военный конфликт.

---

На сегодняшний день отличительной чертой Юго-Восточной Азии является стремительный рост в социально-политическом плане, что, несомненно, вызывает интерес всего мирового сообщества. Такое внимание связано с желанием выявить механизмы, благодаря которым ранее отсталый и политически «законсервированный» регион добился таких высот. Большую роль для развития ряда стран Юго-Восточной Азии сыграло вмешательство европейских колониальных империй во внутреннюю и внешнюю политику государств данного региона с целью установления своего господства. Одним из ярчайших фактов такой интервенции во внутренние процессы стран Юго-Восточной Азии, а конкретно – Вьетнама и Китая, является экспансия Францией Индокитайского полуострова, что вызвало Вьетнамский кризис 1882–1883 гг.

История стран Юго-Восточной Азии всегда привлекала внимание отечественных и зарубежных исследователей, в частности таких, как Л.Б. Алаев, Е.В. Морозов, А. Штенцель, А.Г. Мерников, А.А. Спектор, А.В. Меликсетова, Дж. Уинтл и др. Тем не менее, на наш взгляд, достаточно мало работ посвящено проблеме Вьетнамского кризиса 1882–1883 гг., что говорит о дальнейшей необходимости разработки данной темы.

Данная статья представляет собой попытку проанализировать влияние Вьетнамского кризиса 1882–1883 гг. на франко-китайские отношения конца XIX в.

Захват Францией в 1862 г. Южного Вьетнама (Намки, Кохинхина), военная экспедиция Дюпюи и Гарнье 1872–1873 гг. в Северный Вьетнам (Бакки, Тонкин) и кабальный Сайгонский франко-вьетнамский договор 1874 г. резко сгустили тучи над Аннамским королевством. Стол-

кнувшись с угрозой полного завоевания страны чужеземцами, король Зык-тонг обратился за помощью в Пекин как «данник» к своему «гегемону». С этой целью он дважды, в 1877–1878 и 1880–1881 гг., отправлял посольства с «данью» в Пекин, который подтвердил свой статус «гегемона». Хотя китайское правительство не признавало договор 1874 г., маньчжуры и Ли Хунчжан стремились избежать войны с Францией. Весной 1882 г. начался новый этап французской экспансии. Военная экспедиция полковника Ривьера с боем захватила крепость Тханглаунга (Ханой). В ответ на это в Северный Вьетнам вошли китайские войска [2, с. 384]. Так для Китая начался Вьетнамский кризис 1882–1883 годов.

В Пекине были озабочены проникновением японцев в Корею и, опасаясь перетекания конфликта в силовую фазу, пошли навстречу Франции в поисках компромисса за счёт раздела Северного Вьетнама. В декабре 1882 г. в китайской столице был подготовлен текст такого соглашения (Ли Хунчжан-Бурэ). Однако вскоре Париж отказался делить добычу с дряхлеющей империей и сорвал его подписание. Кроме того, Франция стремилась через Северный Вьетнам проложить себе дорогу в Юньнань, а затем – в Гуанси и Гуандун.

В 1883 г. французы продолжали военные действия в Северном Вьетнаме, но вьетнамская армия и бойцы «чёрного знамени» во главе с Лю Юнфу осадили их в Тханглаунге. Это были отряды китайцев – бывших повстанцев из Гуанси, в 1865 г. перешедших на вьетнамскую территорию и обосновавшихся в долине Красной реки у границы с Юньнанью. Они насчитывали более 13 тыс. опытных и хорошо вооружённых бойцов. «Чёрное знамя», находясь на службе у вьетнамских властей и получая от них жалованье, тайно снабжалось цинскими властями оружием и боеприпасами из наместничества Юньгуй. По приказу командующего королевской армией в Северном Вьетнаме Хоанг Та Вьема отряды «чёрного знамени» покинули приграничный район, чтобы оборонять от французов три провинции в долине Красной реки. В связи с началом военных действий король Зык-тонг вновь обратился в Пекин за помощью [3].

В правящих кругах Китая не было единства по вопросу Вьетнамского кризиса. Аньхуэйская группировка, сам Ли Хунчжан и большинство маньчжурских сановников считали главной задачей оборону Северного Китая и охрану китайских позиций в Корее от японцев. Потеря же Вьетнама не вызывала в этих кругах особой озабоченности. Иную позицию заняла Хунаньская группировка. Будучи экономически и политически связанной с южным регионом, она рассчитывала в ходе войны за Вьетнам восстановить былое положение Хунани во внешней торговле, обновить уже устаревшее вооружение своих войск и оттеснить Аньхуэйскую группировку на второй план. Если последняя выступала как «партия мира», то Хунаньская – как «партия войны». Между тем, французская экспансия в Северном Вьетнаме вызвала в 1880–1883 гг. антимиссионерские и антииностранные выступления в провинциях Гуандун, Гуанси, Юньнань и Фуцзянь. Население поджигало церкви, избивало миссионеров и китайцев-христиан. В августе 1883 г. в Гуанчжоу двухтысячная толпа ворвалась в иностранный квартал Шамянь и сожгла дома «заморских дьяволов». Боясь разрастания беспорядков, в Пекине стремились договориться с Парижем.

Развивая агрессию, Франция установила морскую блокаду королевства Аннам, а эскадра адмирала А. Курбэ захватила форты на подступах к его столице Фусуан (Хюэ). В августе 1883 г. было подписано соглашение, согласно которому Аннам выводил свои войска из Северного Вьетнама и признавал французский протекторат. Всё это усилило активность Хунаньской группировки и других сторонников войны, требовавших отправки китайских регулярных войск во Вьетнам. Под давлением хунаньцев в Пекине решились на передислокацию Хунаньской армии Ли Хунчжана на юг. В Северный Вьетнам на соединение с отрядами «чёрного знамени» были посланы войска из Юньнани и Гуанси, а также оружие и боеприпасы для антифранцузских сил. Между тем, королевская армия не подчинилась приказу уйти из Север-

ного Вьетнама и вместе с бойцами «чёрного знамени» продолжала ожесточённо оборонять города от французов. В конце 1883 г. она понесла тяжёлое поражение под Шонтэем (Сонтэй). Главная тяжесть сопротивления с весны 1884 г. легла на китайские регулярные части. Так без формального объявления вьетнамский кризис 1882–1883 гг. перерос во франко-китайскую войну 1884–1885 гг.

В результате Вьетнамский кризис 1882–1883 гг. стал непосредственной причиной ухудшения франко-китайских отношений и в дальнейшем привел к войне между двумя государствами. Так как во время данного конфликта в Китае усилились внутривластные противоречия, страна не смогла достойно ответить внешнему противнику, поэтому, несмотря на очевидное поражение французов в ходе военных действий, императрица Цыси предложила Франции сестр за стол переговоров. В результате 9 июня 1885 года был подписан Тяньцзиньский франко-китайский договор. Данный договор значительно ослабил позиции Китая во Вьетнаме и увеличил влияние Франции на внешнюю политику Поднебесной.

#### Список литературы

1. **Алаев Л.Б.** История традиционного Востока с древнейших времен до начала XX века / Л.Б. Алаев. – М. : МГИМО-Университет, 2004. – 379 с.
2. **Всемирная история войн** / А.Г. Мерников, А.А. Спектор. – Мн. : Харвест, 2005. – 768 с.
3. **Ермолов Н.С.** Тонкинская экспедиция 1883–1885 гг. / Н.С. Ермолов [Электронный ресурс]. – Режим доступа: [http://militera.lib.ru/h/ermolov\\_ns/02.html](http://militera.lib.ru/h/ermolov_ns/02.html). – (Дата обращения: 12.03.2020).
4. **Ермолов Н.С.** Тонкинская экспедиция 1883–1885 гг. / Н.С. Ермолов [Электронный ресурс]. – Режим доступа: [http://militera.lib.ru/h/ermolov\\_ns/02.html](http://militera.lib.ru/h/ermolov_ns/02.html). – (Дата обращения: 12.03.2020).
5. **Морозов Е.В.** Колониальные войны Франции / Е.В. Морозов. – М. : АСТ, 2008. – 512 с.



УДК 327.8 (73 : 567)

## ИРАКСКАЯ АНТИПРАВИТЕЛЬСТВЕННАЯ ОППОЗИЦИЯ: СТАНОВЛЕНИЕ И ЭВОЛЮЦИЯ ВЗАИМООТНОШЕНИЙ С США (1990-Е ГГ.)

**Рогожан В.В.**

магистрант II курса, специальность «Политология», ГОУ ВПО ЛНР «Луганский национальный университет имени Тараса Шевченко»  
@ gumilev.l@inbox.ru

**Научный руководитель:** Крысенко Д.С., док. ист. наук, заведующий кафедрой философии и социологии Института истории, международных отношений и социально-политических наук ГОУ ВПО ЛНР «Луганский национальный университет имени Тараса Шевченко»

---

*Статья посвящена анализу причин образования иракской антиправительственной оппозиции и факторов, которые повлияли на формирование политики в отношении неё американского правительства в контексте решения им «иракского вопроса».*

**Ключевые слова:** США, Ирак, Курдистан, политика.

---

**Оппозиция** (от лат. oppositio «противопоставление») – группа, которая выступает против господствующей партии или идеологии, поддерживаемой большинством. В условиях существования демократического строя, оппозиция является неотъемлемой частью политического процесса, для нормального функционирования которого необходима ротация властных партий. Напротив, одним из признаков авторитарных режимов является преследование и подавление инакомыслия.

Иракская Республика периода 90-х гг. XX – нач. XXI в. являла собой пример классического консервативного авторитарного режима, управляемого харизматичным лидером. Выяснение обстоятельств возникновения движений, оппозиционных к нему, и сути их отношений с руководством США будет способствовать более глубокому пониманию факторов, которые вызвали вторжение последних в Ирак и, как следствие, привели к состоянию гражданской войны, которая продолжается в этом государстве по сей день.

Необходимо подробнее остановиться на причинах возникновения этой оппозиции. Внутренняя ситуация в Иракской Республике начала 1990-х гг. характеризовалась усилением авторитарных тенденций в руководстве Саддама Хусейна и возглавляемой им партии БААС. В определенной степени непопулярные методы правления были направлены на вывод иракской экономики из кризиса, в котором она находилась в результате участия Ирака в военных конфликтах (войне с Ираном 1980–1988 гг. и войне в Персидском заливе 1990–1991 гг.). Этот кризис значительно углубился в результате внедрения системы экономических санкций, введенных против Багдада резолюцией Совета Безопасности ООН № 662 от 6 августа 1990 г., которая предусматривала прекращение нефтяного экспорта из этой страны [3]. Результатом явилась почти полная потеря Ираком источников наполнения национального бюджета.

Как следствие, жизненный уровень иракских граждан катастрофически снизился. Гиперинфляция и падение реальных доходов, ухудшение качества медицинского обслуживания и нехватка товаров первой необходимости привели к усилению антиправительственных

настроений широких слоев общества. Кроме сложной социально-экономической ситуации, Ираку с самого начала его образования в 1922 г. были характерны противоречия на этнической почве. Сунниты, составляя 20% населения, фактически монополизировали управление страной; курды и шииты (соответственно, 20% и 60%) были фактически отстранены от участия в политической жизни. Несмотря на некоторые попытки найти компромисс, почти все выступления последних жестоко подавлялись. Учитывая это, не вызывает удивления тот факт, что в марте 1991 г. (через несколько дней после окончания операций «Буря в пустыне» и «Меч пустыни») в курдских и шиитских районах Ирака вспыхнуло антиправительственное восстание. Антисаддамовская оппозиция, которая возникла в среде его руководителей, превратилась в фактор, игнорирование которого означало бы непонимание мнения населения Ирака. Тактика американского руководства в отношении оппозиции, представленной несколькими группами, являла собой своего рода «лакмусовую бумагу» общего направления «иракской политики» Вашингтона. Содержание последней определялось идеологическими принципами внешней политики администраций, сменявших друг друга в США, а также комплексом политических и экономических условий, имманентных Ближнему Востоку и миру в целом в течение 1990-х гг.

Внимание американского руководства к иракской оппозиции объяснялась, в первую очередь, наличием общих с ней интересов, которые сводились к отстранению от власти Саддама Хусейна. Подобная интенция администрации США возникла вскоре после вторжения Ирака в Кувейт 2 августа 1990 г. Восемнадцать дней спустя президент Дж. Буш подписал директиву, содержащую в себе программу финансирования тайных операций, направленных на принятие иракским руководством решения о выводе своих войск из Кувейта [8].

Действия Вашингтона в этой части мира можно было охарактеризовать как непоследовательные, поскольку во время операции «Меч пустыни» (24–28 февраля 1991 г.) американские войска заняли часть иракской территории, а их технические возможности позволяли оказать поддержку восставшим. Несмотря на мнение Н. Шварцкопфа о целесообразности ведения войны до полной капитуляции «багдадского вора», Вашингтон занял нейтральную позицию. США действовали на основе доктрины *réel politique*, согласно которой падение Саддама Хусейна могло привести к распаду Ирака, что, в свою очередь, привело бы к присоединению его шиитских районов к Ирану. Последний быстро восстанавливал свои вооруженные силы после Ирано-Иракской войны и также занимал враждебную позицию в отношении США. Кроме того, независимость курдских районов угрожала интересам Турции. Таким образом, территориальная целостность Ирака отвечала интересам Вашингтона в регионе.

Американские эксперты по ближневосточным вопросам, которые работали над данной проблематикой, обосновывали тезис о том, что власть в Ираке должна удерживаться суннитской частью населения и осуществляться авторитарными методами. По этим причинам, в течение всего периода «кувейтского кризиса» (со 2 августа 1990 по 28 февраля 1991 гг.), американские должностные лица избегали встреч с противниками иракского президента. Желательным сценарием событий для США было устранение Саддама Хусейна, при сохранении созданной им политической системы. Запрет, наложенный в 1988 г. Государственным секретарем США Дж. Шульцем на любые контакты с курдскими лидерами, продолжал действовать и после поражения Ирака в 1991 г. [2]. Равнодушие к иракским повстанцам и обнародование этого запрета вызвало широкий резонанс в американских и мировых СМИ. По этой причине постановление было отменено. Впрочем, в 1991 г. Белый дом так и не предоставил вооруженным формированиям курдов никакой помощи. Многонациональные войска, находившиеся на территории Ирака, не оказали сопротивления действиям иракской авиации, с помощью которой происходило подавление народного выступления.



Уменьшение влияния СССР на международной арене и превращение США в единственную сверхдержаву в середине 1991 г. вызвало определенные изменения в «иракской политике» Вашингтона [7]. Стратеги американской внешней политики столкнулись с противоречием: целостный Ирак является гарантом сохранения баланса сил на Ближнем Востоке; одновременно иракский президент и его режим являлся одним из главных раздражителей той стабильности, которую, по их расчетам, они должны были гарантировать. Выбор был сделан ими в пользу устранения Саддама Хусейна.

Наиболее дешевым и безопасным средством ликвидации иракского диктатора был антиправительственный переворот, воплощенный дружественной к США группой мятежников. Вопрос об этом неоднократно поднимался в Конгрессе, в частности, членами Комитета по разведке палаты представителей. Среди возможных его организаторов был указан Ахмед Чалаби (влиятельный бизнесмен иракского происхождения, араб-суннит, живший в Лондоне). Первые контакты Конгресса и Белого дома с ним произошли в конце 1991 г. В ходе этих переговоров А. Чалаби выразил готовность к совместным действиям. Вскоре, под его руководством из представителей иракской диаспоры был образован «Иракский национальный конгресс» (ИНК). Декларируемые им цели сводились к свержению баасистского режима и демократизации Ирака. Именно этот период (конец 1991 г.) следует считать началом сотрудничества США с иракской оппозицией.

Залогом успеха, по мнению А. Чалаби, было объединение разрозненных иракских оппозиционных групп под руководством ИНК. При этом, каждая из групп должна была сохранить свою политическую ориентацию. Руководство и координация деятельности должны были осуществляться с территории Северного Ирака, где в горных районах компактного проживания курдов военное присутствие иракских регулярных войск было минимальным.

Активность ИНК в значительной степени облегчалась тем фактом, что баасистский режим имел поддержку только суннитской части населения, в основном проживавшего в Багдаде и мухафазах (провинциях) Анбар и Айнав. При этом, представители других религиозно-конфессиональных групп имели сомнения в легитимности центральной власти. Несмотря на это, организация государственного переворота была осложнена из-за наличия многочисленного и разветвленного аппарата государственной безопасности. Учитывая это, более вероятным выглядело устранение Саддама Хусейна в результате широкого восстания на юге и севере страны с последующим захватом столицы.

Как отмечалось выше, попытка подобного переворота уже осуществлялась – вскоре после окончания операции «Меч пустыни», когда отряды курдского ополчения на севере и шиитского – на юге, стихийно подняли восстание против правительства. Несмотря на факт собственного разгрома войсками США, иракская регулярная армия оказались в состоянии подавить это выступление (в первую очередь, благодаря наличию боевой техники, полностью отсутствовавшей у восставших). Гуманитарный кризис, возникший вследствие этого, вызвал необходимость новой операции в Ираке – теперь с целью защиты и помощи гражданскому населению. Применённый американскими войсками комплекс мер по поддержке безопасности жителей Ирака способствовал возвращению в собственные дома большого количества беженцев.

Кроме того, защита курдской общины со стороны США заключалась в установлении в Ираке «зон, запрещенных для полетов» военной авиации этой страны севернее 36 параллели [4]. В результате, контроль иракского правительства над северными областями фактически был утрачен. Несмотря на присутствие Мухабарата (службы безопасности) в Иракском Курдистане, его территория оптимально подходила для дислокации сил и штаба ИНК. В течение 1991–1993 гг. шла дискуссия о вариантах устранения Саддама Хусейна, сводившихся к перевороту или народному восстанию.

В июне 1992 г. в Вене была проведена первая официальная встреча лидеров ИНК с американскими чиновниками. В конце июля, делегаты ИНК посетили Вашингтон, где были приняты Б. Скоукрофтом (советником по национальной безопасности) и Дж. Бейкером (Государственным секретарем). Результатом этой встречи было решение (поддержанное лишь Великобританией и Францией) о создании «бесполётной зоны» также на юге Ирака. Эта акция имела целью оживление активности шиитской оппозиции и представляла собой одно из первых мероприятий, направленных на поддержку иракской оппозиции со стороны США [5].

Победа на президентских выборах 1992 г. В. Клинтона и замена республиканской администрации демократической вызвала трансформацию политики США в отношении иракской оппозиции. К моменту его инаугурации (январь 1993 г.), факт сотрудничества с антисаддамовской оппозицией уже не скрывался.

Новым аспектом ближневосточной политики Вашингтона стало одновременное давление на Багдад и Тегеран, получившее название «двойное сдерживание». Одним из его элементов была поддержка курдского национального движения (на территории Ирана также проживало значительное по численности курдская община) [6]. Для определения масштабов этой поддержки представители администрации В. Клинтона – У. Кристофер (Государственный секретарь), Э. Лейк (советник по национальной безопасности), а также А. Гор (вице-президент) в апреле 1993 г. организовали и провели очередную встречу с делегацией ИНК. В ходе неё американские политики обязались осуществлять дополнительные ассигнования ее активности из американского бюджета. Большинство этих средств было привлечено на организацию оппозиционных СМИ. Пропаганда ИНК осуществлялась путем печати газеты, а также вещания радио- и телестанций, охватывавших всю территорию Ирака. Участники не ограничивались только информационной борьбой, и вскоре руководство ИНК разработало план захвата власти в Ираке под названием «План трех городов». Суть его заключалась в установлении контроля над Мосулом и Киркуком на севере страны (силами курдского ополчения), одновременно на юге Ирака шиитское ополчение, руководимое Бакир аль-Хакимом, должно было захватить Басру.

Лидеры ИНК ознакомили американское руководство с деталями этого плана, который, впрочем, не был им одобрен. Как и в предыдущие годы, нерешительность американской администрации объяснялась вероятностью распада Ирака на его этнические составляющие. Несмотря на декларирование поддержки иракской оппозиции, администрация В. Клинтона своим специальным постановлением ввела запрет на вооружение ИНК средствами американских фондов. Обосновывая этот запрет, американские чиновники утверждали, что иракские оппозиционеры уже обладают достаточным арсеналом оружия. Де-факто, Белый дом способствовал ослаблению позиций Иракского национального конгресса.

Некоторые члены президентской администрации склонялись к мысли о необходимости разработки собственного сценария переворота в Ираке и его воплощении силами ИНК. Эта идея была выдвинута Дж. Тенетом (советником президента по вопросам разведки) и доведена до сведения Э. Лейку. Последний же сомневался в возможности подобной операции и, более того, сомневался в необходимости дальнейшего сотрудничества с ИНК. Советник президента считал более рациональным давление на баасистский режим средствами санкций ООН.

Идея Дж. Тенета нашла поддержку со стороны нового главы департамента ЦРУ по делам Ближнего Востока – С. Ричтера. Последний в течение определенного времени возглавлял отдел ЦРУ в Иордании, где ему удалось завербовать Абдалаха аш-Шавана (бывшего офицера сил специального назначения Ирака, жившего в Аммане). При содействии Дж. Тенета, С. Ричтер провел встречу с членами ИНК и несколькими иракскими офицерами. Эти лица выразили готовность принять участие в перевороте.

В ноябре 1994 г. генерал Вакиф Самарай (бывший руководитель иракской военной разведки) перешел на сторону иракской оппозиции. Побег этого высокого чиновника, владевшего важной информацией о службе безопасности Ирака, внес новые коррективы в активности ИНК и открыл путь к восстанию. В начале 1995 г. руководителями ИНК и курдских партий было принято решение о совместных действиях и начале выступления. Вскоре ИНК начал боевые действия против правительственных войск в Курдистане. Впрочем, США предоставили восставшим лишь моральную поддержку, и возглавляемые А. Чалаби партизанские формирования были разбиты [1]. При этом, потери со стороны иракской регулярной армии были очень немногочисленными. Кроме потерь личного состава, наибольшую проблему для ИНК составляла нехватка средств, из которых должны были покрываться расходы на содержание тысяч беженцев. Не имея ресурсов для продолжения боевых действий, ИНК объявила о прекращении огня.

Итак, к началу 2000-х гг. единственная функция иракской оппозиции сводилась к участию в информационном и идеологическом обеспечении планов Вашингтона по вторжению в Ирак. С тех пор и до начала операции «Свобода Ираку» в марте 2003 г. любые попытки открытого выступления против правительства Саддама Хусейна были прекращены.

Таким образом, становится очевидным, что в течение 1990-х гг. правительство Соединенных Штатов занимало противоречивую позицию в отношении иракской антиправительственной оппозиции. Суть ее заключалась в спонсировании оппозиционных группировок и попытках их примирения и интеграции. Поддержка иракской оппозиции Государственным департаментом и ЦРУ фактически не производила никакого эффекта и, наоборот, способствовала усилению репрессий против неё.

#### Список литературы

1. **Кочои С.** Иракский Курдистан: геноцид и борьба за самоопределение [Электронный ресурс]. – Режим доступа: <http://www.kurdi.ru/index.php>.11. – (Дата обращения: 14.03.2020).
2. **Маначинский А.Я.** Ирак: тайные пружины войны. – К. : Румб, 2005.4
3. **C.S. Resolution 662 (1990).** Yearbook of the United Nations 1990. Vol. 44. Department of Public Information UN, N.-Y.: Martinus Nijhoff Publishers.1.
4. **Contaiment:** The Iraqi no-fly zones [Электронный ресурс]. – Режим доступа: [http://www.news.bbc.co.uk/2/hi/events/crisis\\_in\\_the\\_gulf/forces\\_and\\_firepower/244364.stm](http://www.news.bbc.co.uk/2/hi/events/crisis_in_the_gulf/forces_and_firepower/244364.stm)).7 – (Дата обращения: 14.03.2020).
5. **Katzman K.** Iraq's Opposition Movements. Congressional Research Service report. – Mar. 26, 1998 [Электронный ресурс]. – Режим доступа: <http://www.fas.org/irp/crs/crs-iraq-op.htm#10>).8. – (Дата обращения: 14.03.2020).
6. **Lake A.** Confronting Backlash States // Foreign Affairs.– 1994.– Vol. 73.– No.2.– P. 49.9
7. **McCormic J.M.** American Foreign Policy and Process. 2-nd edition Iowa State University. F.E. Peacoc Publishers, inc. Itasca, Illinois.– 1992.– P. 247.5.
8. **National Security directive 45.** 08/20/1990 U.S. Policy in Response to the Iraqi Invasion of Kuwait [Электронный ресурс]. – Режим доступа: [http://www.fas.org/irp/offdocs/nsd/nsd\\_45.htm](http://www.fas.org/irp/offdocs/nsd/nsd_45.htm)).3. – (Дата обращения: 14.03.2020).

УДК 327.5

## ПОЛИТИКА США В ОТНОШЕНИИ ЮГОСЛАВИИ СКВОЗЬ ПРИЗМУ КОНЦЕПЦИИ «ЦВЕТНЫХ РЕВОЛЮЦИЙ» (1991–1999)

**Сысоев С.А.**

магистрант II курса, специальность «Политология», ГОУ ВПО ЛНР «Луганский национальный университет имени Тараса Шевченко»  
satinovye-berega@mail.ru

**Научный руководитель:** Крысенко Д.С., док. ист. наук, заведующий кафедрой философии и социологии Института истории, международных отношений и социально-политических наук ГОУ ВПО ЛНР «Луганский национальный университет имени Тараса Шевченко»

---

*В данной статье раскрываются стратегия и тактика США в отношении Союзной Республики Югославии в период 1990-х гг., а также в предшествующий период Холодной войны. Делается вывод о проекции на данную балканскую республику англосаксонской идеологии и практики русофобии.*

**Ключевые слова:** США, Югославия, политика, «цветные революции».

---

**Рубеж** второго и третьего десятилетий XXI в. в научной литературе характеризуется как период формирования нового геополитического баланса сил, основой которого является многополярный миропорядок. При этом, роль Российской Федерации в системе международных отношений постоянно возрастает, а США – снижается. Причём, в конце XX в. ситуация была противоположной, иллюстрацией чего является «югославский вопрос», в котором США взяли на себя роль жандарма. Итак, целью данной статьи является освещение политики данного государства в отношении Союзной Республики Югославии в период 1990-х гг.

Одним из мировых трендов конца XX в. стало всё более широкое внедрение инструментов «мягкой силы» в качестве политического инструмента. Ключевой в их числе является методика «цветных революций», т.е. ненасильственного свержения правительств. В своей работе «Поддержка сопротивления: стратегическая цель и эффективность», опубликованной в 2019 г., старший научный сотрудник Объединённого университета специальных операций ВС США Уилл Ирвин сообщает о том, что «Реальность сопротивления населения против воспринимаемого в качестве репрессивного режима или оккупационной силы так же стара, как человеческая история. Не менее уместна история конкурирующих государств и организаций, которые оценивают, будет ли использование такого сопротивления служить их собственным политическим выгодам и целям» [5, р. 15]. Кроме того, американский опыт является ярким свидетельством этой реальности: «Конечно, использование и эксплуатация недовольных или мятежных народов в стране со стороны соседнего врага или соперника стало реальностью конфликта в Америке, поскольку мы были колонией. В Семилетней войне, которая велась в британо-американской колонии, известной нам как Французские или Индейские войны, обе



стороны широко использовали помощь индейских племён. Критическая поддержка Франции нашей революции против британской короны также широко признана» [5, р. 18].

Приведённый выше тезис американского аналитика является оправданием для современного западного интервенционизма и игнорирования международного права. Достижения промышленной революции и западной науки позволяют рассматривать мир как своего рода «джунгли», в которых «сильнейшие» не только побеждают, но и имеют право навязывать свои стандарты «реальности» другим. Незападному уму понять этот тезис сложно. По этой причине большинство исследователей соглашается с тем, что политика стран Запада (квинтэссенцией которого являются США) носит интервенционистский характер. Политику США отличает последовательность и долгосрочность в реализации своих задач. Поэтому в российской политологии укоренилась ирония в отношении американского тезиса о принятии различных спонсируемых Западом «компромиссов» (т.е. выполнении тех или иных западных задач) как основе наступления «светлого будущего». Существует мнение и о том, что внедрение «западных ценностей» не только не является гарантией «спокойного развития» в кругу «нормального мира», но и опасно для жизни и развития общества, народа и государства.

Для обозначения «политической войны», (термин, введённый Дж. Кеннаном, отцом доктрины «сдерживания» СССР) автор упомянутой работы У. Ирвин использует название «социальные и секретные операции»: «В самом широком смысле политическая война – это использование всех имеющихся в нашем распоряжении средств, кроме традиционного оружия, для достижения национальных целей. Такие операции являются как публичными, так и секретными. Они варьируются от публичных действий, таких как политические альянсы, экономические меры (такие как план Маршалла) и «белая» пропаганда, до тайных операций, таких как тайная поддержка «дружественных» иностранных элементов, «чёрные» психологические войны и даже поощрение подпольных движений сопротивления в враждебных государствах» [5, р. 27].

Из приведённой выше цитаты очевидно, что мировая история – это «постоянная борьба», из чего следует, что западная война против наиболее последовательного союзника России – сербского народа не прекращалась даже после подписания «мирных соглашений», лишь нарастая и продолжаясь другими политическими средствами. И эта война подразумевает навязанную «деполитизацию», фактическую лоботомию сербского национального сознания, национальную демобилизацию и психологическое разоружение, подогреваемые склонением к неким «западным ценностям» и «успешным мирным проектам», которые Сербия должна принять, отказавшись от своих жизненно важных интересов, руководствуясь непоколебимой верой в «благие намерения» коллективного Запада.

В упомянутой работе «Поддержка сопротивления: стратегическая цель и эффективность» У. Ирвин предлагает «углублённое исследование движений сопротивления», поддерживаемых Соединёнными Штатами с 1940 г. по настоящее время, которое, по его признанию, должно способствовать планированию настоящих и будущих действий американского глобального интервенционизма. Данный специалист по нетрадиционной войне (хотя он называет этот термин «расплывчатым») классифицирует вмешательство во внутреннюю политику других государств на три основные категории с несколькими подгруппами:

1. Поддержка движений сопротивления в подрывных целях как средство разрушения страны и подрыва её стабильности;
2. Поддержка движений сопротивления как средство принуждения к изменению политики, противоречащей интересам США (а также поддержка союзных правительств в борьбе с оппозицией, вмешательство в «гуманитарных» целях);



3. Операции по смене враждебных режимов, либо для ограничения распространения коммунизма, либо для «продвижения демократии» [5, р. 32–33].

Интересно отметить, что два случая государственного переворота под руководством США (Иран 1953 г. и Гватемала 1954 г.) автором цитируемой работы были опущены, поскольку, по его признанию, эти действия не подразумевали поддержку какого-либо законного движения сопротивления. «Текущие операции» (например, на Украине с 2014 г.) также были опущены. В целом, автор перечисляет 47 случаев вмешательства США в международные дела, из которых 23 были признаны «успешными». Среди них четыре имеют непосредственное отношение к предмету данной статьи – Югославии/Сербии, три из которых оцениваются как «успешные». Первый случай американского вмешательства в дела данного региона произошёл во время Второй мировой войны, и поэтому его нельзя отнести к той же плоскости, что и американский интервенционизм после Холодной войны. Эта операция США была отнесена к первой категории, в подкатегорию «Вмешательства для связывания сил противника (в данном случае сил Оси), для предотвращения их развёртывания на других фронтах».

У. Ирвин указывает, что «югославский опыт показал, что партизанская война под руководством обученных советников может достигать больших стратегических целей без классического военного участия даже с ограниченными ресурсами». Автор отмечает, что в Югославии, как и в Албании и Греции, были созданы два движения сопротивления: «одно коммунистическое, другое республиканское» (последнее фактически было – особенно в случае Албании – монархистским, но возможно, автор имеет в виду тот факт, что они воевали на стороне довоенных режимов, самое главное, являясь антикоммунистическим), которые одновременно сражались против немцев и друг против друга. Важным моментом является и то, что американский генерал Донован, глава предшественника ЦРУ – ОСС – в 1942 г. заключил с англичанами соглашение о разделе регионов мира для проведения так называемых «специальных операций». Согласно этому соглашению, Балканский полуостров вошёл в сферу компетенции Великобритании [4, с. 178].

Растущие разногласия между США и Великобританией по поводу управления югославской операцией появились уже в конце 1943 г. и привели к тому, что в середине 1944 г. руководство ОСС США решило создать своё собственное независимое командование, компетенция которого, однако была ограничена Адриатическим побережьем и островами. И. Броз-Тито, полагая, что победа близка и помощь западных союзников более не нужна, перед подходом Красной Армии к Белграду издал приказ об устранении американских и британских офицеров из главного партизанского штаба. Однако, несмотря на то, что в то время Тито был классифицирован как агент влияния Советского Союза, операция была признана успешной. Всего четыре года спустя американцы попытались исправить эту «ошибку»: 18 июня 1948 г. Совет национальной безопасности Белого дома издал Директиву 10/2, «официально запускающую глобальную кампанию антисоветских тайных операций». Исполнительным органом этой миссии было Управление политической координации, подчинённое ЦРУ, но официально получавшее приказы от Государственного департамента и Министерства обороны. Перед Ф. Виснером (бывшим юристом с Уолл-стрит) была поставлена чёткая задача «освобождения восточноевропейских стран от коммунистического контроля и восстановления границ советской империи до российских довоенных границ» [2, с. 112].

В рамках обозначенной кампании в конце 1948 г. была предпринята попытка «возродить сопротивление в Югославии путём восстановления старых контактов и прыжков с парашютом небольшого числа югославских беженцев, которые были членами антикоммунистического движения сопротивления четников во время Второй мировой войны» [3, с. 67]. Однако благодаря разведчику Киму Филби, который, являясь британским офицером связи, переда-



вал актуальную информацию в Кремль до самого бегства в СССР в 1963 г., детали операции стали известны советскому руководству и его союзникам. В итоге, диверсанты были арестованы сразу после десантирования в Югославии.

Дальнейшая интенсификация попыток вмешательства США во внутреннюю политику Югославии относится к периоду после окончания Холодной войны 1999–2000 гг., а именно к бомбардировкам НАТО и перевороту 5 октября 2000 года. Агрессия против Югославии 1999 г. была классифицирована У. Ирвином как «поддержка движений сопротивления в качестве средства принуждения» и «гуманитарная интервенция». Для оправдания «гуманитарного» эпитета, который стал своего рода «брендом», были выдвинуты лживые обвинения:

- цель кампании НАТО состояла в том, чтобы заставить С. Милошевича прекратить кампанию этнической чистки албанского населения в Косово (вопреки тому, что именно активность НАТО стала причиной их массового исхода);
- в 1989 г. «югославский диктатор» С. Милошевич ликвидировал автономию Косово, предоставленную И. Броз-Тито в 1974 г. (что интересно, в этом контексте он не квалифицируется как «диктатор», хотя в Конституции 1974 г. чётко говорится, что она основана на «Диктатуре пролетариата»);
- «бойня», организованная югославскими силами, была «спусковым механизмом для вмешательства НАТО» [5, р. 98].

В противоположность тенденциозной трактовке событий, указанных выше, доказанным является факт помощи со стороны США албанским террористам, совершавшим массовые преступления на территории Югославии. Также важно отметить, что с принятием резолюции № 1244 СБ ООН прекращение агрессии квалифицировалось как «капитуляция» С. Милошевича, а также как «победа НАТО и ОАК».

Четвертое вмешательство США в дела Югославии связано с предыдущим, хотя и классифицируется отдельно и относится к отдельной третьей категории – «поддержка сопротивления, позволяющая изменить режим для продвижения демократии» [5, р. 121].

Продолжительность операции по смене правительства в Сербии составила 19 месяцев – с марта 1999 по октябрь 2000 гг., что подтверждает связь третьей и четвёртой операций. Политическую среду в Югославии У. Ирвин называет «мирным временем», при этом на страницах своей работы признаёт, что «Соединённые Штаты сыграли активную роль в свержении сербского диктатора Слободана Милошевича осенью 2000 года. Это включало поддержку кампании НАТО, направленной на поощрение смены режима в Сербии, а также программы Государственного департамента США по продвижению демократии в этой стране... Работу Белого дома по смещению Милошевича госсекретарь Олбрайт организовывала в течение предшествовавших двух лет» [1, с. 14].

Цитированное признание подрывает западную ложь о «гуманитарных» импульсах, стоявших за агрессией НАТО против Югославии. Итак, официальное учреждение вооружённых сил США признало, что «гуманитарная интервенция» 1999 г. фактически стала началом операции по осуществлению госпереворота в суверенной стране.

Вот еще несколько интересных фактов, связанных с американским вмешательством в дела Югославии:

- власть С. Милошевича квалифицируется не как «авторитарный режим, который управляет закрытым обществом», а, скорее, как «нелиберальная демократия... в которой представительные институты играли большую роль, чем обычные декорации, но всё ещё не могли функционировать в качестве эффективного контроля правительства»;
- важной частью операции по реализации госпереворота в Белграде было Операционное кольцо PSIOP вокруг Сербии, в котором были установлены мощные ретрансляторы во



всех соседних странах, через которые транслировались такие СМИ, как «Голос Америки» и «Радио Свободная Европа». Операция началась 7 апреля 1999 г. (во время агрессии НАТО) с территории Боснии и Герцеговины. Другой подрывной операцией был проект «Matrix», посредством которого люди из «внутреннего круга» С. Милошевича были вынуждены покинуть его;

- роль организации «Отпор» и американской поддержки, которой она пользовалась при реализации госпереворота, была чрезвычайно высокой (признаётся, что американские менеджеры помогали организовывать рок-концерты, а также развернуть работу 30 тысяч сторонников оппозиции);

- после успешного переворота М. Олбрайт приложила все усилия, чтобы не подорвать легитимность новых властей, не выдвигая на первый план ключевую роль США, «стараясь полностью приписать успех сербской оппозиции».

Подводя итог, отметим, что признание ключевыми руководителями американских внешнеполитического и военного ведомств вмешательства во внутренние дела Югославии в 1999 г. является подтверждением вины США в развернувшейся на территории данного государства гуманитарной катастрофе.

#### Список литературы

1. **Журбей Е.В.** Стратегия национальной безопасности США и ее реализация в Югославии в 90-е гг. XX в.: автореф. дис. ... к. и. н.: 07.00.03. – Владивосток, 2002. – 28 с.
2. **Космач Е.Н.** Политика США в отношении Югославии в 1943–1980 гг. / Е. Н. Космач. – Мн.: БГПУ, 2007. – 335 с.
3. **Маначинский А.Я.** Югославия: приговор вынесен / А.Я. Маначинский. – К. : Румб, 2005. – 288 с.
4. **Юнгблюд В.Т.** Политика США в Югославии в 1941–1945 гг. / В.Т. Юнгблюд, А.А. Костин. – Киров : ВГГУ, 2004. – 238 с.
5. **Irwin W.** Resistance Support: Strategic Goal and Efficiency / W. Irwin. – MacDill Air Force Base: The JSOU Press, 2019. – 230 p.





## Педагогические науки

УДК 373.2.015.31:159.922.7

### РАЗВИТИЕ НАБЛЮДАТЕЛЬНОСТИ ДЕТЕЙ КАК ПСИХОЛОГО-ПЕДАГОГИЧЕСКАЯ ПРОБЛЕМА

**Барон Н.В.**

магистрант 2 курса, специальность «Педагогическое образование.

Дошкольное образование»

ГОУ ВПО ЛНР «Луганский национальный университета имени Тараса Шевченко»

baronnatalya@yandex.ru

**Научный руководитель:** Короткова С.В., канд. пед. наук, доцент кафедры дошкольного образования ГОУ ВПО ЛНР «Луганский национальный университет имени Тараса Шевченко»

*В статье рассматривается специфика влияния наблюдательности на умственное, познавательное и социально-коммуникативное развитие личности ребенка дошкольного возраста.*

**Ключевые слова:** дошкольник, наблюдательность, качества личности, развитие личности.

В структуре современной системы образования большое значение приобретают такие виды и формы обучения, основными задачами которых является развитие у детей стремления к непрерывному приобретению знаний, умений и навыков в разных видах деятельности. Возрастает роль самообразования, когда дети осознают недостаточность своих знаний и самостоятельно стараются сократить разрыв между уровнем собственных знаний и новыми достижениями науки.

В решении этой важной и сложной задачи исключительное значение имеет проблема развития у дошкольников наблюдательности как необходимого личностного качества, как умения наблюдать окружающую среду, анализировать ее, изучать и созидать.

Актуальность этой проблемы значительно усиливается в условиях функционирования современной образовательной системы, которая должна обеспечить довольно высокий уровень активности старших дошкольников в самостоятельном поиске знаний (в частности, путем наблюдений) и практическом их использовании. Ведь известно, что познание мира начинается с ощущения и восприятия, а наиболее развитой формой произвольного восприятия является наблюдение.

Детской наблюдательности посвящены исследования Б.Г. Ананьева, А.И. Васильевой, Н.И. Ветровой, Н.Д. Левитова и др. Они большей частью ориентированы на развитие и совершенствование у детей дошкольного возраста операционно-интеллектуальной составляющей наблюдательности. Недостаточно раскрытыми остались на сегодня вопросы развития наблюдательности детей именно как качества личности, которое предусматривает воздействие на



потребностно-мотивационную сферу ребенка.

Целью статьи является обоснование развития наблюдательности детей дошкольного возраста как психолого-педагогической проблемы.

Общеизвестно, что наблюдательность необходима в разных видах деятельности, способствует формированию творческого, исследовательского подхода к познанию разных явлений. Наблюдательность в истинном ее понимании содействует разностороннему, глубокому и прочному усвоению основ наук, развивает у личности такие качества, как любознательность, внимательность. Очевидно, что развитие наблюдательности – чрезвычайно важная задача воспитателя. Прежде всего, необходимо установить сущность данного понятия.

Во все времена педагоги искали эффективные методы помощи людям в использовании возможностей, данных им природой, и формировании новых качеств. Годы накапливались необходимые знания, создавались и проверялись педагогические системы, апробировались новые методики. С самого начала становления педагогики и педагогической психологии проблема развития наблюдательности привлекала внимание ученых.

Обратимся к работам педагогов-классиков.

Так, Я.А. Коменский заложил основу метода наблюдения, указав его значение в учебном процессе. В «Великой дидактике» он подчеркивал большое значение наблюдения предметов и явлений с целью усвоения знаний об окружающей человека действительности и сформулировал свое «золотое правило дидактики». «Если мы желаем привить учащимся истинное и прочное знание вещей, нужно обучать всему через личное наблюдение и чувственное доказательство» [3, с. 303]. И только тогда такое наблюдение будет условием правильного восприятия предметов и явлений и крепкого усвоения знаний о них.

Я.А. Коменский указывал на некоторые условия и главные приемы наблюдения: участие разных органов чувств и их взаимосвязь; дедуктивность (проводить наблюдение от общего к частному); необходимость установления отличий между предметами, которые наблюдаются, соблюдение постепенности в наблюдении. Однако он ограничивал наблюдение внешним описанием предметов, их частей или действий, не обращая внимания на выводы и обобщения, которые естественно должны вытекать из наблюдений.

На безграничную любознательность маленького ребенка, его природную склонность к наблюдению обратил внимание другой выдающийся педагог, психолог и философ Дж. Локк. «Способность замечать наименьшие отличия между вещами говорит о скорости и ясности наблюдения, которые помогают уму настойчиво и верно двигаться путем знаний» [4, с. 264].

И.Г. Песталоцци началом всякого обучения считал наблюдение, а целью – четкое понятие. Он исходил из того, что формы предметов, звуки речи, числовые соотношения доступны для наблюдения, поэтому у детей необходимо развивать способность наблюдать. Для этого И.Г. Песталоцци разработал «азбуку наблюдения», где, в противоположность Я.А. Коменскому, единым средством наблюдения считал индукцию – путь от частного к общему. Высоко оценивал И.Г. Песталоцци и роль разумного руководства наблюдением детей со стороны взрослых для успешного овладения «искусством» наблюдения.

Основные выводы взглядов И.Г. Песталоцци на проблему наблюдательности можно изложить в таких положениях:

- овладение азбукой наблюдений – первое и важное условие развития умственной деятельности;
- развитие способности наблюдать – главная основа для развития способности говорить;
- необходимо как можно больше расширять круг детских наблюдений [7].



Как видим, умение наблюдать у Я.А. Коменского и И.Г. Песталоцци носит сугубо эмпирический характер, ограничиваясь познанием внешних признаков предметов и явлений действительности, не учитывая обобщающей работы мышления в процессе наблюдения.

По-новому вопрос о значении наблюдательности звучит в работах отечественного педагога К.Д. Ушинского. Он неоднократно отмечал, что начальным звеном познания является накопление ощущений, которые ребенок получает от взаимодействия с предметами окружающей действительности. Познание, по его мнению, строится исключительно из реальных впечатлений от окружающей среды. К.Д. Ушинский указывал, что ум человека главным образом проявляется в способности видеть предметы и их сущность разносторонне, во всех их отношениях. Поэтому «если обучение имеет претензию на развитие ума детей, то оно должно упражнять их способность наблюдать» [12, с. 367].

К.Д. Ушинский рассматривал наблюдение как звено процесса познания, которое состоит из собственно наблюдения и логической обработки, которая готовит материал к абстрактному мышлению. Поэтому на первый план он выдвигал такие логические операции как сравнение, выделение существенных признаков, синтез. А наилучшими средствами развития наблюдательности и логичности мышления считал предметы природы, ведь «логика природы» является наиболее доступной для детей логикой, наглядной и неопровержимой» [12, с. 367].

Важные вопросы методики наблюдения, связанные с преподаванием естественных наук и физического воспитания в школе, выдвигает П.Ф. Лесгафт – отечественный педагог, врач, психолог. Он решает вопрос о дозировании получаемых впечатлений в процессе наблюдения, ведь излишек и разнообразие предметов притупляют наблюдательность и не дают надлежащего эффекта [9, с. 25].

Развитие идеи о наблюдении природы находим также в работах В.Я. Стоюнина, П.Ф. Каптерева, В.П. Вахтерова. Они определили ряд правил организации наблюдений, которые способствуют развитию у детей умения наблюдать. Прогрессивные педагоги начала XX столетия отмечали большую роль наблюдательности в умственном развитии детей и направили свои разработки и методические рекомендации на усовершенствование процесса наблюдения как необходимой деятельности, в которой наиболее эффективно развивается наблюдательность. Наблюдательность, как известно, играет большую роль во всех видах познавательной деятельности, особенно в тех, в которых приходится прослеживать процесс развития явления, например, в научной, художественной, педагогической деятельности. Этот вопрос привлекал внимание не только педагогов и психологов, но и физиологов.

Великий отечественный физиолог и психолог И.М. Сеченов, рассматривая наблюдательность как способность организма различать и выборочно реагировать на раздражители, объясняет ее специфическим ощущением своих действий, которое является главным оружием самосохранения и основой психического развития животных и человека [10, с. 582].

Наиболее активно исследование наблюдательности как качества и как умения начало проводиться начиная с 30-х лет XX столетия. Большое внимание этому вопросу уделено в работах Б.Г. Ананьева, П.П. Блонского, Л.А. Венгера, Л.В. Занкова, А.С. Макаренко, С.Л. Рубинштейна, В.М. Сороки-Росинского, С.Т. Шацкого и других психологов и педагогов.

С.Т. Шацкий важное место отводил детским экскурсиям, организованному наблюдению детьми явлений природы, трудовой деятельности людей и общественной жизни, где особое важным было изучение краеведческого материала. Он говорил, что наблюдение должно стать одним из ведущих методов педагогики: «в жизнь нашей школы должны войти трудовые методы воспитания и обучения, суть которых состоит в том, что дети учатся самостоятельному наблюдению, переработке, оформлению выводов и применению этих выводов в жизни» [13, с. 20].



Развитию у детей способности к ориентированию уделял большое внимание А.С. Макаренко. Способность к ориентированию, по мнению ученого, – это «умение видеть и понимать все мелочи, которые окружают данный случай», это «умение охватывать вниманием целую группу вещей и вопросов» [6, с. 392]. Такое ориентирование невозможно, если человек привыкший видеть только то, что находится перед глазами, а что вокруг – не видит и не ощущает. Поэтому способность к ориентированию надо развивать постоянными упражнениями в хозяйственной деятельности, знанием всех подробностей и тонкостей хозяйства.

Анализируя процесс восприятия, С.Л. Рубинштейн отмечал, что человек не только видит, но и смотрит, не только слышит, но и слушает, прислушивается, не редко активно выбирает установку, которая обеспечивает адекватное восприятие предмета. Жизненный опыт заставляет человека перейти от непосредственного восприятия к целенаправленному наблюдению, такая деятельность уже должна включать анализ и синтез, осознание воспринятого. То есть, восприятие в форме наблюдения переходит, таким образом, в деятельность мышления [8, с. 241].

Выясняя генезис наблюдательности ребенка, П.П. Блонский считал, что новорожденный ребенок не наблюдает, а лишь активно и выборочно следит. А интенсивнее наблюдательность развивается в дошкольном возрасте и к школе ребенок вступает с развитой наблюдательностью, а предпосылкой наблюдения как активной выборочной деятельности является активное внимание и умение ставить еще к восприятию определенные вопросы [2, с. 211].

П.П. Блонский установил, что детское наблюдение наилучших результатов достигает при таких условиях:

- предыдущего ознакомления детей с материалом для наблюдений;
- наличия четкого плана для наблюдения;
- заинтересованности;
- наличия у ребенка чувства ответственности.

В ряде исследований Б.Г. Ананьев вскрыл сущность наблюдательности как специфической черты познавательной деятельности, проанализировал ее природу, показал действие в конкретных видах познавательной деятельности, в частности, в процессе обучения. Ученый отмечал, что ребенок еще до систематического обучения владеет некоторыми приемами наблюдения (например, рассматривая изображения предметов), но благодаря включению наблюдения в деятельность, связанную с измерением, рисованием, моделированием, наблюдение становится универсальной формой обучения именно в дошкольном возрасте [1, с. 29].

Высоко оценивала значение наблюдательности в процессе обучения и А.А. Люблинская. В своих исследованиях [5] она провела обобщение психологического и педагогического опыта, который касается развития умения наблюдать, выделяя такие основные условия развития наблюдательности:

- 1) постановка цели (задач) наблюдения (что надо искать в объекте наблюдения);
- 2) раскрытие значения того явления или той категории признаков, которые будут наблюдаться;
- 3) составление плана проведения наблюдения (для более сложных объектов);
- 4) постановка во время наблюдения дополнительных вопросов, которые ведут к решению главной задачи;
- 5) подведение итогов наблюдения, обобщение новых знаний;
- 6) повторное наблюдение, которое обеспечивает более полное и точное познание наблюдаемого предмета или явления.

Как свидетельствует анализ психолого-педагогической литературы, для умственного развития ребенка непосредственное значение имеет наблюдение предметов и явлений

природы, которое раскрывает перед ним реальный мир, расширяет кругозор, развивает умственные способности – сообразительность, любознательность, наблюдательность, самостоятельность и т.п. Наблюдая, ребенок учится сопоставлять факты, анализировать их, строить простые заключения, то есть учится творчески мыслить. Не случайно В.А. Сухомлинский назвал наблюдение «матерью осознания и запоминания», «важным источником ума» [11, с. 184]. Воспитывая детей, он учил их видеть в обычном необыкновенное, искать и открывать причинно-следственные связи. По мнению педагога, наблюдательный ребенок никогда не бывает неуспевающим или неграмотным, ведь если ему необходимо много осознать и запомнить, то для этого необходимо еще больше увидеть отношений и связей в природе и обществе.

Итак, наблюдательность является сложным качеством личности, состоящим в активном познавательном отношении к окружающему миру и проявляющимся в умении быстро устанавливать существенные и характерные особенности объектов наблюдения (предметов, явлений объективной действительности, их изменений и взаимосвязей).

### Список литературы

1. **Ананьев Б.Г.** Особенности восприятия пространства у детей / Б.Г. Ананьев, Е.Ф. Рыбалко. – М. : Просвещение, 1964. – 304 с.
2. **Блонский П.П.** Избранные психологические произведения / П.П. Блонский. – М. : АПН РСФСР, 1961. – 547 с.
3. **Коменский Я.А.** Избранные педагогические сочинения / Я.А. Коменский. – М. : Учпедгиз, 1956. – 651 с.
4. **Локк Дж.** Сочинения : в 3-х т. / ред. И.С. Нарский, А.Л. Субботин. – М. : Мысль, 1985. – Т.2. – 560 с.
5. **Люблинская А.А.** Активность и направленность дошкольника / А.А. Люблинская // Хрестоматия по возрастной психологии / сост. Л.М. Семенюк. – 2003. – С. 307–322.
6. **Макаренко А.С.** Сочинения в 7-ми томах / А. С. Макаренко. – М. : Изд-во Академии педагогических наук, 1958. – Т.5. – 558 с.
7. **Песталоцци И.Г.** Избранные педагогические сочинения : в 2 т. Т. 2 / И.Г. Песталоцци; под ред. : В.А. Ротенберг, В.М. Кларина. – М. : Педагогика, 1981. – 416 с.
8. **Рубинштейн С.Л.** Основы общей психологии / С.Л. Рубинштейн. – СПб. : Питер Ком, 1999. – 720 с.
9. **Сабилов Т.С.** К вопросу о методе наблюдения в обучении / Т.С. Сабиров // Ученые записки. – Том II. – Выпуск 6. – Алма-Ата : АГПИИЯ, 1958. – С. 7–29.
10. **Сеченов И.М.** Избранные произведения / И.М. Сеченов. – М. : АН СССР, 1952. – Т.1. – 712 с.
11. **Сухомлинский В.А.** Об умственном воспитании / Сост. и авт. вступ. ст. М.И. Мухин. – К. : Рад. шк., 1983. – 224 с.
12. **Ушинский К.Д.** Педагогические сочинения : в 6 т. / Ред. коллегия М.И. Кондаков и др.; вступ. сл. и примеч. С. Ф. Егорова. – М. : Педагогика, 1989. – Т. 3. – 511 с.
13. **Шацкий С.Т.** Педагогические сочинения : в четырех томах / С.Т. Шацкий. – М. : Просвещение, 1964. – Т. 3. – 492 с.



УДК 373.3.091.315.7

## ПЕДАГОГИЧЕСКИЕ УСЛОВИЯ ИСПОЛЬЗОВАНИЯ КОМПЬЮТЕРНЫХ ОБУЧАЮЩИХ ПРОГРАММ В НАЧАЛЬНОЙ ШКОЛЕ

**Грудовик М.А.**

магистрант II курса, специальность «Начальное образование», ГОУ ВПО ЛНР «Луганский национальный университет имени Тараса Шевченко»  
uheljdbr@yandex.ru

**Научный руководитель:** Дьяченко Б.А., канд. пед. наук, доцент кафедры начального образования Института педагогики и психологии ГОУ ВПО ЛНР «Луганский национальный университет имени Тараса Шевченко»

---

*В данной статье раскрывается сущность понятия «компьютерные обучающие программы». Рассматривается характеристика компьютерных обучающих программ и педагогические условия их использования в начальной школе.*

**Ключевые слова:** педагогические условия, компьютерные обучающие программы, дидактические возможности компьютерных обучающих программ, ИКТ компетентность учителя начальных классов.

---

**В** последнее время роль и место компьютера в жизни общества не следует недооценивать. Несомненно, без этой технологической составляющей невозможно представить себе современную школу и современного человека. Новое поколение детей растет в окружении технических новшеств, которые с каждым годом становятся все более мощными и компактными. Поэтому для активизации приобретения новых видов деятельности, знаний и умений в сфере образования ежегодно появляются сотни компьютерных обучающих программ, которые успешно используются как средство обучения и помогают в преподавании и изучении того или иного предмета [1].

Компьютерная обучающая программа – это программный инструмент, специально разработанный или адаптированный для использования в обучении. Целью компьютерной обучающей программы является поддержка всех или некоторых компонентов учебного процесса [2, с. 186].

Эти программы основаны на пяти принципах программированного обучения:

- наличие цели учебной работы и алгоритма достижения этой цели;
- разбиение учебной работы на этапы, связанные с соответствующими дозами информации, которые обеспечивают выполнение данного этапа;
- завершение каждого шага путем самоконтроля и возможных корректирующих действий;
- использование автоматического устройства;
- индивидуализация обучения (в достаточных и доступных пределах).

Дидактические возможности компьютерных обучающих программ:

- активизируют учебный процесс;
- индивидуализируют обучение;
- повышают наглядность в предъявлении учебного материала;
- смещают акценты от теоретических знаний к практическим навыкам;
- повышают интерес учеников к обучению.

В настоящее время не существует единой классификации обучающих программ, хотя многие авторы выделяют среди них следующие виды: обучающие и контролирующие, имитационно-моделирующие, наставнические, развивающие.

И.В. Роберт выделяет основные педагогические цели использования компьютерных обучающих программ:

- повышение эффективности и качества учебного процесса;
- повышение активности познавательной деятельности;
- развитие различных типов мышления;
- углубление межпредметных связей;
- развитие коммуникативных навыков;
- подготовка к использованию компьютерных инструментов.

В научно-педагогической литературе компьютерные обучающие программы классифицируются по их функциональному назначению. Программы-тренажеры предназначены для решения математических задач или изучения иностранных слов. Виртуальные экспериментальные системы позволяют учащимся проводить эксперименты в так называемой «виртуальной лаборатории». Программные комплексы для контроля знаний. К ним относятся опросники и тесты. Электронные учебники и курсы электронного обучения объединяют все или несколько вышеперечисленных типов учебных программ в единый программный комплекс. Обучающие игры и развивающие программы ориентированы на дошкольников и младших школьников. Этот тип включает в себя интерактивные программы с игровым сценарием.

Давайте рассмотрим конкретный пример.

Программно-методический комплекс «Академия младшего школьника 1–4 классов» (русский язык, математика, окружающий мир).

Особенности:

- универсальное руководство по изучению основных предметов начальной школы;
- более 3000 заданий разного уровня сложности на разные темы;
- раздел с обучающими играми для тренировки мышления, внимания, памяти»;
- сохранение статистических результатов, поддержание рейтингов учащихся;
- режим организации работы двух учащихся за одним компьютером;
- звуковые и письменные инструкции и подсказки для учащихся;
- методическое пособие для учителей;
- возможность работы по локальной сети.

Педагогические условия использования компьютерных обучающих программ в начальной школе:

- использование игровых возможностей компьютерных обучающих программ;
- достаточно высокая степень самостоятельности при выполнении заданий для младших школьников за компьютером;
- максимальное использование мультимедийных возможностей компьютера. Мультимедийные



медийные средства позволяют обеспечить максимально возможную реализацию принципа наглядности, который занимает лидирующее положение в образовательных технологиях начальной школы, по сравнению с другими техническими средствами обучения.

- создание обстановки психологического комфорта на занятиях. Этому во многом способствуют простые и понятные интерфейсы современных компьютерных обучающих программ; младшие школьники не боятся собственных ошибок, многократно повторяют задания сначала до положительного результата, что делает даже самых робких и застенчивых учеников раскрепощенными и активными;

- необходимо соблюдать возрастные нормы постоянного пребывания за компьютером и избегать перегрузки младших школьников учебной работой, физической усталостью.

Использование компьютерных обучающих программ в начальных классах позволит значительно повысить эффективность учебного процесса для младших школьников при соблюдении следующих педагогических условий:

- включение компьютерных обучающих программ в процесс преподавания учебных предметов в начальных классах;

- использование предметно-ориентированных компьютерных обучающих программ;

- выполнение заданий на компьютере, соответствующих логике учебного материала, представленного на уроке;

- проведение занятий с использованием компьютерных обучающих программ непосредственно учителями начальных классов;

- учителя начальных классов должны обладать достаточным уровнем знаний и умений для работы с компьютерными учебными программами;

- создание атмосферы в классе, способствующей пробуждению положительных мотивов у младших школьников к использованию персонального компьютера на занятиях.

Таким образом, при проведении уроков с использованием компьютерных обучающих программ в классе создается обстановка реального общения, в которой учащиеся стремятся выразить свои мысли своими словами, с желанием выполняют задания, проявляют интерес к изучаемому материалу. Следовательно, использование компьютерных обучающих программ в учебном процессе позволяет эффективно решать проблему наглядности обучения, расширять возможности визуализации учебного материала, делая его более понятным и доступным для учащихся, свободно искать, обрабатывать и передавать необходимый учебный материал учащимся посредством использования телекоммуникаций, что способствует формированию информационной компетентности учащихся.

Начальное общее образование должно быть ориентировано на конечный результат. Объектом исследования является не состав и объем учебного материала, предлагаемого младшим школьникам, а предметные, метапредметные и личностные результаты обучения. Наряду с полученными знаниями учащиеся должны получить практический опыт, в частности, работы с компьютерными обучающими программами, а также умение использовать свои знания в реальной жизни.





**Список литературы**

1. **Бордовская Н.В.** Педагогика [Текст] : учебник для вузов / Н.В. Бордовская А.А. Реан. – СПб. : Питер, 2007. – 304 с
2. **Полат Е.С.** Новые педагогические и информационные технологии в системе образования [Текст] : учебное пособие / Е.С. Полат. – М. : Академия, 2007. – 272 с.
3. **Селевко Г.К.** Современные образовательные технологии [Текст] / Г.К. Селевко. – М. : Научное образование, 1998. – 118 с.
4. **Уваров А.Ю.** Электронный учебник: теория и практика [Текст] / А.Ю. Уваров. – М. : УРАО, 2009. – 220 с.



## ОСОБЕННОСТИ ФОРМИРОВАНИЯ ЕСТЕСТВЕННОНАУЧНЫХ ПОНЯТИЙ У МЛАДШИХ ШКОЛЬНИКОВ

**Зеленская А.А.**

магистрант II курса, направление подготовки  
«Педагогическое образование», магистерская  
программа «Начальное образование», ГОУ ВПО  
ЛНР  
«Луганский национальный университет  
имени Тараса Шевченко»

**Научный руководитель:** Соннова М.В., канд. пед. наук, доцент кафедры начального образования Института педагогики и психологии ГОУ ВПО ЛНР «Луганский национальный университет имени Тараса Шевченко»

---

*Статья посвящена актуальной на сегодняшний день проблеме формирования естественнонаучных понятий у младших школьников. Основное содержание статьи посвящено характеристике основных психических процессов (мышление, память, внимание) как основе формирования естественнонаучных понятий у младших школьников.*

**Ключевые слова:** естественнонаучные понятия, младшие школьники, особенности формирования.

---

**В** психолого-педагогических исследованиях [1; 2; 3; 6] отмечается, что существенной особенностью мыслительной деятельности учащихся младшего школьного возраста является, с одной стороны, интенсивный рост их познавательных потребностей, а с другой – недостаточная зрелость логического мышления, ограниченность познавательных возможностей.

Познание осуществляется с помощью психических процессов – мышления, памяти, внимания, начинаясь с ощущений и восприятий.

В младшем школьном возрасте восприятие приобретает черты целенаправленной деятельности: ребенок способен выделить предмет из ряда других предметов, сосредоточить внимание на нем и определить его специфические качества [2]. В первую очередь школьники воспринимают яркие, объемные объекты, вызывающие эмоциональную реакцию, причем характерно поверхностное восприятие и не всегда адекватное выделение существенных признаков. Эти особенности восприятия влияют на учебный процесс. В частности, ученики путают похожие графические изображения и звуки, ошибаются в учете количественного и пространственного размещения предметов при конструировании и аппликации, нарушают пропорции при рисовании и лепке. Недостатки восприятия затрудняют усвоение детьми понятий, сдерживают перенос действия во внутренний план.

В процессе обучения восприятие ученика младшего школьного возраста развивается как целенаправленная и рационально организованная деятельность чувственного познания. Учитель должен обеспечить: во-первых, достаточную точность и полноту в восприятии



ребенком объекта, явления; во-вторых, обогащение сенсорного опыта учащихся; в-третьих, воспитание качеств наблюдателя – умений наблюдать и видеть скрытые закономерности; в-четвертых, овладение сенсорными эталонами (общепринятыми образцами предметов и свойств); в-пятых, организацию внешнего восприятия объектов в сочетании с осмыслением данного материала [2].

Организуя процесс восприятия объекта, ученикам следует придерживаться определенной последовательности действий для его рассмотрения, а именно: целостное восприятие предмета, формирование общего впечатления о нем; выделение основных частей предмета и его особенностей (форма, размеры, цвет); определение пространственного размещения одних частей предмета относительно других (выше, ниже, справа, впереди и т.п.); характеристика дополнительных мелких частей, их пространственного размещения относительно основания; повторное целостное восприятие предмета, закрепление его образа в сознании [6].

Развитие восприятия у младших школьников неразрывно связано с усвоением слов, фиксирующих свойства предметов и обобщающих чувственные представления ребенка.

Восприятие является основой для мышления, которое направлено на выявление отношений и закономерных связей между предметами и явлениями объективной действительности. Мыслительный процесс реализуется через различные операции: анализ, синтез, абстрагирование, сравнение, конкретизация. Умственная деятельность проявляется у ребенка в различных формах – как наглядно-действенное, наглядно-образное и логическое мышление. Наглядно-действенное мышление вплетается в практическую деятельность: школьник реально оперирует предметами. При наглядно-образном мышлении ребенок опирается на образы предметов или представления. Логическое мышление основывается на преобразовании понятий и построенных на их основе суждений [1, с. 160].

Ребенок может решать задачи, применяя все формы мышления, однако доминирующим в этом возрасте является наглядно-образное мышление, а при столкновении с трудностями активизируется действенное мышление. Эта форма мышления является важным резервом для усвоения знаний детьми. Эффект в умственном развитии определяется взаимодействием трех форм мышления. Полноценное развитие образного мышления и упражнения в решении задач на уровне логических рассуждений способствуют развитию логического мышления как основы для усвоения научных знаний.

Познавательная деятельность вмещает также процессы памяти. Как отмечают ученые-психологи, память у младших школьников преимущественно произвольная, наглядно-образного характера. Они хорошо запоминают материал, что вызывает интерес и имеет существенное значение для ребенка. Ученики имеют определенный опыт произвольного запоминания и воспроизведения, приобретенный в жизненных ситуациях и играх. Но владеть своей памятью, подчинять мнемические процессы сознательно поставленной цели дети начинают только в учебной деятельности.

При правильной организации обучения происходит усиленное развитие и качественная перестройка памяти. Тенденция качественных изменений заключается в переходе к преимущественно произвольному запоминанию и воспроизведению на основе логической обработки материала. Произвольное запоминание становится побочным продуктом, но им также следует управлять.

Особенностью обучения в начальной школе сначала является преимущественно произвольное запоминание, что позволяет запомнить довольно абстрактный материал без специального ориентирования и дополнительных усилий. Форме произвольного запоминания соответствуют учебные ситуации с игровой мотивацией. Развитие произвольной памяти предполагает постановку сознательной мнемической цели и использование опреде-



ленных способов и приемов запоминания. Не следует злоупотреблять заучиванием наизусть, пока дети не приучатся к предварительному осознанию материала. Эффективное развитие памяти на начальном этапе обучения значительно повышает общую культуру мыслительной деятельности младших школьников, считает Р.А. Петросова [4].

Что касается эмоциональной сферы младших школьников, то этот период характеризуется импульсивностью детского поведения (склонностью действовать по первому побуждению, под действием внешних обстоятельств или эмоций) [3]. Эмоции преобладают над всеми сторонами психической жизни; они быстро возникают и ярко проявляются. Непосредственность детей, внешние выразительные движения (мимика, поза, жесты), речевая интонация дают возможность учителю быстро выявлять характер эмоций учеников и соответственно реагировать на них.

В процессе учебной деятельности ученик получает много описательных сведений, и это требует от него постоянного воспроизведения образов, без которых невозможно понять учебный материал и усвоить его, т.е. воссоздающее воображение младшего школьника с самого начала обучения включено в целенаправленную деятельность, способствует психическому развитию.

На основе различных представлений, накапливаемых опытом человеческой деятельности, у человека формируется воображение. Поэтому важным направлением деятельности учителя является накопление системы представлений у детей. В результате постоянных усилий педагога в этом направлении в развитии воображения младшего школьника происходят изменения: сначала образы воображения у детей расплывчаты, неясны, но затем они становятся более точными и определенными; сначала в образе отражаются только несколько признаков, причем среди них преобладают несущественные, а к 3-4 классу число отображаемых признаков, значительно возрастает, причем среди них преобладают существенные; переработка образов накопленных представлений сначала незначительная, а к 4 классу, когда ученик приобретает гораздо больше знаний, образы становятся более обобщенными и яркими; в начале обучения для возникновения образа требуется конкретный предмет (при чтении и рассказе, например, опора на рисунок), а дальше развивается опора на слово, поскольку именно оно позволяет ребенку создать мысленно новый образ [2; 3].

В усвоении учащимися начальных классов научных знаний большую роль играет умение наблюдать явления мира и правильно воспринимать их. Первые навыки наблюдения ребенок приобретает еще до поступления в школу во время игры и самостоятельных развлечений. Но опыт этот недостаточен для усвоения научных знаний. Именно в младшем школьном возрасте происходит качественная перестройка познавательных процессов у ребенка – наблюдение, восприятие, мышление, запоминание, которые приобретают произвольный характер и ускоренное развитие. Ребенок думает, наблюдая, и наблюдает, думая, – это исключительно важное условие проявления, выражения талантливости ребенка, – подчеркивал В.А. Сухомлинский [5, с.98].

Поэтому развитию познавательных способностей учащихся начальных классов учитель должен уделять постоянное внимание: учить детей умению наблюдать и правильно воспринимать объекты, видеть в них основные качества и сознательно усваивать их.

Развитию наблюдательности способствуют экскурсии в природу, на производство, посещение музеев, работа на школьном участке, различные виды самодеятельности.

Новые качества приобретает внимание младших школьников в процессе обучения в школе. Из слишком подвижного, неустойчивого, произвольного в дошкольном возрасте, оно становится устойчивым, сосредоточенным, целенаправленным, произвольным. В значительной степени поддерживает внимание учеников на уроке умело подобранные иллюстра-

ции. Наглядные материалы должны обращать внимание детей на основной объект восприятия, подчеркивать самое главное.

Развитие мышления ребенка младшего школьного возраста осуществляется в процессе обучения. Усваивая знания, дети учатся наблюдать явления в природе и обществе, замечать в них самое существенное, анализировать эти явления, группировать их по сходным и отличительным признакам, объяснять эти признаки, проявляя к ним свое отношение.

Исследования ученых М.В. Матюхиной, Л.В. Занкова и других доказали, что именно в процессе усвоения знаний у детей младшего школьного возраста формируются мыслительные операции, развиваются познавательные способности. Задача учителя состоит в том, чтобы выявить эти возможности и использовать их для дальнейшего умственного развития ребенка.

Под руководством учителя в процессе усвоения знаний у учащихся постепенно формируется способность рассуждать, делать умозаключения, их мышление становится мышлением с помощью отношений. Ученики 3 и 4 классов уже могут оперировать проблемными суждениями, которые раскрывают внутренние логические связи между органично связанными явлениями, анализируют и обобщают похожие и отличные качества объектов, то есть пользуются индуктивным и дедуктивным способами мышления. В своих суждениях они идут от отдельных фактов к их обобщению, к определению понятий и сведению этих понятий в целостную характеристику явлений, дают оценку их практической значимости.

В развитии мышления учащихся большую роль играет правильная организация обучения и умелое управление умственной деятельностью школьников со стороны учителя. Чтобы научить ребенка мыслить, надо научить его сначала умению наблюдать явления в природе и в жизни общества.

Интенсивно развивается и речь младших школьников, растет их словарный запас. Третьеклассники способны правильно употреблять слова в разных словосочетаниях, понимать их прямое и переносное значение. Это создает широкие возможности для углубленного усвоения учащимися знаний по разным предметам.

Словарный запас учащихся 3 класса значительно расширяется за счет пополнения их лексики научной терминологией на уроках окружающего мира, родовыми названиями. Речь детей становится заметно более содержательной и выразительной, и это создает новые возможности для развития мышления, постепенного перехода от мышления конкретно-образного к абстрактно-понятийному. Выше становится и культура речи учащихся 3 класса, чему способствует сознательное овладение грамматическим строем речи.

Таким образом, в процессе обучения в начальной школе происходит формирование личности младшего школьника, которое характеризуется развитием психологических свойств – ощущений, восприятия, представления, мышления, памяти, чувств, интересов и стремлений, волевых черт характера. В этом возрасте у ребенка формируются новые культурные потребности: приобретение знаний, чтение книг, просмотр познавательных телепередач.

Организация формирования естественнонаучных понятий у младших школьников направлена на то, чтобы ребенок мог свободно и крепко усваивать понятия, оперировать ими, и требует от учителя учета их индивидуальных психологических и возрастных особенностей умственной деятельности, познавательных возможностей восприятия, памяти, мышления, внимания.

**Список литературы**

1. **Возрастная и педагогическая** психология: учеб. пособие / О.В. Скрипченко, Л.В. Долинская, З.В. Огородничук. – К. : Просвита, 2001. – 416 с.
2. **Матюхина М.В.** Психология младшего школьника: Учебно-методическое пособие / М.В. Михальчик, Т.С. Михальчик, К.Т. Патрина. – М. : Просвещение, 1970. – 255 с.
3. **Немов Р.С.** Общие основы психологии / Р.С. Немов. – М. : ВЛАДОС, 1994. – 576 с.
4. **Петросова Р.А.** Методика обучения естествознанию и экологическое воспитание в начальной школе: Учеб. пособие для студ. сред. пед. учеб. заведений / Р.А. Петросова, В.П. Голов, В.И. Сивоглазов – М. : Академия, 2000. –176 с.
5. **Сухомлинский В.А.** Избранные педагогические сочинения: в 3-х т. / В.А. Сухомлинский. – М. : Педагогика, 1979. – 670 с.
6. **Талызина Н.Ф.** Педагогическая психология: Учеб. пособие для студ. сред. пед. учеб. заведений / Н.Ф. Талызина. – М. : Академия, 1998. – 288 с.



УДК 373.3.091.33-028.77

## ФОРМИРОВАНИЕ ИССЛЕДОВАТЕЛЬСКИХ УМЕНИЙ У МЛАДШИХ ШКОЛЬНИКОВ В УЧЕБНОЙ ДЕЯТЕЛЬНОСТИ

**Молнар А.В.**

магистрант II курса, специальность «Начальное образование», ГОУ ВПО ЛНР «Луганский национальный университет имени Тараса Шевченко»  
molnar2021@mail.ru

**Научный руководитель:** Соннова М.В., канд. пед. наук, доцент кафедры начального образования Института педагогики и психологии ГОУ ВПО ЛНР «Луганский национальный университет имени Тараса Шевченко»

---

*В данной статье рассматривается проблема формирования исследовательских умений у младших школьников в учебной деятельности.*

**Ключевые слова:** умение, исследование, исследовательская деятельность, исследовательские умения, учебно-исследовательская деятельность.

---

**Современное** общество нуждается в творчески развитых и креативных выпускников образовательных организаций. В решении этой задачи особая роль принадлежит начальной школе. Одной из ведущих областей развития творческих качеств личности является исследовательская деятельность.

Формирование исследовательских умений младших школьников является фундаментом процесса обучения, а также является вечной педагогической проблемой которая с временем не теряет своей актуальности, а наоборот, требует пристального внимания и развития.

Таким образом, актуальность проблемы определили тему исследования: «Формирование исследовательских умений младших школьников в учебной деятельности».

Возникает вопрос – что же такое умение?

Известный математик и педагог Д. Пойа даёт следующее определение: «Умение – это мастерство, а также способность использовать имеющиеся у личности сведения для достижения своих целей» [3].

Можно сказать, что умение является основой мастерства и творчества человека, а их обобщенность является существенной особенностью.

В свою очередь, исследовательскую деятельность можно определить, как условие для развития способности смотреть и видеть, наблюдать, для развития личности в целом. Учителям начальных классов развивать у учащихся такие качества созидательной личности, как: творчество, нравственность и толерантность позволяет организация исследовательской деятельности [1].

Известный психолог А.И. Савенко в своей книге «Методика исследовательского обучения младших школьников» отмечает исследование как творческий процесс поиска неизвестного, новых знаний и один из видов познавательной деятельности [4, с. 46].



Следовательно, видов деятельности человека существует ровно столько, сколько существует умений.

Под исследовательскими умениями следует понимать интеллектуальные и практические умения, которые обусловлены самостоятельным выбором и использованием приемов, а также методов исследования на доступной детям материале.

В процессе формирования исследовательских умений важную роль играют такие принципы [2]:

- интегрированности (объединение и взаимовлияние учебной и исследовательской деятельности учащихся);
- непрерывности (процесс длительного обучения и воспитания в творческом объединении учеников и их учителей).

Нужно отметить, что на современном этапе развития образования постоянно появляются новые подходы и методы, а также технологии обучения в начальной школе. Именно поэтому для формирования исследовательских умений у младших школьников необходимо удачно и умело подбирать формы, методы и средства деятельности учащихся, отвечающие поставленной цели.

Безусловно, почти все дети исследователи с радостью и неким удивлением открывают для себя окружающий их мир, ведь им всё интересно. Дети всегда стремятся к творчеству и активной деятельности. Хотелось бы отметить, что исследовательская деятельность является одним из способов получения ребенком представления об окружающем его мире. А школа помогает обеспечить овладение учащимися разнообразными способами познавательной деятельности, что в дальнейшем, способствуют саморазвитию личности

Обобщая исследования ученых и опираясь на передовой педагогический опыт, мы выстроили систему формирования исследовательских умений по следующим направлениям:

1. Умение осознавать проблему.

Лишь когда проблема уже решена, тогда часто возникает сама формулировка проблемы. Начиная исследования нельзя от ребенка требовать уже ясной формулировки проблемы, а также не нужно требовать четкого определения цели. Вполне достаточно ее общей приблизительной характеристики.

2. Умение задавать вопросы.

В процессе исследования именно вопрос играет ключевую роль. Ведь вопрос нацеливает мышление ребенка на получение ответа. Таким образом и происходит потребность в познании.

3. Умение двигать гипотезы.

Немало важное направление, ведь гипотеза – предложение, которое доказано логически и не подтверждено опытом

4. Умение давать определение понятий.

Определить понятие – указать, что оно означает, а также выявить признаки, которые ему принадлежат.

По мнению ученых, исследовательские умения должны включать в себя не только интеллектуальные качества личности, но также эмоциональные, волевые характеристики и наличие установки на решение поставленных перед ними задач.

При реализации исследовательского подхода перед учителем всегда стоит очень важная цель – создать условия для полноценного формирования и развития исследовательских умений младших школьников в учебно-исследовательской деятельности [2].

В свою очередь, главная задача учителя при достижении цели – это развивать у обучающихся навыки и умения логически и творчески мыслить, знакомить учащихся с методами





поиска и их применением в исследовании, а также уметь оформлять свою работу, учить публично выступать и формировать культуру речи.

Ранее уже было сказано, что очень трудно точно сформулировать гипотезу, особенно первоклассникам, поэтому лучше предлагать детям высказывать свои догадки и предположения, которые бы объединялись и затем формулировали общую гипотезу.

Задания, которые помогут научиться вырабатывать гипотезы могут быть самые разнообразные, например, такого типа: давайте подумаем или выдвинем предположение (гипотезу): «Почему солнце светит днем, а звезды ночью?»

Когда мы учим детей строить предложения, следует обращать внимание чтобы дети использовали такие слова: может быть, предположим, возможно, допустим. Результатом будет – научить детей видеть проблему в другом свете, уметь посмотреть на ситуацию с другой стороны.

Проанализировав психолого-педагогическую литературу, можно сделать вывод, что в педагогической психологии и педагогике есть специальный термин – «исследовательское обучение».

Главная цель исследовательского обучения заключается в формировании у ребенка способностей самостоятельно, творчески осваивать и перестраивать новые способы деятельности в любой сфере человеческой культуры. Также нет четкого разграничения между понятиями «исследовательская» и «учебно – исследовательская деятельность» и однозначного понятия «исследовательские умения».

Организация исследовательской деятельности позволяет учителям начальных классов развивать у обучающихся качества следующих составляющих создающей личности:

- творчества (создает исследовательскую среду на уроках, возможно и во время внеурочной деятельности);
- нравственности;
- толерантности (помогает принять взаимность существования различных точек зрения в рамках общечеловеческих ценностей).

Таким образом, под «исследовательскими умениями» следует понимать: умение планировать, осуществлять научный поиск; разрабатывать замысел и программу исследования; подбирать научные методы и умело их применять; организовывать и осуществлять опытно-экспериментальную работу; обрабатывать и анализировать полученные результаты; оформлять их в виде научного текста; формулировать выводы и успешно их защищать перед одноклассниками и учителем.

#### Список литературы

1. **Алексеев Н.Г.** Концепция развития исследовательской деятельности учащихся / Н.Г. Алексеев, А.В. Леонтович, А.С. Обухов // Исследовательская работа школьников. – 2002. – № 1. – С. 24–33.
2. **Андреев В.И.** Эвристическое программирование учебно-исследовательской деятельности / В.И. Андреев. – М. : Высшая школа, 2001. – 240 с.
3. **Пойа Д.** Как решать задачу: пособие для учителей / В.Г. Звонаревой, Д.Н. Белла ; под ред. Ю.М. Гайдука. – М. : Учпедгиз, 1959. – 208 с.
4. **Савенков А.И.** Методика исследовательского обучения младших школьников / А.И. Савенков – Самара : Издательский дом «Фёдоров», 2010. – 192 с.



УДК 373.3.091.26

## СИСТЕМА ОЦЕНИВАНИЯ УЧЕБНЫХ ДОСТИЖЕНИЙ МАДШИХ ШКОЛЬНИКОВ В ОБРАЗОВАТЕЛЬНОМ ПРОЦЕССЕ НАЧАЛЬНОЙ ШКОЛЫ

*Олейник В.Г.*

магистрант II курса, специальность «Начальное образование», ГОУ ВПО ЛНР «Луганский национальный университет имени Тараса Шевченко»

oleinik.valerija2015@yandex.ru

**Научный руководитель:** Дьяченко Борис Андреевич, канд. пед. наук, доцент, кафедры начального образования Института педагогики и психологии ГОУ ВПО ЛНР «Луганский национальный университет имени Тараса Шевченко»

---

*В данной статье рассматривается важность системы оценивания учебных достижений младших школьников в образовательном процессе начальной школы. Раскрывается принцип системы оценивания, понятие «оценка», «отметка», «контроль», использование системы оценивания в начальной школе.*

**Ключевые слова:** система оценивания младших школьников, оценка, отметка, контроль.

---

**В** современной начальной школе образовательный процесс осуществляется на принципах разнообразия и вариативности, системности и деятельностного подхода, направленный на формирование личности младшего школьника. Усвоение содержания начального общего образования выступает уже не как самоцель, а как средство, создающее условия для развития и воспитания младших школьников. С учетом того, что современная начальная школа – это не школа навыка, а школа развития младшего школьника, становится актуальной проблема оценивания их учебных достижений, направленная на личностный рост и развитие.

В преподавании учителя начальных классов и в учении младших школьников оценка является обязательным, необходимым, важным компонентом образовательного процесса. Контроль учебной деятельности осуществляется для оперативной ее корректировки с целью достижения наибольшей эффективности. Непрерывный контроль дает возможность вовремя реагировать на те или иные отклонения в учебном процессе от намеченных целей. Главная цель контроля со стороны учителя и со стороны младших школьников состоит в регулировании или коррекции результатов учебной деятельности, которые предполагают проверку результатов через оценку качества усвоения младшими школьниками содержания программы начального общего образования.

К традиционным видам контроля предметных и метапредметных результатов младших школьников в начальной школе относят предварительный, текущий, итоговый виды контроля [2, с.61].

Остановимся на каждом из видов контроля подробнее. Предварительный контроль используется с целью установления стартового уровня обученности учащихся. На основе полученных результатов проводят адаптацию младших школьников к процессу обучения и особенностям данного конкретного ученика.



Текущий контроль проводится на каждом уроке, он многообразен по методам и формам и состоит в наблюдениях за учебной деятельностью учеников, анализе усвоения ими учебного материала, выполнения домашнего задания, формирования универсальных учебных действий. По результатам текущего контроля учитель дает словесную оценку результатам учебной деятельности ученика и выставляет отметку.

Тематический контроль проводится после изучения тем и больших разделов, а также в конце учебной четверти. Его целью является определение уровня успешности ученика в овладении системой определенных знаний, уровня формирования универсальных учебных действий, соответствия требованиям государственного образовательного стандарта. Тематический контроль должен выполнять развивающую функцию, т.е. учащиеся в ходе контроля учатся логически мыслить, обобщать материал, синтезировать, анализировать его, выделять главное.

Итоговый контроль проводится, как правило, в конце учебного года, его задача определить степень подготовки, необходимый для продолжения обучения на другой ступени. Формами итогового контроля являются контрольные работы. По их итогам определяется успешность ученика в обучении по данному предмету.

Контроль выполняет конкретные функции, которые помогают учителю правильно, с наименьшей затратой времени и сил планировать и проводить контрольные мероприятия, достигать должного результата.

Понятия «оценка» и «отметка» не являются синонимами, хотя их часто отождествляют. Оценка – это процесс определения степени освоенности знаний, умений и навыков; отметка – условное выражение количественной оценки знаний, умений и навыков, обучаемых, в цифрах или баллах. Под оценкой знаний, умений и навыков педагогика понимает процесс сравнения достигнутого уровня владения ими с эталонными, описанными в учебной программе.[3].

Пятибалльная система оценивания не дает полноценной возможности для формирования у обучающихся оценочной самостоятельности. Она выполняет функцию внешнего контроля, не предполагает ни самооценки ученика, ни сопоставления его внутренней оценки с внешней. Система оценивания затрудняет индивидуализацию обучения. Учителю трудно зафиксировать и положительно оценить реальные достижения каждого учащегося; учителю приходится лавировать между фиксацией результатов ребенка по определенным нормативам и фиксацией успешности данного ребенка по сравнению с ним самим.[6, с. 53.]

Система оценивания является малоинформативной. Учителю и учащимся сложно выявить направления дальнейших усилий - над, чем надо еще поработать, что усовершенствовать. Система часто имеет травмирующий для ребенка характер. Нередко отметочная система является орудием психологического давления, которое направлено на ребенка и его родителей. Все это приводит к уменьшению заинтересованности к обучению, увеличению эмоционального дискомфорта учащихся в обучении, повышению тревожности и как следствие - к ухудшению физического здоровья школьников [4].

Отметочная система оценивания имеет существенные недостатки – это и недооценка оценочных суждений учителя, и субъективность выставляемых отметок. Это определяет педагогическую нецелесообразность поспешности в применении цифровой оценки-отметки, карающей за любую ошибку, и усиление значения оценки в виде аналитических суждений, объясняющих возможные пути исправления ошибок. Такой подход поддерживает ситуацию успеха и формирует правильное отношение ученика к контролю [6].

Система контроля и оценки должна стать регулятором отношений школьников и учебной среды. Ученик должен превратиться в равноправного участника процесса обучения. Он



не только готов, он стремится к проверке своих знаний, к установлению того, чего он достиг, а что ему еще предстоит преодолеть. Выполнение указанных требований к оценочной деятельности побуждает учителя к поиску наиболее действенных способов оценивания [5, 30-32 с.].

Важным компонентом содержания образования, стоящим в одном ряду с систематическими знаниями, становятся универсальные учебные действия. Главной задачей и критерием оценки выступает уже не освоение обязательного минимума содержания образования, а овладение системой учебных действий с изучаемым учебным материалом.

Система оценки достижения планируемых результатов освоения основной образовательной программы начального общего образования представляет собой один из инструментов реализации требований стандартов к результатам освоения основной образовательной программы и является необходимой частью обеспечения качества образования.

Планируемые результаты освоения программы начального образования по отдельным учебным предметам представляют собой систему личностно-ориентированных целей образования, показателей их достижения и моделей инструментария. Они представлены в традиционной структуре школьных предметов и ориентируют учителя как в ожидаемых учебных достижениях выпускников начальной школы и объеме изучаемого учебного материала по отдельным разделам курса, так и в способах и особенностях организации образовательного процесса в начальной школе.[1,с.155-161]

Таким образом, современная система оценивания строится на следующих принципах:

- оценивание является непрерывным процессом. В зависимости от этапа обучения используется диагностическое (стартовое, текущее) и срезовое (тематическое, промежуточное, итоговое) оценивание;
- оценивание может быть только критериальным. Критериями оценивания выступают ожидаемые результаты, соответствующие учебным целям;
- оцениваться с помощью отметки могут только результаты деятельности ученика, но не его личные качества;
- оценивать можно только то, чему учат;
- критерии оценивания и алгоритм выставления отметки заранее известны и педагогам и учащимся.

Главной задачей учителя становится «научить учиться» младших школьников и создать условия для проявления и стимулирования личностного потенциала всех участников образовательного процесса.

#### Список литературы

1. **Корнієнко С.І.** Сутність і основні характеристики лінгвістичної компетентності / С.І. Корнієнко // Педагогічні науки. – 2009. – С. 161–165.
2. **Оглуздина Т.П.** Развитие содержания понятия языковая компетенции в истории лингвистики / Т.П. Оглуздина // Вестник ТГПУ. – 2011. – № 2. – С. 91–94.
3. **Резвая А.Ю.** Формирование лингвистической компетенции младших школьников / А.Ю. Резвая // Наука и школьная практика. – 2010. – № 9. – С. 1–6.
4. **Слобин Д.** Психолингвистика / Д. Слобин, Дж. Грин. – М. : Прогресс, 1976. – 350 с.
5. **Хомский Н.** Аспекты теории синтаксиса / Н. Хомский. – М., 1972. – 228 с.
6. **Hymes D.H.** Sociolinguistics / D.H. Hymes. – Penguin Education, 1972. – 300 с.



УДК 37.018.1-053.4-055.15-055.25

## РОЛЬ СЕМЬИ В ГЕНДЕРНОМ ВОСПИТАНИИ ДЕТЕЙ ДОШКОЛЬНОГО ВОЗРАСТА

**Файдыш Т.Б.**

магистрант 2 курс, специальность «Педагогическое образование. Дошкольное образование» ГОУ ВПО ЛНР «Луганский национальный университет имени Тараса Шевченко»  
basted07@mail.ru

**Научный руководитель:** Короткова С.В., канд. пед. наук, доцент кафедры дошкольного образования Института педагогики и психологии ГОУ ВПО ЛНР «Луганский национальный университет имени Тараса Шевченко»

---

*В статье рассматривается специфика влияния семейного воспитания на формирование гендерных представлений дошкольников, влияние каждого из родителей на гендерное развитие ребенка.*

**Ключевые слова:** дошкольник, гендерное воспитание, семья, пол, личность, гендерная идентичность, стили воспитания.

---

**Период** дошкольного детства является сензитивным для усвоения моделей поло-ролевого поведения и формирования гендерных представлений. Поскольку гендерная социализация начинается, прежде всего, с семьи, то стили семейного воспитания имеют весомое воздействие на формирование гендерных представлений детей дошкольного возраста.

Анализ научных источников по проблеме гендерного воспитания определил наиболее разработанные ее направления, а именно: поло-ролевое поведение и предпочтения, интересы, проявление эмоций, связанных с формированием черт маскулинности и феминности изучают, а также усвоение специфической для пола модели поведения изучают такие ученые как Ш. Амонашвили Д. Исаев, В. Каган, И. Кон, Д. Колесов, Т. Репина, Т. Пониманская и др. Они подчёркивают, что первый этап получения гендерного опыта детей происходит именно в семье.

Цель статьи состоит в обосновании роли семейного воспитания в формировании гендерных представлений детей дошкольного возраста.

Проблема гендерного воспитания детей дошкольного возраста на данный момент развития общества является актуальной. Гендерное воспитание, прежде всего, предполагает нравственное и социокультурное развитие мальчиков и девочек. Недостатки гендерного воспитания детей проявляются уже во взрослой жизни – в сложных отношениях, как семейных, так и социальных. То, как воспитывался ребенок в семье, сыграет свою роль в будущем – тогда, когда он станет взрослым и начнет задумываться о собственной, семейной жизни. И многое, что было взято из «модели» поведения родителей, будет спроецировано на собственную модель. Семья – это институт, в котором дети получают базовые знания, которые играют доминирующую роль в жизни человека.

Издавна главой семьи, добытчиком был мужчина, женщина была хранительницей домашнего очага, она подчинялась мужу. Ведущую роль в воспитании мальчиков играли мужчины, воспитывая их по своему образу: сильными, смелыми и решительными. Девочки вос-



питывались женщинами, им прививались такие качества, как сдержанность, скромность, умение заботиться об окружающих. Социальные изменения в обществе привели к тому, что начала исчезать четкая граница между мужским и женским поведением. В семье главой не редко оказывается женщина. Из чуткой, ласковой, заботливой она превращается в сильного, решительного, расчетливого организатора. Но в тоже время в семье воспитанием и мальчиков, и девочек продолжают заниматься преимущественно женщины. Поэтому, говорить о четкой гендерной идентификации нужно с осторожностью. Наблюдая за детьми в дошкольном образовательном учреждении можно отметить, что некоторые мальчики более робкие, скромные, не могут за себя постоять. Девочки же более решительные и выносливые. Но так же девочки, играя в «дочки-матери», ведут себя как их мамы: они заботливы, ласковы и нежны. То же можно сказать о мальчиках, которые пытаются «починить колесо у машины», как они играют роль заботливого и хозяйственного папы: даже слова говорят те, что слышали от отца. Таким образом, идет копирование поведения взрослых. Это подтверждает тот факт, что именно родители, сами того не осознавая, формируют основы гендерной модели поведения у своих, пока еще маленьких, детей.

Для гармоничного развития ребенку необходимы отец и мать. В семейном воспитании главная задача родителей – любить, уважать, доверять, заботиться, поддерживать не только друг друга, но и своих детей. Л. Никитина, Б. Никитин в своей работе «Мы, наши дети и внуки» отметили, что «... воспитание детей в руках родителей и во многом развитие ребенка зависит от морального климата семьи, от отношения взрослых к детям, от взаимоотношений взрослых в семье» [5, с. 97]. Они признавали, что идеальной моделью является семья, где детей воспитывают отец и мать, но каждый из них – индивидуальность, личность и имеет свой особый взгляд на воспитание дочери или сына, одну и ту же ситуацию воспринимает с разных сторон, по-разному ее оценивает. В такой семье родители ежедневно дают детям пример понимания и терпения во взаимоотношениях, помня, что их дети – мальчики и девочки – также будущие родители.

По определению Г.В. Беленькой, есть несколько типов семей: гармоничная, распадающаяся, распавшаяся, неполная, деструктивная и др. Соответственно, и воспитание будет носить различный характер [1]. В связи с ростом разводов все больше семей, в которых нет отца, и дети видят перед собой один образец – материнский. В такой ситуации мальчики страдают больше, чем девочки. Они усваивают либо женский тип поведения, либо создают себе достаточно далекое от действительности представление о сугубо мужских формах взаимодействия, конструируя их как зеркальную противоположность наблюдаемым женским. Во-первых, в семье, где нет отца, мать не так проявляет свои женские качества, как при его наличии. Во-вторых, роли мужчины и женщины в семье не так полярны, это не набор противоположных качеств и свойств, а наоборот, дополнение качеств друг друга. Поэтому, в неполной семье очень сложно создать условия для правильного восприятия и понимания ребенком специфики обоих родительских ролей. Мальчики, растущие без отца, более агрессивны, грубы, резки, вспыльчивы. В процессе взросления эти мальчики не отличаются целеустремленностью и инициативностью, они оказываются менее уравновешенными. Девочки же, в будущем, будут иметь меньше шансов правильно понимать своих мужей и сыновей, в отличие от девочек, растущих в полных семьях [7].

Полная семья дает ребенку возможность одновременного восприятия обеих родительских ролей, предполагает их сравнение, осознание не только противоречивости каждой из них, но и необходимости их взаимодополнения.

Период дошкольного детства, является в том числе, временем формирования гендерных представлений и усвоения моделей гендерного поведения. Гендерные представления –



отображение взглядов отдельной социальной группы на то, какими должны быть мальчики или девочки, гендерные представления формируются под влиянием гендерных стереотипов, которые в свою очередь, отображены в системе отношений родители-дети [4]. Стили семейного воспитания имеют безоговорочное влияние на формирование гендерных представлений ребенка. Гендерные представления являются составной частью гендерной идентичности в целом. Формирование гендерной идентичности происходит в процессе социализации. Осознание ребенком своей половой принадлежности происходит постепенно. Начиная с дошкольного возраста, у ребенка формируются соответствующие гендерные представления, которые становятся основой гендерной идентичности в целом. Ребенок в дошкольном возрасте не просто имеет представления о внешних признаках мальчика или девочки, но и знает, как они себя ведут, у него формируются поло-ролевые установки, усваиваются гендерные модели поведения. Родители, а также другие люди, которые окружают ребенка, поощряют такое поведение, которое отвечает полу ребенка (у мальчиков – маскулинное, у девочек – феминное поведение). От типа родительских установок будет зависеть развитие феминных или маскулинных качеств личности.

На формирование гендерных свойств личности существенное влияние имеет стиль родительского воспитания. Его стили можно условно сгруппировать следующим образом: полонетипичный тип, гипергендерный, андрогинный [2; 3].

Полонеспецифический тип (для мальчиков), авторитарный стиль взаимоотношений с ребенком может формировать у мальчика феминные черты характера, особенно, когда роль «диктатора» в семье играет мать, а отец выполняет свою роль формально или отсутствует [3]. Развитие ребенка в неполной семье дезорганизует гендерную идентификацию ребенка, особенно, когда развод родителей пришелся на возраст ребенка 3-4 года. У мальчиков этот процесс значительно осложнен, поскольку дома – мать, бабушка, в саду – воспитательница, няня, а мужских образцов поведения очень не хватает. «Твердость требований к маскулинности мальчиков приобрела преимущественно декларативный характер. Мальчик в процессе воспитания находится в преимущественно феминной среде (мать – воспитательница – учительница – начальница) и какими бы не были призывы воспитания, сколько бы мальчик не слышал от женщин, что должен расти мужчиной, он воспитывается прежде всего как «удобный в обращении для женщин» [8, с. 28]. Феминный мальчик отличается среди ровесников – имеет спокойный, мягкий, характер, преимущественно играет в среде девочек в нетипичные для мальчиков игры, на обиды реагирует плачем или замыкается в себе [9].

Полонеспецифический тип (для девочек) является результатом жесткого и нейтрально-запретительного стиля. Когда в семье авторитарная мать и отсутствует отец или он выполняет пассивно-приспособленческую роль, происходит идентификация девочки с матерью. В результате у нее формируются маскулинные черты (решительность, уверенность, настойчивость). Следует отметить, что важным для воспитания ребенка является не само присутствие или отсутствие отца в семье, а его роль и место в структуре семьи, отношение к нему и взаимоотношения между родителями [2; 3].

Андрогинный тип (для обоих полов) формируется вследствие партнерского стиля взаимоотношений, в котором нет четкого распределения ролевых обязанностей между членами семьи, где один дополняет другого, где нет распределения на полонеспецифические или полонеспецифические черты личности. Партнерский стиль семейного взаимодействия дает возможность для развития как андрогинной личности, так и для нормального развития феминности у девочек и маскулинности у мальчиков. В семьях, где царит вдумчивые, уважительные, позитивные, щедрые на похвалу, без гиперопеки детско-родительские отношения, как подчеркивает А. Некрасов [6], есть все предпосылки для формирования мужественных



мальчиков и женственных девочек. Следует отметить, что девочка, которую воспитывал демократический отец, будет более успешна в выстраивании отношений с лицами противоположного пола, она легко идет на контакт, так же безболезненно прекращает отношения. Для того чтобы сохранить положительное отношение у ребенка к лицам противоположного пола, ни при каких обстоятельствах нельзя ребенку говорить что-то негативное о его матери или отце, поскольку в дальнейшем этим можно сформировать у него массу личностных и межличностных проблем [2].

Гипергендерный тип (для девочек) – формируется вследствие жесткого, нейтрально-запретительного стиля общения. Когда в семье отец выполняет жестко-авторитарную, а мать – подчиняющуюся роль. Происходит идентификация с матерью. Осознавая на том, что женщины – второстепенные, вторичные, слабые существа, которые не способны без мужчины ничего решить или сделать, ребенок выбирает такую же страдательно-нейтральную роль. Формируется слабая девочка, которая не умеет брать на себя ответственность, постоять за себя. Такая девочка будет иметь преувеличенно-женственные черты – эмоциональность, неуверенность, мягкость, неопределенность... Хорошо этот факт можно наблюдать в детском саду, такая девочка не будет занимать в играх лидерских позиций, она всегда будет на заднем плане. Она может знать и уметь много, но заявить о себе у нее не хватит смелости [4].

Гипергендерный тип (для мальчиков) – формируется под влиянием жесткого, нейтрально-запретительного стиля. Идентифицируя себя с авторитарным отцом, мальчик имеет все шансы стать таким же. Личностными характеристиками гипермаскулинных мужчин являются – эгоцентризм, импульсивные проявления поведения, непринятие недостатков и слабостей другого человека [2].

Самый большой вред для развития личности ребенка заключается в непоследовательности и несогласовании стиля родительского взаимодействия. Непредсказуемость реакций родителей лишает ребенка ощущения стабильности окружающего мира, также ребенку тяжело понять, какого именно поведения ожидают от него родители.

Таким образом, самым важным фундаментом и источником формирования гендерной идентичности является семейная социализация. Тип родительского воспитания имеет существенное влияние на развитие психики, в частности на гендерное развитие личности. Дошкольный возраст является первой ступенькой в развитии психофизических качеств, привычек и навыков, необходимых для успешного выполнения гендерных ролей в семейной и общественной жизни. Задача педагога дошкольного образовательного учреждения – донести до сознания родителей важность осуществления гендерного воспитания уже на этом возрастном этапе развития ребенка. В это время происходит усиление отличий в поведении девочек и мальчиков: они избирают по собственной инициативе разные по смыслу игры и партнеров для них, проявляют разные интересы, стиль поведения и т.п.

### Список литературы

1. **Беленькая Г.В.** Здоровье ребенка от семьи / Г.В. Беленькая, О.Л. Богинич, М.А. Машовец. – М. : СПД Богданова А.М., 2006. – 220 с.
2. **Бендас Т.В.** Гендерная психология : учебное пособие / Т.В. Бендас. – 2-е изд. – СПб. : Питер, 2006. – 431 с.
3. **Говорун Т.В.** Гендерна психологія : навчальний посібник / Т.В. Говорун, О.М. Кікінеджі. – К. : Академія, 2004. – 308 с.
4. **Клецина И.С.** Психология гендерных отношений / И.С. Клецина. – СПб. : Алетейя, 2004. – 403 с.
5. **Мы, наши дети и внуки** / Б.П. Никитин, Л.А. Никитина. – 3-е изд., доп. – М. : Мол. гвардия, 1989. – 303 с.





6. **Некрасов А.** Материнская любовь / А. Некрасов. – Изд. 5-е, перераб. и доп. – М. : АСТ : Астрель, 2007. – 249 с.
7. **Титаренко Т.М.** Такие разные дети / Т.М. Титаренко. – К. : Рад. шк., 1989. – 144 с.
8. **Федоришин Г.М.** Психологія становлення особистості у батьківській сім'ї / Г.М. Федоришин. – Івано-Франківськ, 2006. – 174 с.
9. **Целуйко В.М.** Вы и ваши дети / В.М. Целуйко. – Ростов н/Д. : Феникс, 2004. – 544 с.



УДК 378.091.212.7:[005.336+005.32]

## АКМЕОЛОГИЧЕСКИЕ ДЕТЕРМИНАНТЫ ПРОФЕССИОНАЛЬНОГО СТАНОВЛЕНИЯ СТУДЕНЧЕСКОЙ МОЛОДЕЖИ

**Чаплыгина И.Е.**

магистрант I курса, специальность «Педагогика  
высшей школы» ГОУ ВПО ЛНР «Луганский  
национальный университет имени Тараса  
Шевченко»  
@ xxchapluginaxx@mail.ru

**Научный руководитель:** Малькова М. А., канд. пед. наук, доцент, и.о. заведующего кафедрой педагогики Института педагогики и психологии ГОУ ВПО ЛНР «Луганский национальный университет имени Тараса Шевченко»

---

*В статье рассматриваются акмеологические детерминанты профессионального становления студенческой молодежи. Раскрывается сущность понятия «акмеология», определяются компоненты акмеологической культуры специалиста.*

**Ключевые слова:** акмеология, акмеологические детерминанты, акмеологическая культура, профессиональное становление, профессиональная деятельность, профессиональный менталитет.

---

**Узленения**, происходящие фактически во всех сферах жизни человека, приводят к проблеме, связанной с поиском жизненной стратегии, факторов и условий, обеспечивающих профессиональное развитие личности и непрерывного процесса самосовершенствования. Особое место эти вопросы заняли в системе высшего образования, чем вызвано его развитие и модернизация.

Акмеология – определяется как наука, возникшая на стыке естественных, общественных и гуманитарных дисциплин, и изучающая закономерности и феномены развития человека на ступени его зрелости и, особенно, при достижении им наиболее высокого уровня в этом развитии [2]. Акмеология – относительно молодая наука, сформированная преподавателями и педагогами различных сфер образовательной системы в процессе их поиска новых путей совершенствования профессиональной деятельности, и она является синтезированной наукой о достижении личности вершины профессионализма.

Предметом акмеологии, как отмечает президент Международной академии акмеологических наук, профессор педагогических наук Н.В. Кузьмина, является целостная личность, направленная на самореализацию ее созидательной зрелости. Зрелость – период в жизни человека, начиная от самостоятельного выбора профессии и образовательного учреждения до планирования ритма и режима работы, организации своего времени и способов достижения искомых результатов. В этот период процессы воспитания, образования, обучения постепенно сменяются процессами самореализации в форме самовоспитания, самообразования, самоконтроля, самосовершенствования, направленными на развитие творческого потенциала [3].

Подготовка молодежи к будущей профессиональной деятельности является важнейшей социально-педагогической проблемой, решение которой, в сущности, определяет современный уровень экономического и культурного развития общества. Непрерывный процесс самосовершенствования, работа над профессиональным становлением, накопление социального и профессионального опыта, развитие творческого потенциала – это все влияет на востребованность специалиста, как профессионала. Процесс становления профессионала его конкурентоспособности, общественной востребованности начинается в профессиональном образовательном учреждении и продолжается в течение всей жизнедеятельности. Качественное обучение специалиста, его готовность к ответственному выполнению своих обязанностей оценивается множеством специфических условий и норм.

Актуальность профессионального самоопределения студенческой молодежи на современном этапе развития высшего образования характеризуется несколькими причинами:

- усложнение социальных взаимоотношений, научно-техническое продвижение определяется потребностью в совершенствовании процесса обучения специалистов;
- «растянутость» во времени формирования профессионального самоопределения является основанием для разочарования в будущей профессии студенческой молодежи.

Определение своего места в новом социальном устройстве значимо как для отдельной личности, так и для общества в целом. Самоопределение каждого человека характеризует его направленность на дальнейшее развитие, препятствует или способствует самореализации, личностному росту и профессионализму. Таким образом, акмеологический подход в профессиональном становлении студенческой молодежи, играет значительную роль в формировании осознанного и самостоятельного направления собственного развития и стратегии профессионального выбора. Доминирующими критериями профессионального роста специалиста являются акмеологические детерминанты, определяющие заданный процесс.

К акмеологическим детерминантам следует отнести личностные профессионально значимые качества. Эти качества, с одной стороны, выступают самостоятельными акмеологическими детерминантами эффективности в достижении личностью высшей степени «акме», своего профессионального развития и совершенствования, а с другой – они сами предопределены степенью развития акмеологической культуры, которая рассматривается как комплексный акмеологический детерминант. К более значимым акмеологическим детерминантам можно приобщить направленность личности на профессиональную деятельность, творческое самосовершенствование, гуманность, акмеологическую культуру.

Благоприятной основой деятельности специалиста, определяющей его зрелость, является творческая активность личности. Направленность личности на творческое самосовершенствование, достижение вершин профессионального развития, должна формироваться в процессе обучения в образовательном учреждении. Одним из эффективных методов, обеспечивающих студентам такую возможность, является реализация акмеологического подхода в учебно-воспитательном процессе высшей школы.

Реализация акмеологического подхода в высшем образовательном учреждении как одного из доминирующих факторов профессионального становления личности будущего специалиста создает условие для формирования акмеологической культуры. Основным системообразующим основанием акмеологии является личность – культура личности определяется в ней как результат развития образа ее жизнедеятельности.

Содержание акмеологической культуры включает следующие компоненты: гуманистическое мировоззрение, духовно-нравственное совершенство, инновационность, профессиональную компетентность, профессиональный менталитет, творческое саморазвитие, профессиональное честолюбие и др. Духовно-нравственное совершенство предполагает наличие

нравственно-ценностного потенциала, позволяющего почерпнуть и овладеть знаниями мировой культуры на уровне общечеловеческих, профессиональных и личностно-гуманистических достижений.

Таким образом, профессиональная компетентность является основополагающей составляющей акмеологической культуры личности будущего специалиста. Это синтез глубоких познаний и практического действия, который определяет результаты деятельности. Акмеология определяет процесс деятельности как решение ряда целенаправленных репродуктивных и творческих задач, при которых главным образом изучается профессиональная деятельность. В процессе профессионального обучения устанавливаются способности к самосовершенствованию и самокорректированию деятельности вследствие накопления запасов желанных результатов и ценностных представлений, действий и отношений. Образовательное учреждение формирует у будущих специалистов навыки и умения анализировать профессиональные ситуации, решать специальные задачи, проектировать деятельность и т.д. Высшее образовательное учреждение создает условия для накопления и развития профессионального потенциала, а также его реализации, повышения его ответственности за свою карьеру и социальные последствия своей профессиональной деятельности [1]. Профессионализм как устойчивое качество личности может быть неизменным и постоянным только в условиях непрерывного его усовершенствования средствами самостоятельного образования, организации и контроля. Эту направленность может осуществить только личность, которая овладела акмеологической культурой.

#### Список литературы

1. **Демкина Е.В.** Современные подходы к профессиональному воспитанию личности будущего специалиста в условиях образовательного процесса /Е. В. Демкина // Журнал «Вестник Адыгейского государственного университета». Сер: Педагогика и психология. – Майкоп, 2011. – Вып. 3 – С. 35–41.
2. **Деркач А.А., Гагарин А.В., Степанова, Л.А.** Акмеология: наука, практика, образование / А.А. Деркач, А.В. Гагарин, Л.А. Степанова // Научный журнал Международной акмеологической академии «Акмеология». – М. : Из-во «Роспечать», 2014. – № 3–4 (специальный выпуск) – С. 22–27.
3. **Кузьмина Н.В.** О предмете акмеологии и направлениях ее развития в Петербургской научной акмеологической школе / Н.В. Кузьмина // Акмеология. – 2013. – № 3. – С. 9–13.
4. **Чернухина Е.Е.** Профессиональное самоопределение современной студенческой молодежи / Е.Е. Чернухина, Е.В. Мартынова // Журнал «Ученые записки Орловского государственного университета. Серия: Гуманитарные и социальные науки». – Орел : Из-во «ОГУ им. И.С. Тургенева», 2013. – № 4 – С. 399–404.

## СОЦИОЛОГИЧЕСКИЕ НАУКИ

УДК 908-043.86 (478.61) «194/195»

### ОТКАЗ ОТ НОВОРОЖДЕННЫХ КАК СОЦИАЛЬНАЯ ПРОБЛЕМА

**Буханец М.Г.**

магистрант II курса, специальность «Социальная работа», ГОУ ВПО ЛНР «Луганский национальный университет имени Тараса Шевченко»  
buhanets.marina@yandex.com

**Научный руководитель:** Акиншева И.П., канд. пед. наук, профессор кафедры социальной работы и социальной педагогики ГОУ ВПО ЛНР «Луганский национальный университет имени Тараса Шевченко»

*В данной статье раскрывается сущность понятия «отказ от новорожденного», «девиация». Рассматривается такая социальная проблема, как отказ от новорожденного, требующая глубокого теоретического изучения и анализа.*

**Ключевые слова:** отказ от новорожденных, девиация, материнство.

**Отказ** от новорожденного – это значительная социально-демографическая проблема современного общества. Так, например, по статистике Министерства образования и науки РФ в 2017 году, в федеральном банке данных насчитывается 54,5 тыс. детей-сирот, которые размещаются в 1,6 тыс. образовательных организациях (детских домах, коррекционных детских домах, школах-интернатах), а также в приёмных семьях. Количество отказов от новорожденных детей в родильных домах и отделениях составляет ежегодно 10-11 тысяч. А это значит, что на один родильный дом приходится около пяти отказов в год. Каждая третья мать при этом не заявляла в письменной форме о своем отказе от родительских прав и не давала согласия на усыновление рождённого ребёнка. Также следует отметить, что количество отказов от новорожденных выше в городах, чем в сельской местности. Такая социальная проблема, как отказ от новорожденного, требует глубокого теоретического изучения и анализа.

По закону отказаться от ребенка нельзя, так как семейным кодексом не предусмотрено такой статьи. Однако родители лишаются родительских прав, если они напишут заявление об отказе от ребенка. Но отказ от ребенка не означает снятие с родителей обязанностей. То есть по закону родители не освобождаются от участия в воспитательном процессе, материальной поддержки своего ребёнка.

Проблема отказов от новорожденных неразрывно связана с такими социальными категориями, как материнство, социальное сиротство, демографическая и социальная политика. Именно поэтому важно говорить о том, что для нашего современного общества является нормой в вопросах деторождения, к чему мы должны стремиться как социальное государство.



Рассматривая проблему отказа от новорожденных, необходимо отметить, что, прежде всего, это связано с проблемой определённого неправильного (девиантного) поведения матери.

Девияция – это отклонение от принятых в обществе норм поведения. Понятие девиантного поведения в энциклопедическом словаре по психологии и педагогике рассматривается как поведение, отклоняющееся от нравственных норм, иногда правовых, обусловленное социально-психологическими девиациями личности, а именно микросоциально-психологической запущенностью. Также девиация является проявлением протеста, отказа, имитации, эмансипации, то есть ситуационных характерологических реакций.

Касательно определения материнства, энциклопедия социологии даёт такие трактовки:

1) это основная биологическая функция женского организма, направленная на продолжение человеческого рода (вынашивание, рождение, вскармливание ребенка).

2) это одна из социальных ролей женщины.

Материнство как функция женского организма, направленная на продолжение человеческого рода и включающая биологический (вынашивание, рождение и вскармливание ребёнка) и социальный (воспитание ребёнка – будущего гражданина своей страны) аспекты, рассматривается в сексологическом словаре. По нашему мнению, такое определение самое точное в контексте исследуемой тематики [1, с. 65].

Отказ от материнства в ряде научных работ авторов Г.Г. Филлипова, Э.И. Тюрина, И.Э. Кучукова рассматривается как девиантное материнство [5, 6]. Феномен отказа от ребенка на стадии беременности или сразу после родов, безусловно, обладает признаками девиантного поведения. Однако отказ от новорожденного или искусственное прерывание беременности (аборт) является поведением, которое не соответствует установленным социальным нормам [2, с. 256].

Разработанность проблемы отказа от новорождённых определяется подходами, сложившимися в социологии семьи, социальной и семейной политике, исследовании гендерных отношений. Наиболее значительные теоретико-методологические положения в области социологии семьи остаются заключёнными в структурно-функциональной теории (Р. Мертон), базирующейся на принципах нахождения баланса и равновесия, порядка и устойчивости.

При рассмотрении гендерной теории такая девиантная форма поведения матери, как отказ от новорожденного, является следствием деформации функции семьи и искажением семейных ценностей. Меняются представления о восприятии ценности материнства, вызывают сомнение традиционные представления о роли мужчины и женщины как о глубинных категориях культуры. По мнению И.И. Осиповой, нежность и забота матери заменяется карьеризмом, упорством и жестокостью, что ведёт к сознательному отказу от материнства и игнорированию своих обязанностей как матери, то есть трансформируются традиционные женские качества [3, с. 88].

Возникновение отказов от новорожденного обусловлено сложным взаимодействием семейных, психобиологических, социально-экономических, нравственных и патологических факторов. Исследования показали, что наивысшая распространенность отказа от новорожденных среди таких категорий лиц:

- незамужние женщины;
- женщины из семей с незначительным материальным благосостоянием;
- не имеющие своего постоянного места жительства;
- среди несовершеннолетних и учащихся;
- лица с криминальным прошлым;
- среди выпускниц сиротских учреждений.



Также причиной отказа от новорожденного у женщины, по мнению ученых, могут быть разводы, устройство детей на воспитание в детские дома, в семьи соседей и престарелых родственников, то есть определённые нарушения семейных и поколенческих связей [4, с. 151].

Исследователи выделили субъективные и объективные факторы риска отказа от материнства, к которым относят следующие:

1. Объективные факторы:

- определённые «медицинские предпосылки» со стороны матери или ребенка;
- присутствие соматических или психических заболеваний во время беременности;
- инвалидность матери или новорожденного.

2. Субъективные факторы:

- неготовность к выполнению родительских обязанностей;
- прессинг со стороны общества;
- определённые поведенческие предпосылки.

Анализируя информативные материалы личных дел детей из детских домов, М.А. Костенко выделяет «факторы, которые привели семью к решению отказаться от ребенка, описывает основные группы новорожденных со значительным риском потери родительской опеки» [5, с. 21].

Таковыми факторами отказа от новорожденного являются:

- инвалидность или увечья ребенка;
- напряженные проблемы благополучия в семье;

– незначительное количество услуг по месту жительства, которые направлены на профилактику социального сиротства, оказание своевременной медицинской помощи детям. Автор подчеркивает необходимость развития комплекса социальных услуг, концентрирующих в себе профилактику отказа от новорожденных и сиротства [6, с. 313].

Анализ представленной концепции показывает, что формирование осознанного материнства начинается задолго до момента, когда женщина непосредственно сама становится матерью. В результате чего только к пятому этапу женщина начинает приобретать определенное понимание, знания и навыки, продолжает совершенствовать их в контексте своей практической деятельности.

Формирование ответственного материнства является сложным и долгим процессом, и, если нарушить один из его этапов, может произойти повреждение эмоционально-мотивационной сферы, а в дальнейшем это может привести к проявлению девиантного материнства.

Отказ от новорожденного является ничем иным, как формой девиантного поведения, сложной жизненной ситуацией, возникшей в итоге определённого комплекса психологических и социально-экономических проблем женщины. Отказ может происходить в результате отсутствия навыков родительской симпатии, психических или психологических проблем, асоциального образа жизни матери, воздействия ее близких родственников и окружения, а также других внешних факторов.

Таким образом, теоретико-методологический анализ проблемы отказов от новорожденных подтвердил актуальность данной проблемы. И хотя с каждым годом всё большее внимание учёных и исследователей привлекает проблема «отказников», особенности мотивов таких матерей остаются недостаточно изученными.



**Список литературы**

1. **Трушкина С.** Проблема отказов от новорожденных детей // Социальная работа. – 2006. – №3. – С. 57–62.
2. **Филиппова Г.Г.** Психология материнства: Учебное пособие / Г.Г. Филиппова. – М. : Изд-во Института Психотерапии, 2002. –240 с.
3. **Осипова И.И.** Гендерные аспекты социального сиротства // Женщина в российском обществе. – 2008. – № 4. – С. 86–91.
4. **Брутман В.И., Варга А.Я., Радионова М.С.** Особенности семейного воспитания и личностные характеристики женщин, бросающих своих детей // Психология сегодня: ежегодник Российского психологического общества. – 1996. – Т. 2, вып. 4. – С. 151–152.
5. **Брутман В.И., Варга А.Я., Хамитова И.Ю.** Влияние семейных факторов на формирование девиантного поведения матери // Журнал практической психологии и психоанализа. – 2002. – № 3. – Режим доступа: <http://psyjournal.ru/psyjournal/articles/detail.php?ID=2914>. – Дата обращения: 10.03.2020.
6. **Костенко М.А.** Социальные детерминанты отказов от новорожденных: опыт эмпирического исследования // Мир науки, культуры и образования. – 2014. – № 3 (46). – С. 313–315.





УДК 373.2:316.362.31

## ДИАГНОСТИКА НЕПОЛНЫХ ОТЦОВСКИХ СЕМЕЙ НА БАЗЕ ДЕТСКОГО ДОШКОЛЬНОГО УЧРЕЖДЕНИЯ

**Кудрявцева А.В.**

магистрант II курса, направления подготовки «Организация работы с молодежью», ГОУ ВПО ЛНР «Луганский национальный университет имени Тараса Шевченко»  
anna.kudryavceva77@gmail.com

**Научный руководитель:** Золотова А.Д., канд. пед. наук, доцент кафедры социальной работы и социальной педагогики Института истории, международных отношений и социально-политических наук, ГОУ ВПО ЛНР «Луганский национальный университет имени Тараса Шевченко»

---

*В данной статье рассматривается сущность понятия «неполная отцовская семья». Раскрываются результаты диагностики неполных отцовских семей на базе детского дошкольного учреждения: изучение стратегий воспитания, психосоциальное состояние детей, взаимодействие воспитателей с родителями отцовских семей. Полученные результаты необходимы для разработки технологии социально-педагогической деятельности с неполными отцовскими семьями на базе дошкольного учреждения.*

**Ключевые слова:** неполная отцовская семья, диагностика, детское дошкольное учреждение.

---

**С**егодня, к сожалению, трудно кого-то удивить таким явлением, как неполная семья. Институт семьи и брака в современном обществе остаётся на низком уровне. Утрачиваются многовековые ценности, культура семейных взаимоотношений, духовность. Жизнь и воспитание ребенка в отцовской семье ощутимо отражается на воспитательном процессе.

Проблема воспитания детей в неполной отцовской семье являлась предметом исследования в работах Ю.В. Васильковой, Н.М. Ершовой, И.Ф. Дементьевой. О необходимости оказания помощи неполным семьям говорится в ряде работ М.В. Иголкина, В.М. Целуйко, Н.С. Михайловой. Из зарубежных исследователей наибольший вклад в изучение неполных семей внесли Г. Фридгор, К.В. Пикхарт, З. Матейчик.

Анализ психолого-педагогической литературы и существующей практики социально-педагогической деятельности с неполными отцовскими семьями на базе детского дошкольного учреждения позволяет выявить недостаточное количество диагностических процедур исследований по данной тематике.

Цель статьи – осуществить диагностику неполных отцовских семей на базе детского дошкольного учреждения.

Для проведения эксперимента мы провели диагностику неполных отцовских семей на базе детских дошкольных учреждений ГУ ЛНР «Ясли-сад № 57 “Калинка”» и ГУ ЛНР «Ясли-сад № 79». В соответствии с задачами исследования респонденты были разделены на две группы: экспериментальную и контрольную. В нашем исследовании приняло участие 10 семей. Кроме детей и родителей, в эксперименте приняли участие воспитатели и специалисты детских дошкольных учреждений.

Таким образом, мы бы хотели получить информацию, которая помогла бы нам при разработке технологии социально-педагогической деятельности в работе с неполными отцовскими семьями.

На первоначальном этапе диагностики мы провели традиционное знакомство с отцовскими семьями. При этом выясняем следующие факторы:

- причины возникновения неполной отцовской семьи;
- состав семьи и структура родственных связей;
- социальный статус;
- взаимоотношения в семье.

Для изучения отцовских семей мы просим принять участие родителей в анкетировании, результаты которого помогут в работе как социального педагога, так и воспитателя.

Данная анкета нами была разработана самостоятельно. Результаты приведены в таблице 1.

Таблица 1

**Социальный статус неполных отцовских семей**

№	Показатели	Количество		Процентное соотношение	
		КГ	ЭГ	КГ	ЭГ
1	Состав семьи				
1.1	Неполная с отцом	2	2	40%	40%
1.2	Неполная расширенная с отцом	3	3	30%	30%
Всего		5	5	100%	100%
2	Сколько детей воспитывается в семье				
2.1	Один	3	3	30%	30%
2.2	Двое	2	1	20%	10%
2.3	Трое и более	1	-	10%	-
Всего		5	5	100%	100%
3	Что явилось причиной образования неполной семьи				
3.1	Смерть одного из супругов	1	1	10%	10%
3.2	Вредные привычки одного из супругов	2	3	20%	30%
3.3	Психологические причины	1	-	10%	-
3.4	Материальные трудности	1	1	10%	10%
Всего		5	5	100%	100%
4	Ваш возраст				
4.1	20-29 лет	1	1	10%	10%
4.2	30-39 лет	3	3	30%	30%
4.3	40-49 лет	1	1	10%	10%
Всего		5	5	100%	100%
5	Ваше образование				
5.1	Неполное среднее	1	1	10%	10%
5.2	Среднее полное	1	1	10%	10%
5.3	Среднее профессиональное	2	2	20%	20%
5.4	Высшее	1	1	10%	10%
Всего		5	5	100%	100%



6	Ваш род занятий				
6.1	Неквалифицированный рабочий	-	1	-	10%
6.2	Квалифицированный рабочий	1	1	10%	10%
6.3	Специалист-техник с высшим образованием	1	1	10%	10%
6.4	Специалист-гуманитарий с высшим образованием	1	1	10%	10%
6.5	Индивидуальный предприниматель	2	1	20%	10%
Всего		5	5	100%	100%
7	Работаете ли вы в настоящее время				
7.1	Да	5	4	100%	40%
7.2	Нет	-	1	-	10%
Всего		5	5	100%	100%
8	В какой мере в целом Вас устраивает материальное положение Вашей семьи				
8.1	Скорее не устраивает	2	3	20%	30%
8.2	Полностью устраивает	1	1	10%	10%
8.3	Трудно сказать	2	1	20%	10%
Всего		5	5	100%	100%
9	Нуждается ли Ваша семья в материальной помощи				
9.1	Скорее да, чем нет	2	2	20%	20%
9.2	Определённо нуждается	2	3	20%	30%
9.3	Не нуждается	1	-	10%	-
Всего		5	5	100%	100%
10	Повлиял ли фактор образования неполной семьи на Вашу жизнь в целом				
10.1	Нет	1	1	10%	10%
10.2	Радикально	3	2	30%	20%
10.3	Затрудняюсь ответить	1	2	10%	20%
Всего		5	5	100%	100%

Как видно из данных таблицы, разработанное нами анкетирование неполных отцовских семей выявило проблемы в социальной сфере, а именно низкую материальную обеспеченность.

Для изучения отношения родителей к своему ребенку и определения стиля воспитания в отцовских семьях, к континенту исследования нами был адаптирован тест С. Степанова. Результаты представлены в таблице 2.

Таблица 2

**Стратегии семейного воспитания**

Стили воспитания	Количество		Процентное соотношение	
	КГ	ЭГ	КГ	ЭГ
Авторитетный	1	1	10%	10%
Авторитарный	1	2	10%	20%
Либеральный	2	1	20%	10%
Индифферентный	1	1	10%	10%
Всего	5	5	100%	100%

Проанализировав полученные результаты, мы пришли к следующим выводам: в неполных отцовских семьях преобладает авторитарный стиль воспитания. Так же имеет место индифферентный стиль воспитания – когда проблемы воспитания не являются первостепенными.

Следующий показатель для диагностики детей из неполных отцовских семей – психоэмоциональное состояние детей. Тест тревожности Р.Тэмпл, М. Дорки, В. Амен. «Выбери нужное лицо» выявляет внутреннее отношение ребенка к определенным социальным ситуациям, раскрывает характер взаимоотношений ребенка с окружающими людьми. В нашем эксперименте приняло участие 10 детей из 10 неполных отцовских семей. Результаты представлены в таблице 3.

Таблица 3

**Уровень тревожности**

Уровень	Количество		Процентное соотношение	
	КГ	ЭГ	КГ	ЭГ
Высокий	2	3	20%	30%
Средний	2	1	20%	10%
Низкий	1	1	10%	10%
Всего	5	5	100%	100%

Специфический образ жизни семьи с одним родителем ощутимо отражается на всём воспитательном процессе. Одному родителю очень трудно контролировать и влиять на поведение ребенка.

Заключительным направлением диагностики стал анализ взаимодействия воспитателей и специалистов дошкольных учреждений с родителями, воспитывающими детей в отцовских семьях. Мы предложили оценить некоторые виды своей воспитательной деятельности и ответить на вопросы анкеты, разработанные Е.А. Соловьевой и адаптированные к нашей работе. Результаты опроса представлены в таблице 4.

Таблица 4

**Взаимодействие воспитателей с родителями отцовских семей**

Уровень	Количество		Процентное соотношение	
	КГ	ЭГ	КГ	ЭГ
Высокий	4	3	25%	18,75
Средний	10	9	62,5%	56,25
Низкий	2	4	12,5	25%
Всего	16	16	100%	100%

Из нашей таблицы мы можем увидеть, что воспитатели дошкольных учреждений имеют средний уровень подготовки, низкий уровень отмечается у молодых специалистов.

В целом педагоги считают, что родители и воспитатели должны придерживаться единой точки зрения, а также что неполные отцовские семьи, несомненно, нуждаются в педагогической помощи.

Перспективы дальнейшего исследования заключаются в разработке технологии социально-педагогической деятельности с неполными отцовскими семьями на базе детского дошкольного учреждения.

**Список литературы**

- 1. Башкирова Н.Н.** Ребенок без папы: решение проблем неполной семьи / Н.Н. Башкирова, Б.В. Киржнер. – М. : Наука и техника, 2006. – 272 с.
- 2. Василькова Ю.В.** Методика и опыт работы социального педагога: учеб. пособие для высш. пед. учеб. заведений / Ю.В. Василькова. – М. : Академия, 2001. – 160 с.
- 3. Николаева Я.Г.** Воспитание ребенка в неполной семье: организация педагогической и социальной помощи неполным семьям. / Я.Г. Николаева. – М. : Владос, 2006. – 159 с.

УДК 373.013.42:364.4-055.5/7

## ДИАГНОСТИКА ОСУЩЕСТВЛЕНИЯ СОЦИАЛЬНО-ПЕДАГОГИЧЕСКОЙ ПОМОЩИ ДЕТЯМ ГРУППЫ РИСКА ИЗ НЕБЛАГОПОЛУЧНЫХ СЕМЕЙ В ОБЩЕОБРАЗОВАТЕЛЬНОМ УЧЕБНОМ ЗАВЕДЕНИИ

**Мартыненко Л.Ю.**

магистрант II курса, направления подготовки «Организация работы с молодежью», ГОУ ВПО ЛНР «Луганский национальный университет имени Тараса Шевченко»  
malexei1978@mail.ru

**Научный руководитель:** Золотова А.Д., канд. пед. наук, доцент кафедры социальной работы и социальной педагогики Института истории, международных отношений и социально-политических наук ГОУ ВПО ЛНР «Луганский национальный университет имени Тараса Шевченко»

---

*В данной статье раскрываются результаты диагностики осуществления социально-педагогической помощи детям группы риска из неблагополучных семей в общеобразовательном учебном заведении. Полученные результаты необходимы для разработки технологии социально-педагогической помощи детям группы риска из неблагополучных семей.*

**Ключевые слова:** дети группы риска, неблагополучная семья, диагностика, социально-педагогическая помощь.

---

**Ч**резмерная занятость современного человека является не единственным фактором, который деформирует развитие ребёнка. Неблагоприятный эмоциональный фон в целом, педагогическая некомпетентность родителей, увеличение числа неполных семей, а также детей, рожденных вне брака матерями-одиночками или несовершеннолетними матерями, падение нравственных устоев семьи, алкоголизм и наркомания родителей – это неполный перечень выявленных причин семейного неблагополучия. Дети, лишённые полноценной родительской опеки, испытывают трудности в обучении, общении со сверстниками и взрослыми. Им редко удаётся самостоятельно социализироваться, и они становятся объектами профессионального воздействия социальных педагогов. Правильно выбранный метод социально-педагогической помощи нередко помогает исправить деформацию в развитии ребёнка, допущенную в семье. Большое внимание изучению проблем детей группы риска из неблагополучных семей уделяли такие ученые, как: М.А. Галагузова, В.В. Фалько, Л.Я. Олиференко, В.В. Давыдов, Б.И. Алмазов, Д.Б. Эльконин, М.В. Шакурова, Т.И. Шульга, И.Ф. Дементьева, Ю.В. Василькова, Л.В. Мардахаев, И.М. Осмоловская и другие. Вместе с тем, аспект осуществления социально-педагогической диагностики детям группы риска из неблагополучных семей в общеобразовательном учебном заведении раскрыт недостаточно, что позволило нам дополнить исследовательскую работу новыми диагностиками для детей группы риска из неблагополучных семей.

Цель статьи – осуществить диагностику социально-педагогической помощи с детьми группы риска из неблагополучных семей в общеобразовательном учебном заведении.

Диагностика была проведена на базе ГОУ ЛНР «Молодогвардейская средняя общеобразовательная школа № 21». В соответствии с задачами исследования, учащиеся были разделены на две равные группы: контрольную и экспериментальную по 20 респондентов, то есть в эксперименте участвовало 40 детей, их родители и педагоги школы. Для проведения диагностики социально-педагогической помощи детям группы риска мы применили «Методику работы с детьми группы риска» Л.Я. Олиференко, которая определила: сложные отношения в семье, агрессивность, недоверие к людям, неуверенность в себе. С помощью анкетирования «Трудности общения» мы выявили учащихся, имеющих трудности в общении со сверстниками, родителями и учителями; при помощи тестирования «Семейные взаимоотношения» для родителей мы проанализировали семейные отношения внутри семьи; для педагогов школы провели беседу и экспресс-диагностику «Тип характера», где узнали о том, к какому типу акцентуации характера относятся дети группы риска, которые участвовали в эксперименте.

Рассмотрим каждую методику нашего исследования и полученные результаты более подробно.

Для определения типа отношений в семье, уровней агрессивности, недоверия к людям, неуверенности в себе мы применили «Методику работы с детьми группы риска» Л.Я. Олиференко [3] для контрольной и экспериментальной групп в количестве 40 респондентов, то есть по 20 детей в каждой группе. Полученные результаты отражены в таблице 1.

Таблица 1

**Методика работы с детьми**

Показатели	Контрольная группа		Экспериментальная группа	
	Количество	Проценты	Количество	Проценты
Отношения в семье	8	40	7	35
Агрессивность	3	15	2	10
Недоверие к людям	5	25	4	20
Неуверенность в себе	4	20	7	35
Всего респондентов	20	100	20	100

Проанализировав полученные результаты, мы видим, что у 40% в КГ и 35% в ЭГ напряженная ситуация в семье, детям не хватает родительской любви и ласки, они часто испытывают страх перед родителями; учащиеся агрессивны, грубы и склонны к девиациям (15% в КГ) и (10% в ЭГ); враждебны и недоверчивы к окружающим людям (25% в КГ) и (20% в ЭГ); 20% в КГ и 35% в ЭГ свидетельствуют о высокой тревожности и неуверенности в себе.

Для определения имеющихся трудностей у учащихся в общении со сверстниками, родителями и учителями мы с помощью разработанной нами анкеты «Трудности общения», выявили у участников эксперимента проблемы, которые изложены в таблице 2.

Таблица 2

**Трудности общения**

Трудности общения	Контрольная группа		Экспериментальная группа	
	Количество	Проценты	Количество	Проценты
Со сверстниками	5	25	4	20
С родителями	8	40	7	35
С учителями	4	20	6	30
Не имею проблем	3	15	3	15
Всего респондентов	20	100	20	100

После анализа полученных результатов мы видим, что 25% в КГ и 20% в ЭГ имеют трудности в общении со сверстниками; 40% в КГ и 35% в ЭГ не находят общего языка с родителями; 20% в КГ и 30% в ЭГ с учителями; и только в обеих группах по 15% не имеют проблем в общении вообще.

При помощи тестирования для родителей «Семейные взаимоотношения», которое мы адаптировали к избранному нами контингенту, мы проанализировали семейные отношения внутри семьи. Полученные результаты приведены в таблице 3.

Таблица 3

**Семейные взаимоотношения**

Стили общения	Контрольная группа		Экспериментальная группа	
	Количество	Проценты	Количество	Проценты
Авторитетный	6	30	8	40
Авторитарный	7	35	6	30
Либеральный	4	20	5	25
Индиферентный	3	15	1	5
Всего респондентов	20	100	20	100

Из полученных результатов можно сделать следующие выводы: у 30% в КГ и 40% в ЭГ присутствует авторитетный стиль общения, при котором родители любят своего ребенка, заботятся о нем, дают возможность быть независимым, часто разговаривают на интересующие его темы; авторитарный стиль общения имеют семьи, где дети должны беспрекословно подчиняться родителям, которые подавляют волю ребенка, воспитывают безвольных, неуверенных в себе, а порой и агрессивных, склонных к девиантному поведению детей (35% в КГ) и (30% в ЭГ); для либерального (попустительского) стиля общения (20% в КГ) и (25% в ЭГ) характерны семьи, где ребенок предоставлен самому себе, часто остается один на один со своими проблемами, родители совсем не ограничивают поведение своих детей; в семьях, где родители закрыты для общения с ребенком, совсем не обращают на него своё внимание, проявляют равнодушие к его проблемам, не контролируют поведение, присутствует индиферентный стиль воспитания (15% в КГ) и (5% в ЭГ).

Для того чтобы выяснить к какому типу акцентуации характера относятся дети группы риска, которые участвовали в эксперименте, мы провели беседу и экспресс-диагностику «Тип характера». Результаты приведены в таблице 4. В анкетировании участвовали 10 классных руководителей общеобразовательного учебного заведения.

Тип характера

Акцентуация характера	Контрольная группа		Экспериментальная группа	
	Количество	Проценты	Количество	Проценты
<b>Гипертимный тип</b>	5	25	6	30
<b>Истероидный тип</b>	5	25	4	20
<b>Шизоидный тип</b>	4	20	3	15
<b>Эмоционально-лабильный тип</b>	6	30	7	35
<b>Всего</b>	20	100	20	100

Анализ данных показал, что гипертимный тип характера преобладает у 25% в КГ и 30% в ЭГ у детей с хорошим настроением, активных, энергичных, не любящих дисциплину; 25% в КГ и 20% в ЭГ – это дети, склонные к истероидному типу, постоянно обращают на себя внимание со стороны окружающих, ненадежны; шизоидный тип характера у 20% в КГ и 15% в ЭГ, эти дети замкнуты, необщительны, плохо идут на контакт и часто уходят в себя; 30% в КГ и 35% в ЭГ – характеризуются непредсказуемой сменой настроения.

Следует выделить, что за помощью к социальному педагогу могут добровольно обратиться сами дети, их родители или учителя с конкретными проблемами. Как в первом, так и во втором случае необходимо обязательно собрать всю достоверную информацию о семье, познакомиться со всеми членами семьи и ближайшим окружением ребенка, поставить социальный диагноз.

Таким образом, анализ диагностики осуществления социально-педагогической помощи с детьми группы риска из неблагополучных семей в общеобразовательном учебном заведении показал, что проведенная диагностика социально-педагогической помощи детям группы риска по «Методике работы с детьми группы риска» Л.Я. Олиференко помогла определить сложные отношения в семье, уровни агрессивности, недоверия к людям, неуверенности в себе; анкетирование «Трудности общения» помогло выявить учащихся, имеющих трудности в общении со сверстниками, родителями и учителями. При помощи тестирования «Семейные взаимоотношения» для родителей мы проанализировали семейные отношения внутри семьи. Для педагогов школы мы провели беседу и экспресс-диагностику «Тип характера», где определили, к какому типу акцентуации характера относятся дети группы риска, которые участвовали в эксперименте в контрольной и экспериментальной группах. На основе изучения и анализа исследования будет разработана технология социально-педагогической помощи детям группы риска из неблагополучных семей, которая позволит нам снизить количество детей группы риска из неблагополучных семей в общеобразовательном учебном заведении.

#### Список литературы

- 1. Василькова Ю.В.** Социальная педагогика: Курс лекций: Учеб. пособие для студ. высш. пед. учеб. заведений / Ю.В. Василькова, Т.А. Василькова – 2-е изд. стереотип. – М. : Издательский центр «Академия», 2000. – 440 с.
- 2. Мардахаев Л.В.** Социальная педагогика: учебник для бакалавров / Л.В. Мардахаев. – М. : Гардарики, 2013. – 269 с.
- 3. Олиференко Л.Я.** Социально-педагогическая поддержка детей группы риска: учебное пособие для студ. высш. учеб. заведений / Л.Я. Олиференко, Т.И. Шульга, И.Ф. Дементьева. – Изд. 3-е, испр. и доп. – М. : Издательский центр «Академия», 2008. – 256 с.



## ФЕНОМЕН ПРИЁМНОЙ СЕМЬИ В НАУЧНОЙ ЛИТЕРАТУРЕ И НОРМАТИВНО-ПРАВОВЫХ АКТАХ

**Сокол А.И.**

магистрант II курса, направление подготовки «Социальная работа», ГОУ ВПО ЛНР «Луганский национальный университет имени Тараса Шевченко»  
tanjaruban87@mail.ru

**Научный руководитель:** Золотова А.Д., канд. пед. наук, доцент кафедры социальной работы и социальной педагогики ГОУ ВПО ЛНР «Луганский национальный университет имени Тараса Шевченко»

---

*В данной статье раскрывается сущность понятия «приемная семья» с различных точек зрения ученых в разных областях знаний. Рассматривается приемная семья в нормативно-правовых актах международного значения и Донецкой Народной Республики.*

**Ключевые слова:** замещающая семья, приемная семья, дети-сироты.

---

**З**а последние годы накоплен достаточный объем научных исследований, раскрывающих различные аспекты такого социального феномена, как приемная семья. Понятие «приемная семья» можно встретить в некоторых исследованиях, направленных на изучение таких вопросов, как проблема социального сиротства и ее профилактика (М.С. Астоянц, О.А. Дорожкина, и др.); теория, методология и практика в сфере социальной защиты детства в современном российском обществе (Л.Н. Антонова, М.А. Галагузова и др.); воспитание, личностное развитие и социализация детей в семьях усыновителей, опекунов или попечителей, в приемных семьях (Л.В. Байбородова, В.В. Барабанова и др.); разные аспекты замещающего родительства, в том числе и мотивацию принятия (О.В. Глезденова, Т.И. Курасова и др.).

Как показывают социологические исследования, большинство граждан, несмотря на активную государственную политику в отношении детей-сирот и детей, оставшихся без попечения родителей, и популяризацию семейного воспитания, не различают различные формы семейного устройства, не владеют полной и достоверной информацией об их особенностях, различиях, а также не имеют достаточных знаний и умений для понимания данной проблемы, оказываются не готовыми к принятию на воспитание детей, лишенных родительской заботы. Этот факт отмечается многими исследователями (Е.В. Герасимова, Е.С. Коровина, Ю.Н. Кузнецова и др.). В исследованиях данных авторов указывается, что знания об усыновлении гораздо выше знаний об организации других семейных форм устройства. Большое число респондентов не смогли дать правильные ответы при ответе на вопросы о приемных семьях, опекунских, патронатных. Это свидетельствует о недостаточности представлений граждан об альтернативных, инновационных формах семейного воспитания детей-сирот и детей, оставшихся без попечения родителей [2].

Несмотря на то, что в современной науке существуют различные определения понятия «приемная семья» и нет одного общепринятого, этот социальный институт имеет целый ряд специфических особенностей, рассмотрим их:

1) приемная семья создается на основании договора, носящего сложный юридический характер;

2) приемная семья – это временная форма устройства детей, оставшихся без попечения родителей, в отличии, например от усыновления. Приемная семья образуется на срок, предусмотренный договором, но до достижения детьми совершеннолетия. Конечно, отношения между приемными родителями и детьми могут продолжаться и по истечению срока договора, но уже не в юридической плоскости;

3) ребенок, попадая в приемную семью, не утрачивает правовых связей со своими биологическими родителями и кровными родственниками, поскольку отсутствует тайна передачи ребёнка и невозможно изменение имени и фамилии ребенка, а с приемными родителями у него не возникает ни алиментных ни наследственных обязательств;

4) приемные родители осуществляют свои функции за установленную законом оплату, в отличии, например от опекунов, выполняющих опеку безвозмездно. Труд приемных родителей засчитывается в страховой стаж и учитывается при выходе на пенсию, в отличие от тех же опекунов или усыновителей;

5) на содержание каждого приемного ребенка выплачиваются органами опеки и попечительства денежные средства в установленном законом размере;

6) приемная семья, как и обычная семья, не имеет статуса юридического лица и в этом принципиальное отличие приемной семьи от детских домов семейного типа;

7) система контроля и отчётности перед органами опеки и попечительства по вопросам воспитания ребенка и распределения выделяемых средств;

8) возможно усыновление ребенка из приемной семьи кандидатом в усыновители, поскольку усыновление является приоритетной формой устройства детей [4].

В приемную семью передаются дети до 18 лет, оставшиеся по разным причинам без родительского попечения, например, дети-сироты, родители неизвестны или осуждены, родители не могут выполнять свои функции и т.д.

И приемными родителями также могут стать не все того желающие, есть ряд лиц, которые заведомо не могут подавать заявки на создание приемной семьи, например, лица, признанные судом недееспособными; лица, лишённые по суду родительских прав; отстранённые от обязанностей опекуна (попечителя) за ненадлежащее выполнение своих функций; бывшие усыновители, если усыновление отменено судом по их вине; алкоголики и наркоманы, и лица, с другими заболеваниями, не дающими возможности выполнять обязанности по воспитанию детей, перечень таких заболеваний установлен законом.

Документом, гарантирующим ребенку право на жизнь и семью, как основного условия для развития ребенка, является Конвенция о правах ребенка, которая была утверждена Генеральной Ассамблеей ООН 20 ноября 1989 года. Уже в преамбуле данного документа предписывается всем его участникам следующее: «семье как основной ячейке общества и естественной среде для роста и благополучия всех ее членов и особенно детей должны быть предоставлены необходимая защита и содействие, с тем чтобы она могла полностью возложить на себя обязанности в рамках общества, признавая, что ребенку для полного и гармоничного развития его личности необходимо расти в семейном окружении, атмосфере счастья, любви и понимания...» [5].

Другим, важным документом, в свете изучения приемной семьи в условиях приграничного региона в период вооруженного конфликта является Конституция ДНР, принятая на всенародном голосовании 14 мая 2014 года. В ст. 38 утверждается, что государство берет на себя защиту материнства, детства и семьи в целом. Отношения в семье регулируются Семейным кодексом ДНР. В главе 11 Семейного кодекса Донецкой Народной Республики, описывающей

права несовершеннолетних детей, в п. 2 ст. 54, сказано: «Каждый ребенок имеет право жить и воспитываться в семье, насколько это возможно, право знать своих родителей, право на их заботу, право на совместное с ними проживание за исключением случаев, когда это противоречит его интересам. Ребенок имеет права на воспитание своими родителями, обеспечение его интересов, всестороннее развитие, уважение его человеческого достоинства. При отсутствии родителей, при лишении их родительских прав и в других случаях утраты родительского попечения право ребенка на воспитание в семье обеспечивается органом опеки и попечительства...» [1].

Статья 148.1 Семейного кодекса ДНР закрепляет за опекуном (попечителем) право самостоятельно определять способы и стили воспитания подопечного, с учетом особенностей и мнения ребенка.

Создание и деятельность приемной семьи прописаны в главе 21 Семейного кодекса ДНР. Так, согласно п. 1 ст. 152 приемной семьей признается семья, где опека (попечительство) над ребенком (детьми) осуществляются по договору о приемной семье, заключаемому между органом опеки и попечительства и приемными родителями на срок, прописанный в договоре. Порядок создания приемной семьи и дальнейшее сопровождение воспитанников определяется Правительством ДНР. В договоре о передаче ребенка (детей) на воспитание в семью прописаны пункты об условиях проживания, воспитания, образования приемных детей, а также права и обязанности приемных родителей. В договоре обязательно указываются обязанности органов опеки и попечительства по отношению к приемной семье, оговорены основания и последствия разрывания договора. Согласно ст. 153.1 Семейного кодекса ДНР в договоре также прописывается размер оплаты труда приемных родителей и льготы, гарантируемые приемной семье государством. Договор о передаче ребенка в приемную семью можно рассматривать как трудовые; семейно-правовые; гражданско-правовые; административные и смешанные отношения» [3]. Таким образом, правовую основу приемной семьи составляют как нормативные правовые акты Донецкой Народной Республики, так и акты международного права. Эти документы направлены на улучшение качества жизни детей-сирот и детей, оставшихся без попечения родителей. В направлении увеличения количества приемных семей и улучшения их качества жизни в ДНР сделано за последние годы много, но и проблемные вопросы, по-прежнему, остаются. В связи с этим, весьма важно, чтобы принимаемые законы и подзаконные акты были понятны, логичны, не противоречивы и легко реализуемы.

В современной педагогической, социально-педагогической, психологической научной литературе приемная семья раскрывается как неоднозначный социальный феномен. До сих пор так и не существует единого определения самого термина «приемная семья», также до сих пор ведутся споры о педагогических функциях приемной семьи и степени влияния семейного воспитания на процесс социализации ребенка и на саму семью. В центр исследовательского внимания попадает соотношение родительской и профессиональной позиции в процессе воспитания ребенка. Но, несмотря на это, приемная семья имеет ряд преимуществ перед другими способами устройства детей-сирот и детей, лишенных родительской опеки, поэтому необходимо развивать институт приемной семьи, поскольку только в семье ребенок развивается наиболее полноценно и всесторонне.

#### Список литературы

1. **Донецкая Народная Республика.** Конституция (2014). Конституция Донецкой Народной Республики [Текст] : (по состоянию на 09.12.2015). – Донецк : Мегаинвест, 2016. – 35 с.
2. **Басова В.М., Захарова Ж.А.** Формирование социально-педагогической компетентности у приемных родителей (усыновителей). / В.М.Басова, Ж.А. Захарова // Кострома, 2013. – 256 с.

3. **Битянова М.Р.** Социальная психология: учеб. пособие / М.Р. Битянова. – СПб. : Питер, 2010. – 368 с.
4. **Бобылева И.А.** Социально-педагогическая поддержка семей и детей в трудной жизненной ситуации: методическое пособие / И.А. Бобылева, О.В. Заводилкина, Н.П. Иванова, М.Н. Мирсагатова, Г.В. Сабитова. – М. : ФГНУ «Институт семьи и воспитания» РАО, 2013. – 118 с.
5. **Большакова Л.Н.** Социально-психологическая адаптация родителей и детей в приемной семье: дис. ... канд. психол. наук / Л.Н. Большакова. – Ярославль, 2014. – 236 с.



## ТЕХНИЧЕСКИЕ НАУКИ

УДК 621.37

### УСТРОЙСТВО И ПРИНЦИП ДЕЙСТВИЯ АНАЛОГОВОГО МИКШЕРНОГО ПУЛЬТА

**Хлестов С.В.**

магистрант II курса, специальность «Информатика и вычислительная техника», ГОУ ВПО ЛНР «Луганский национальный университет имени Тараса Шевченко»  
graff996@gmail.com

**Научный руководитель:** Руденко А.А., кандидат физико-математических наук, доцент кафедры информационных технологий и систем Института физики, математики и информационных технологий ГОУ ВПО ЛНР «Луганский национальный университет имени Тараса Шевченко»

*В этой статье раскрывается принцип действия аналогового микшерного пульта. Рассматриваются некоторые технические особенности, которые нужны для правильного выбора и эксплуатации пользователем аудиоконсоли.*

**Ключевые слова:** микшерная консоль, суммирование сигналов, стереофонический канал, монофонический канал.

**К**аждый музыкант, желающий записывать свою музыку самостоятельно, или просто человек, решивший создать свою собственную звукозаписывающую студию, должен иметь физический или виртуальный аудиомикшер. Но для его выбора необходимо обладать знаниями.

Микшерный пульт представляет собой электронное устройство, предназначенное для сбора и объединения звуков множества различных аудиосигналов. На пульт аудиосигналы поступают от источников звука, которые могут быть самыми разными – микрофоны, используемые певцами, электрические или электронные музыкальные инструменты, модули звуковых эффектов, заранее записанной музыки с компьютера или MP3 плеера. В зависимости от типа микшер может управлять аналоговыми или цифровыми сигналами. После сбора сигналов производится операция по согласованию уровней сигналов различных источников, осуществляется обработка звуков, регулировка уровней выходного сигнала и их суммирование для получения комбинированных выходных сигналов, которые затем могут транслироваться, усиливаться через систему звукоусиления или записываться на аудио рекордер [1, с. 15].

Эта статья поднимет завесу над внутренней работой аудио микшеров, их основных особенностей и тем, как они работают и что именно делают.

С точки зрения технической реализации, микшерные консоли предполагают три основных варианта: аналоговые, цифровые и гибридные (аналоговые комбинируются с цифровой

технологией) консоли. В аналоговых микшерных пультах сигнал является электрическим представлением звука и таким же образом обрабатывается. В цифровых микшерных консолях, наоборот, звук преобразуется в цифровой сигнал и обрабатывается процессорами спецэффектов. Гибридные консоли имеют цифровое управление и обработку аналоговых сигналов. В этой статье речь пойдет об устройстве аналоговых микшеров [4, с. 38].

В начале пути прохождения сигнала в звуковом микшере источник сигнала подключается к линейному или микрофонному входу. Количество получаемых сигналов напрямую зависит от количества каналов на микшере. Например, стереовход имеет 2 канала. То есть 12-канальный микшер может иметь 12 моно, 8 моно и 2 стерео или 4 моно и 4 стереовхода [1, с. 125]. В основном используются монофонические входы. Для клавишных инструментов можно использовать 2 моно или 1 стереоканал.

Каждый канал имеет несколько входов от различных источников. Наиболее распространенными являются: микрофонные (XLR-разъем) и линейные входы (1/4" – 6,35мм – jack). Однако одновременно микшер может работать только с одним из этих входов. Также каналы могут быть моно- и стереофоническими.

Все элементы управления микшера можно разделить на две группы: элементы управления, которые управляют сигналами канала, и элементы управления, регулирующие общие сигналы (в подгруппах и на мастершине).

В первую очередь, рассмотрим структуру моно канала.

Микрофонный вход (mic) – исполнен в виде балансного xlr-разъема, предназначенного для подачи в тракт сигнала с микрофона или выхода гитарного или бас-гитарного усилителя [1, с. 152]. Кроме того, на профессиональных консолях присутствует 48 вольтовое фантомное питание, которое требуется для функционирования конденсаторного микрофона, отдельную кнопку на канал для его включения и отключения. Если микшер не имеет фантомного питания, есть возможность подключения источника питания или подходящего предварительного усилителя между микрофоном и микшером [3, с. 48].

Линейные входы (line-in) выполнены в виде 1/4-дюймовых (6,35 мм) TRS разъемов и предназначены для подачи сигналов с динамического микрофона либо музыкальных инструментов.

Поскольку уровень сигнала источника может варьироваться в довольно широком диапазоне, входной тракт содержит фейдеры gain для регулирования усиления и чувствительности входа, предотвращая перегрузку сигнала [5, с. 118]. Также обязательно присутствует кнопка pad, которая влияет на уровень входного сигнала, ослабляя его до определенного уровня громкости в 20 дБ.

Следующий блок – фильтр отсечки. Если используется только один фильтр, это всегда High Pass Filter (фильтр верхних частот). В более сложных аудио консолях пользователь может регулировать частоту среза и наклон, спада фильтра. В простом микшере включить фильтры можно только с определенной частотой (обычно 50-100 Гц). Также существуют решения, когда на входе присутствует Low pass filter (фильтр низких частот) [2, с. 63].

Следующим шагом является выравнивание сигнала и его эквализация. Канальный эквалайзер (EQ) предназначен для регулировки амплитудно-частотных характеристик звука. Используя элементы управления этого блока, можно изменить окраску звучания входного аудиосигнала – изменить тон певца или вырезать нежелательные частоты фонограммы. Вариантов этого блока может быть несколько разновидностей от простого двух полосного с возможностью управления высокими и низкими частотами, до трех, четырех или шести полосных параметрических эквалайзеров, которые могут корректировать несколько частот на канале [2, с. 120].

После эквалайзера сигнал направляется в Dynamic processing block (блок динамической обработки). В аналоговых консолях динамический процессор на каждом канале присутствует только в дорогих студийных моделях, в консолях средней и низкой ценовой категории такой функционал отсутствует [1, с. 267]. Каждый канал обязательно имеет регулятор уровня, который называется контролем уровня канала или фейдером (fader).

Другим элементом, необходимым для каждого канала, является channel insert (размыкание цепи или разрыв канал аудиосигнала). Эта функция предназначена для интеграции в тракт так называемых внешних устройств, которые не включены в стандартную сборку микшера таких как компрессоры, внешние эквалайзеры, экструдеры, педали эффектов и т.д. Channel insert – это специальный разъем, оборудованный автоматическим размыкателем цепи, поэтому при подключении внешнего устройства перекоммутация сигнала произойдет автоматически, сигнал пройдет через подключенное устройство и возвратится обратно на в тракт канала [4, с. 135].

Последним элементом, входящим в состав канала, является индивидуальный выход канала, позволяющий выводить сигнал канала на устройство для воспроизведения или записи звука – direct out.

Если же в микшере установлены стереоканалы, вместо регуляторов панорамы будет установлен регулятор баланса. Регулятор баланса не влияет на панораму аудиосигналов, но изменяет баланс уровня между левым и правым каналами.

Структура стереоканалов аналогового микшера более проста. Обычно там нет микрофонного входа и используется более простой эквалайзер.

Микширование сигналов осуществляется на шине микширования – mixing bus. Каждая шина также имеет собственный регулятор уровня для уже смешанных выходных сигналов. Шина, формирующая сигнал на основной выход консоли (main outs, master outs), называется основной (main bus) или основной шиной (master bus) [3, с. 249].

В случае моноканала общий уровень сигнала, состоящий из двух суммируемых одинаковых сигналов, контролируется по специальному методу панорамирования – pan law [5, с. 549]. Пользователь может поддерживать общую громкость, независимо от положения регулятора панорамы. В аналоговых микшерах, уровень сигнала канала шины стереоколлектора, ослабляется от 3 до 6 дБ, в то время как на цифровых микшерах это значение варьируется от 0 до 6 дБ [1, с. 325].



Рис. 1. Представление соотношения положения регулятора панорамы и уровня сигнала на канал

На рисунке 1 горизонтально показано положение регулятора панорамирования, а вертикально – уровень аудиосигнала. Две кривые соответствуют уровням сигнала левого и правого каналов соответственно. Если контроллер панорамы установлен в левое положение, уровень сигнала правого канала достигнет нуля, значение левого канала достигнет максимального значения, и наоборот. При средней позиции контроллера оба канала достигнут одинакового уровня сигнала, но ослабнут на 3 дБ. Независимо от положения контроллера, панорамное управление субъективной громкостью внешнего источника на выходе не изменится.

В дополнение к мастершине, большинство микшеров имеют еще несколько групповых шин. Они служат трем назначениям. Во-первых, координирование всех групп всего одним контроллером, сохраняя взаимный баланс на уровне всех каналов, входящих в подгруппу. Второе назначение – обработка сигналов, содержащихся в группе, одним внешним устройством, подключенным ко входу insert. В-третьих, выход групповой шины может коммутироваться на многоканальное записывающее устройство [4, с. 269].

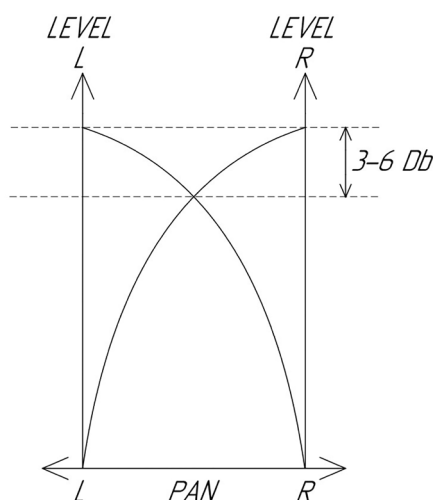

Рис. 2. Структура пульта с одной стереофонической мастершиной, и четырьмя групповыми шинами.

Посмотрев на рисунок 6, можно увидеть, что в схеме присутствует четыре групповые шины с тремя переключателями на канал, которые после панорамирования входящих сигналов позволяют коммутировать исходящий сигнал канала с мастершиной. При нажатии первого переключателя сигнал канала отправляется на мастершину. Остальные выключатели работают независимо на шинах 1 и 2 при нажатии второго переключателя и на шинах 3 и 4 при активации третьего выключателя [5, с. 585].

В данной статье мы рассмотрели основные принципы действия аналогового микшерного пульта с подробным рассмотрением технических особенностей. Теперь после прочтения у вас не должно возникнуть проблем при выборе и эксплуатации микширующей аудиоконсоли для записи и сведения аудиосигналов.

#### Список литературы

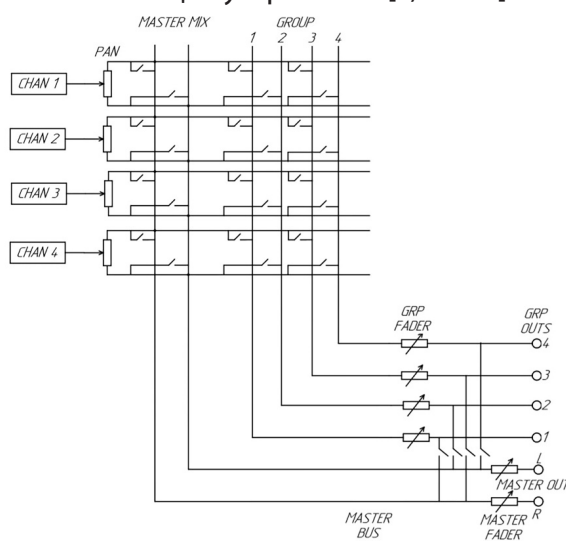
1. Севашко А. Звукорежиссура и запись фонограмм. Профессиональное руководство. – М. : ДМК-Пресс, 2015 – 432 с.
2. Борисов Б. Предварительные УНЧ. Любительские схемы. – М. : Радиософт, 2001 – 144 с.
3. Куликов Г. Бытовая аудиоаппаратура. Ремонт и обслуживание. – М. : ДМК-Пресс, 2010 – 322 с.
4. Сухов Н. Радиохобби. Лучшие конструкции аудиотехники и акустических систем своими руками. – Спб. : Наука И Техника, 2012 – 288 с.
5. Хоровиц П. Искусство схемотехники. – М. : Бином, 2016 – 704 с.



## ФИЛОЛОГИЧЕСКИЕ НАУКИ

УДК 821.133.1 (493) – 31.09. + 929 Нотомб

### ИНТЕРПРЕТАЦИЯ КЛАССИЧЕСКОГО СЮЖЕТА НА ПРИМЕРЕ РОМАНА А. НОТОМБ «СИНЯЯ БОРОДА»

**Марченко М.С.**

студентка 4 курса, специальность «Французский и английский язык и литература», ГОУ ВПО ЛНР «Луганский национальный университет имени Тараса Шевченко»  
narssilion@gmail.com

**Научный руководитель:** Дзвоник Е.О., преподаватель кафедры романо-германской филологии филологического факультета ГОУ ВПО ЛНР «Луганский национальный университет имени Тараса Шевченко»

*В данной статье раскрывается сущность понятия «интерпретация», рассматривается эволюция образов и сюжета на примере всемирно известной сказки Ш. Перро «Синяя Борода», которая получила преобразование в романе бельгийской писательницы А. Нотомб.*

**Ключевые слова:** сказка, интерпретация, классический сюжет, Синяя Борода, система образов.

**И**нтерпретация художественного текста, несмотря на долгую историю своего существования, продолжает оставаться актуальной проблемой, поскольку по-прежнему вызывают интерес вопросы, связанные с процессами понимания, восприятия и трактовки произведений литературы и фактов культуры в целом. Не случайно интерпретация художественного текста находится в фокусе внимания нескольких наук, таких как лингвистика, стилистика, литературоведение, а также когнитивистика [1, с. 119].

На сегодняшний день интерпретация уже раннее известных произведений занимает определенное место в современной нише письменности. Одним из произведений, которое неоднократно подвергалось интерпретации в художественной форме, является «Синяя Борода» Шарля Перро.

В 1697 году Шарль Перро опубликовал небольшой сборник рассказов «Сказки матушки Гусыни», содержащий, среди прочего, сказку под названием «Синяя Борода». С тех пор названный таким образом персонаж привлекает внимание многих художников, музыкантов, кинематографистов и писателей.

Этот кровожадный монстр появляется в восьми операх, первая из которых, Андре Гретри, была написана в 1789 году, а последняя, Жанна Безье датируется 2001 годом. Персонаж является главным героем трех балетов, последний был поставлен хореографом Мишелем Келеменисом в 2017 году. Образ Синея Бороды встречается и в кинематографии: в 1901 году появилась первая экранизация в немом фильме Жоржа Мелеса, последняя на данный момент



экранизация датируется 2009 годом (режиссер фильма Катерина Брейль).

Но больше всего образ Синей Бороды притягивает литераторов, которые в зависимости от конкретной исторической эпохи и собственных взглядов по-разному интерпретируют историю этого таинственного и свирепого персонажа и его жертв. В качестве примера можно привести в XIX веке Анатоля Франса, Анри де Ренье, а в XXI – Анну Террал, Амели Нотомб, Курта Воннегута, Лори Сен-Мартена и Одре Вильгельми.

Следует отметить, что появлению литературной сказки Шарля Перро «Синяя Борода» предшествовали несколько легенд о душегубе, который убивает женщин, а с образом Синей Бороды связывали нескольких прототипов: как реально существующих людей, так и мифо-фольклорных персонажей [2, с. 44].

Однако образ Синей Бороды в сказке Шарля Перро ориентирован не только на старый сюжет. Этот образ соответствовал представлениям французского общества XVII века о сильном и жестоком человеке, который находит удовольствие в насилии над женским началом. В контексте сказанного становится понятным, почему многие исследователи считают реальным прототипом главного героя сказки Перро не фольклорный персонаж, а личность «дерзкого барона» Жилия де Ре – этот человек в глазах многих его современников воплощал в себе силу и власть [2, с. 50].

Главным элементом первых историй о Синей Бороде был элемент «запретной комнаты», в которой происходили страшные убийства. Тайна убийцы, секретной комнаты и волшебного ключа, привлеченного в нарушении запрета, вошли в сюжет многих «таинственных историй».

Изменения в социуме в XIX веке, а именно переосмысление патриархального уклада семьи и вечной темы нарушения запрета привело к демократизации межличностных отношений в обществе, когда злоупотребление мужским авторитетом (в отношении жены) уже не могло оставаться исключительно внутрисемейной тайной [4, с. 23]. Учитывая это мотив кары за непослушание и архетип мужчины-хищника претерпевают существенные изменения и становятся мотивами новых текстов.

Первые феминистские настроения французов и бельгийцев нашли отражение в произведениях Мориса Метерлинка и Анатоля Франса, посвященных переосмыслению мотивационного комплекса «Синей Бороды». Общей чертой, объединившей их как критиков и комментаторов легенды про Синюю Бороду и сказки, созданной Шарлем Перро, было совершенно новое восприятие образа главного героя.

Интересен и тот факт, что, осуществив задуманное, главная героиня сумела сбежать из замка душегуба Синей Бороды. И благодаря этому поступку, ее муж – деспот, как и во всех вариантах волшебной сказки, утрачивает свою силу. Как следствие, его личностное «я» подвергается деконструкции; начинает формироваться образ мужчины-неудачника. В этом бельгийский автор видит источник потери маскулинности.

В трактовке А. Франса в сюжете про Синюю Бороду преобладают упреки в адрес женщины и жены. Он напоминает, что первая жена Синей Бороды изменяет ему. Вторая, которая не равнодушна к «веселящим» напиткам, сходит с ума и решает утопиться. Третья жаждет власти, но умирает от дурной болезни. Четвертая склонна к многочисленным любовным романам и за это погибает от руки любовника. Пятая оказывается настолько глупой, неповоротливой и наивной, что ее похищает монах. Шестая жена категорически отказывается от интимной близости, и ее муж вынужден просить у Папы разрешение на развод. А вот седьмая жена вместе со своей мамой, сестрой и любовником организуют убийство Синей Бороды и получают в свои руки все его имущество.

Объявив разрыв с предыдущим культурным опытом и пытаясь утвердить новые нетрадиционные истоки в искусстве, обновив художественные методы, модернисты привнесли совершенно новые смыслы в видение образа Синей Бороды.

Таким образом, усвоения литературой фольклорных элементов и в целом сюжетов предполагает рефлексию основных фольклорных образов. Развивая эту мысль, отметим, что убийца Синяя Борода давно стал архетипным образом, а в пределах разных культур он функционирует как устойчивая мифологема.

В осмыслении основных тенденций литературы начала XXI века трансформируется не только образ убийцы, но и акцентировано меняется валентность женского образа.

Роман Амели Нотомб, популярной бельгийской писательницы, является одним из вариантов переосмысления и резкой корректировки классического сюжета. Мотивационный комплекс «Синей Бороды», который до этого определялся психологическим конфликтом мужчины и женщины, в произведении франкоязычной бельгийской писательницы предстает в другом свете: как противостояние двух культур.

Сказку «Синяя борода» писательница переводит в жанр романа, который был впервые опубликован в 2012 году. В своем переосмыслении известной сказки А. Нотомб заходит необычайно далеко в развитии сюжета и персонажей.

Сюжет ремейка построен на истории о знатном и богатом человеке, по имени Дон Элемирио, который после смерти родителей живет наедине со своими слугами и больше не выходит из своего жилища вот уже 20 лет. Желая познакомиться с женщинами, он предлагает им роскошную квартиру по дешевой цене. Однако, все не так просто, ведь всем известно, что восемь прежних квартиранток исчезли.

Девятой счастливицей становится Сатурнина, молодая бельгийская учительница, которая ищет жилье в Париже, и находит объявление о сдаче не дорогой комнаты.

Главной героине можно спокойно передвигаться по всему дому, но Синяя Борода ставит условие для своей соседки – не входить в темную комнату, которую он оставил открытой. Сам мужчина объяснял это тем, что для него это лишь «Вопрос доверия» [3, с. 38].

В основном большая часть действий и диалогов происходит за ужином, где Сатурнина постепенно проникает в тайну исчезновения ее предшественниц.

Она обнаруживает, что женщины были убиты криогенным механизмом, расположенным в запретной комнате. Будучи ведомыми своим любопытством, квартирантки входили в комнату, и когда та закрывалась, в ней срабатывал механизм, который необходимо было зафиксировать, чтобы безопасно попасть внутрь. Жертва оказывалась в ловушке, а комната постепенно охлаждалась до минусовой температуры, что в конечном итоге приводило к летальному исходу. Дон Элемирио фотографировал ледяную красоту несчастных на старинную фотокамеру, а фотографии помещал в ту самую страшную комнату.

В финале книги Сатурнина хитростью запирает дону Элемирио в его же смертельной комнате с криогенным механизмом. Девушка превращается в золото как раз в тот момент, как только сердце Элемирио перестает биться.

Роман состоит из действий, строящих сюжет, а также из отрывков, которые образуют единство в плане места, времени и действия персонажей.

На лексико-семантическом уровне роман-диалог тяготеет к крайней форме обобщения. Например, финальный эпизод демонстрирует, что особым символическим смыслом в романе наделена фотокамера. Фотосъемка в жизни убийцы увековечивает момент смерти несчастных.

Писательница подводит читателей к пониманию того, что Дон Элемирио представлен как раненый мужчина, глубоко разочаровавшийся в женщинах и любви.

Главные герои романа «Синяя Борода» представлены в подробном виде в отличие от сказки Ш. Перро. Эта подробная экспозиция считается элементом метаморфозы сказки в романе, поскольку добавление имен позволило сказке трансформироваться в роман.

Таким образом, мы понимаем, что различные повествовательные детали и характеристики персонажей Амели Нотомб использует с целью удлинения первоначальной истории, позволяя сказке быть переписанной по новым законам.

#### Список литературы

1. **Агапов О.Д.** Интерпретация как практика автопоззиса человеческого бытия / О.Д. Агапов. – Казань: Изд-во «Познание» Института экономики, управления и права, 2009. – 248 с.
2. **Арест С.И.** Жиль де Ре – мрачный рыцарь Синяя Борода / С.И. Арест // История и обществознание для школьников. – 2018. – № 2. – С. 43-54.
3. **Нотомб А.** Синяя борода / А. Нотомб; пер. с фр. Н. Хотинской. – М.: Иностранка, Азбука-Аттикус, 2013. – 160 с.
4. **Загидуллина А.Р.** Ремейк сказки в миддл-литературе (на примере романа А. Нотомб «Синяя Борода») / А.Р. Загидуллина // Литература в контексте современности: Жанровые трансформации в литературе и фольклоре сборник материалов VIII Всероссийской научной конференции с международным участием. Челябинский государственный педагогический университет; Ответственный редактор Т.Н. Маркова. – 2015. – С. 22–25.



УДК 811.133.1'38:659.131

## ОСОБЕННОСТИ ИСПОЛЬЗОВАНИЯ СТИЛИСТИЧЕСКИХ ФИГУР В ТЕКСТАХ ФРАНЦУЗСКОЙ РЕКЛАМЫ

**Морозова Д.В.**

студентка 4 курса, специальность «Французский и английский язык и литература», ГОУ ВПО ЛНР «Луганский национальный университет имени Тараса Шевченко»  
morozovadianka1998@mail.com

**Научный руководитель:** Голубева А.Ю., канд. филол. наук, доцент кафедры романо-германской филологии филологического факультета ГОУ ВПО ЛНР «Луганский национальный университет имени Тараса Шевченко»

---

*В данной статье рассмотрены особенности использования стилистических фигур в текстах французской рекламы. Анализ иллюстрационного материала показал, что самые употребительные стилистические фигуры в текстах французской рекламы являются гипербола, полисемия, хиазм, омонимы и др. Статья дает характеристику наиболее употребляемых стилистических фигур в текстах французской рекламы.*

**Ключевые слова:** реклама, коммуникация, потребитель, стилистические фигуры, троп.

---

**В** условиях глобализации и развития современных технологий, общество претерпевает массовое информационное воздействие со стороны масс-медиа, в числе которого реклама играет одну из главных ролей. Общественная значимость рекламы XXI века проявляется достаточно четко, что обусловлено тем фактом, что реклама является видом массовой коммуникации и создается по особым законам, характерными для массово-коммуникативного процесса, который происходит в масштабах общества, является организованным, систематическим общением, которое осуществляется с помощью различных каналов коммуникации: пресса, телевидение, радио, Интернет.

Понятие рекламы многозначное, имеет несколько уровней и направлений познания и рассматривается с совершенно разных точек зрения. Так, А.Н. Назайкин отмечает, что реклама – это информация о товаре или услуге, предназначенная для того, чтобы сформировать или поддержать осведомленность потребителей рекламы и их интерес относительно таких товаров или услуг [3, с. 72].

Вместе с тем необходимо отметить, что наряду с основной целью, направленной на продвижение товаров, реклама выполняет и важную социокультурную функцию, оказывая определенное влияние на развитие языка, формирование мировоззрения, ценностных ориентаций и установок членов общества, стандартов образа жизни.

Изучением коммуникативных стратегий занимались многие специалисты, занимающиеся изучением рекламных текстов (С.Г. Кара-Мурза, Т.А. Ван Дейк, А.Д.Белова, Ю.К. Пирогова, И.М. Набозева, И.П. Ильин, В.И. Беликов, Г.Н. Беспмятнова и др.).

В наши дни реклама тесно связана с множеством наук, среди которых – лингвистика, журналистика, психология, экономика, социология, культурология и т.д. Реклама является объектом теоретического исследования психолингвистики, прагматики и риторики.

Анализ сущности рекламы свидетельствует, что стандартное ее определение содержит четыре базовых составляющих:

- преимущественно оплаченная форма коммуникации, хотя некоторые виды рекламы, например, общественная, имеют бесплатные площади и время в средствах массовой информации;

- имеет целью ознакомить покупателей с продукцией или фирмой;

- склоняет покупателя к покупке или влияет на него;

может быть представлена в нескольких различных видах СМИ с целью охвата как можно большей аудитории потенциальных покупателей [1, с. 99].

Создатели рекламных сообщений стараются придумать яркие, запоминающиеся тексты, которые сразу бы привлекли внимание потребителей необычным звучанием, интересными образами, ярко выраженными коннотациями.

Созданию подобных текстов помогает использование разнообразных стилистических фигур. Они способны усилить экспрессивность, образность, вызвать те или иные ассоциации.

Одним из основных приемов создания рекламного текста является троп. Троп – слово или выражение, которое используется в переносном значении.

Одной из самых частотных стилистических фигур во французской рекламе является гиперболо, или преувеличение. Гипербола усиливает психологическое воздействие на покупателя, она позволяет отметить превосходство одного товара над другим, подчеркнуть его уникальность и незаменимость [5, с. 220].

Приведем пример:

Air France : Faire du ciel le plus bel endroit de la terre.

Слоган крупнейшей французской авиакомпании Air France обещает превратить небо в самое прекрасное место на земле.

Часто в рекламе для создания большей выразительности и необычности подачи материала используется полисемия, «двойная актуализация» [4, с. 209] – реализация прямого и переносного значения слова одновременно. Возможность слова выступать в том или ином значении связана с особенностями сочетания данного слова с другими словами, а также определяется контекстом.

La Société Générale a COMPRIS votre INTÉRÊT.

Bouygues Télécom. La plus belle façon de S'ENTENDRE.

BMW. Une ADHÉRENCE à toute épreuve.

La Société Générale понимает ваш интерес.

Bouygues Télécom. Самый лучший способ понять.

BMW. Надежное сцепление.

В рекламе популярна игра с сочетаемостью слов: несколько значений выступают одновременно в условиях совмещения сочетаемости с разными словами в одном предложении:

Cet hiver, vous ne prendrez pas un gramme mats 500 euros.

Этой зимой вы не возьмете один грамм за 500 евро.

Авторы рекламных текстов, наряду с многозначными словами в словесную игру часто включают омонимы. При омонимии между словами устанавливается лишь звуковое тождество, а смысловые ассоциации отсутствуют. Рассмотрим омонимию на примере:

Être mince ne devrait jamais être un poids pour une femme (сыр марки Sylphide).

Быть стройной никогда не должно быть обузой для женщины (сыр марки Sylphide).

Во французской рекламе нашлось место и такой интересной стилистической фигуре, как хиазм. Д.Ю. Гулинов определяет хиазм как синтаксическую фигуру, которая строится на обратном параллелизме в симметричных частях фразы или фраз, часто с двойным лексическим повтором [1, с. 100].

Приведем несколько примеров хиазма:

Tout le monde est capable de fabriquer un véhicule électrique. Mais qui sera capable de fabriquer un véhicule électrique pour tout le monde ? (Renault)

Любой может сделать электромобиль. Но кто сможет сделать электромобиль для всех? (Renault)

Une voiture de course pour la route... Une voiture de route pour la course. (Michell Homell).

Гоночный автомобиль для дороги ... Гоночный автомобиль для гонки. (Мичелл Гомелл).

В рекламе распространены разные виды повтора. Иногда текст строится на редупликации (двойном контактном повторе), как в рекламе популярной во Франции марки макаронных изделий «Panzani»:

Des pates, des pates, oui mais des Panzani!

Макароны, макароны, да, но Панзани!

Иногда используется дистантный повтор:

Qui a vu verra VU.

Кто видел, тот увидит.

В этом слогане, рекламирующем салфетки для чистки линз очков, кроме повтора «vu» (в первом случае это причастие прошедшего времени глагола voir, а во втором – совпадающее с ним по звучанию и написанию название марки рекламируемого продукта – VU), мы видим и полиптон – синтаксическую фигуру, в которой слово употребляется в разных грамматических формах: глагол voir в форме 3-го лица в passé composé и futur simple.

Встречается в рекламе и восходящая градация – фигура, в которой однородные члены предложения выстраиваются по усилению интенсивности какого-либо признака, качества или действия [2, с. 75]:

Daylimotion : Regardez, publiez, partagez.

Слоган, рекламирующий видеохостинг, призывает пользователей к активным действиям: «Смотрите, публикуйте, делитесь с другими».

Иногда эффект рекламного слогана достигается за счет контраста.

Для усиления впечатления при сравнении противоположных идей или образов в анализируемых рекламных слоганах используется антитеза:

McCain: C'est ceux qui en parlent le moins qui en mangent le plus.

Производитель картофеля фри считает что тот, кто меньше всего говорит об этом продукте, больше его и съедает. Иными словами, этот картофель фри настолько вкусен, что за едой времени на разговоры уже не остается; слова тут лишние, главное – вкус.

Еще одна стилистическая фигура контраста – оксюморон – «парадоксальное сочетание несочетаемых контрастных слов, которое образует новое понятие» [2, с. 77]:

Gini: La plus chaude des boissons froides.

Реклама газированной воды «Gini» характеризует продукт следующим образом: «Самый горячий из холодных напитков». Причем прилагательное chaud (-e) следует интерпретировать двояко: 1) в прямом значении – горячий, теплый и 2) в переносном – волнующий, приятный.

Последняя фигура, на которой мы остановимся, – перифраз – троп, описательно выражающий одно понятие с помощью нескольких.

В рекламе сыра марки «Kigi» содержится указание на главного адресата этой продукции – детей, которые названы здесь «гурманами в коротких штанишках»:

Kiri: Le fromage des gastronomes en culottes courtes.

Kiri: сыр гурманов в коротких штанишках.

Обобщая вышеизложенное, можно сделать вывод, что за последние десятилетия реклама стала объектом для изучения многих лингвистов. При помощи рекламных текстов осуществляется воздействие на публику. Для создания яркой рекламы необходимо наличие языковых средств выразительности. Проведенное исследование показало, что французские рекламные тексты строятся с помощью использования различных лингвостилистических средств, прежде всего – тропов и фигур экспрессивного синтаксиса, которые способствуют привлечению внимания и оказанию максимального воздействия на адресата. Наиболее распространенная фигура в исследованных рекламных слоганах – гипербола. Частотность гиперболы можно объяснить желанием производителей расхвалить свой товар, создать у потребителей впечатление о его уникальности, превосходстве над другими. В целом стилистические фигуры в рекламе служат для усиления экспрессивности, для создания определенного эмоционального фона, чтобы более эффективно воздействовать на потребителя. С помощью стилистических фигур авторы создают яркие, оригинальные, легко запоминающиеся тексты, в которых рекламируемый товар подается с наилучшей стороны.

#### Список литературы

1. **Гулинов Д.Ю.** Языковой климат современной французской рекламы / Д.Ю. Гулинов // Вестник Волгоградского государственного университета. Серия 2: Языкознание, 2013. – 99 с.
2. **Мощева С.В.** Способы достижения экспрессивности в рекламном тексте : языковые и неязыковые выразительные средства : учеб. пособие. Иваново, 2018. – 75-77 с.
3. **Назайкин А.Н.** Практика рекламного текста / А.Н. Назайкин. – М. : Бератор-пресс, 2013. – 72 с.
4. **Свенцицкая А.А.** О специфике рекламного дискурса во французском языке / А.А. Свенцицкая, Л.В. Дудникова // В сборнике: Молодежная наука в XXI. – Уфа, 2018. – 209 с.
5. **Сулейманова А.У.** Использование изобразительно-выразительных средств во французской рекламе / А.У. Сулейманова // Форум молодых ученых. – 2016. – № 4 (4). – 220 с.





УДК 070.41:316.77:СМИ(44)

## ИСПОЛЬЗОВАНИЕ ГЛАГОЛЬНЫХ ЗАГОЛОВКОВ В СОВРЕМЕННЫХ ФРАНЦУЗСКИХ СМИ

**Пильтай О.В.**

студентка 4 курса, специальность «Французский и английский язык и литература», ГОУ ВПО ЛНР «Луганский национальный университет имени Тараса Шевченко»  
piltajoksana@gmail.com

**Научный руководитель:** Токмачева М.А., преподаватель кафедры романо-германской филологии филологического факультета ГОУ ВПО ЛНР «Луганский национальный университет имени Тараса Шевченко»

---

*В данной статье раскрывается сущность понятия «заголовок», рассматриваются наиболее распространенные типы заголовков, их характеристики и функции в современных французских СМИ.*

**Ключевые слова:** *СМИ, публицистика, заголовок, глагол, императив, побуждение.*

---

**М**ожно ли отказаться от средств массовой информации и пропустить все, что происходит в мире? Возможно, да, если бы мы жили в другое время, но сегодня средства массовой информации практически неотделимы от повседневной жизни населения и занимают важное место в обществе. Они позволяют оставаться в курсе новостей в своем городе и в целом мире, однако это не только способ передачи информации, но и средство языкового воздействия. Одной из главных функций современных СМИ является подсознательная манипуляция общественным мнением, то есть образование, сохранение и изменение определенного явления для формирования оценки у реципиента относительно определенных событий или общественных деятелей. Актуальность исследования обусловлена необходимостью использования глагольных заголовков в современных французских средствах массовой информации как средства побуждения к действию и описания реальных событий.

Исследованию заголовков посвятили свои работы такие отечественные авторы, как: О.И. Богословская, Л.М. Мурзина, Г.Е. Степанов, Э.А. Лазарева. Понятие заголовка рассматривается как составляющая текста и как способ актуализации смысла с помощью приемов привлечения внимания к статье.

С возникновением средств массовой информации и их революции из технического способа передачи новостей в средство воздействия на восприятие и сознание масс, все чаще становится востребованным использование публицистического стиля. Публицистика (от лат. «publicus» – общественный) – это вид литературных произведений, посвященных актуальным проблемам общества о вопросах политической, повседневной и спортивной жизни. Предмет публицистики – все то, что касается группы людей и каждого отдельно [5, с. 147–148].

А.Н. Тепляшина рассматривает термин «публицистика» как способ познания действительности со всеми темами и событиями. Публицистика регулирует нравственное воспитание и осуществляет контроль за поведением и состоянием их жизни [4, с. 115–120].



На сегодняшний день актуальной проблемой является исследование заголовка публицистического текста, ведь именно заголовок влияет на успех и принятие статьи в обществе. К. Лормель утверждал, что очень часто заголовок публицистического текста вбирает в себя основное информативное сообщение и способен выразить основную идею автора более ярко. По данным интерактивного опроса французских информантов, более 70% читателей, просматривая рекламные объявления, довольствуется только чтением заголовка. Следовательно, авторы статей и остальных публицистических текстов должны верно подбирать заголовки для привлечения внимания читателей. Э.А. Лазарева отмечает, что заголовок ассоциируется с сигналом, который вызывает желание либо же прочитать статью, либо же отложить ее в сторону [1, с. 16–21].

Одним из основных составляющих публицистического текста является заголовок или слоган (лозунг) – четкая, ясная и сжатая формулировка статьи, которая легко воспринимается и запоминается. Роль заголовка публицистического текста состоит в эффективном восприятии текста, он сжато сообщает читателю содержание и тему статьи, а, соответственно, и выделяет данную статью из ряда других.

Заголовки публицистических текстов представляют собой короткие отрезки, имеющие несколько функций. Таким образом, они представляют собой сложное дискурсивное пространство, в котором встречаются элементы разнообразного характера (информационные, идеологические и культурные).

Поскольку заголовки и заголовочные комплексы отражают содержание статьи в сжатой форме, они должны соответствовать ряду требований: информативность, выразительность и соответствие содержанию. Главная функция заголовка – это привлечение внимания читателя, ведь у человека нашего времени при современном темпе жизни не хватает времени прочесть все опубликованные статьи, а экспрессивные и внушительные заголовки привлекают внимание человека к определенной статье [3, с. 45–51].

В.П. Вомперский отмечает главные функции заголовка: информативная (передача содержания и главной мысли текста), рекламная (публикация новой продукции новых марок и фирм), номинативная (заголовок дает название тексту), графически-выделительная (выделяется другим шрифтом и курсивом для привлечения внимания). В газетах разной направленности все перечисленные функции занимают разные позиции. Так, например, в деловой прессе основной задачей заголовка является информативная, так как необходимо точно передать суть проблемы, освещаемой в тексте. Рекламная функция в этом случае уходит на второй план, поскольку аудитория читателей, обладающая специфическими особенностями, больше заинтересована в точности заголовка, а не в его яркости. В общественно-политических газетах заголовок выполняет две функции: номинативную и рекламную. Рекламная функция здесь становится важной потому, что подобного рода издания захватывают разные группы читателей. В «желтой пресс» привлечение внимания как можно большего количества читателей является приоритетной задачей. Однако, если рекламное начало не будет продолжением смыслового содержания заголовков, то читатель может понять, что его дезинформирование [2, с. 58–63].

Поскольку заголовок предназначен для привлечения внимания и информирования читателя, то чаще всего он выражен в форме повествовательного предложения: «Trentenaire farfelu cherche grand amour» – «Тридцать с чем-то сумасшедших в поисках большой любви»; «Le déficit français s'aggrave en octobre» – «В октябре Францию ожидает бюджетный дефицит». Наличие глагола в личной форме обеспечивает в выражениях связь главных и второстепенных членов предложения, повышая информативность газетного заголовка.

Одним из наиболее употребительных глагольных заголовков считается заголовок-вопрос, осуществляющаяся по такому плану: заголовок содержит вопрос, а в самой статье ав-

тор разъясняет свою позицию и таким образом отвечает на заранее поставленный вопрос. Например, «Vous êtes sûr que vous voulez payer extra?» – «Уверены ли вы, что хотите платить больше?». В данной статье автор говорит об операторе сотовой связи, при использовании которой, потребитель будет разговаривать больше, а платить меньше. «Pourquoi ces femmes sont heureuses? Demandez à Ives Rocher» – «Почему эти женщины выглядят счастливыми? Спросите об этом в магазинах «Ив Роше»». В глагольных заголовках вопросительного типа часто используются вопросительные слова «comment?»(как?), «pourquoi?»(почему?). «Comment on peut voyager avec des tarifs spéciaux? C'est naturellement avec AirFrance!» – «А вам известно, как это путешествовать по специальным тарифам? Это становится возможно с «Эйр Франс»». Заголовок-вопрос в сочетании с текстом статьи информирует общество об уже известных фактах, либо там существует факт-воздействия через убеждение, как в случае «заголовок-риторический вопрос – текст-рассуждение» [6].

Особую форму заголовка-вопроса составляют риторические заголовки. «La France est-elle en faillite?» – «Неужели Франция находится на пути к банкротству?». В данном заголовке глагол используется со средством выразительности – риторический вопрос. Здесь речь идет не об экономике, а о Франции в целом. Ответа на такой вопрос не требуется, однако данная стилистическая фигура используется для привлечения внимания, чтобы подчеркнуть важность и актуальность проблемы и привлечь читателя к размышлению над ней. Также форма вопросительных заголовков может выражать побуждение к действию: «Et si nous approuvons une nouvelle réforme de l'éducation?» («Может быть утвердить новую реформу относительно образования?») [4, с. 25–30].

Заголовки побудительного характера отличаются усиленной практической функцией при сравнении с остальными глагольными заголовками. Способами выражения побудительной модальности выступают формы *présent indicatif*, *futur immédiat*, *future simple*, *conditionnel present* и односоставные императивные предложения. Например, «Jeunes, rabattez-vous!», где автор статьи призывает молодежь прекратить сражаться и отказаться от своих настроений. Использование данных форм по-разному влияет на читателя: некоторые имеют категоричное побуждение к действию, другие отмечаются оттенком аттенуативности, содержат более рекомендательный характер, чем призыва. «Prof, engagez-vous, vous verrez du pays» – «Учителя, присоединяйтесь, вы увидите страну». Данный тип заголовка используется как средство привлечения внимания преподавателей. Также автор использует замалчивание для интриги читателя, так как не указано для чего нужно учителям объединиться, а также автор использует замалчивание для интриги читателя, так как не указано для чего нужно учителям объединиться, а также слово «prof» не является характерным для публицистического стиля. На сегодняшний день можно наблюдать опущение глагола-связки без нанесения ущерба смыслу заголовка для передачи большего количества мыслей. В какой-то мере это даже способствует эффективности сообщения. «La sécurité des jouets en question», «Bové attendu en prison» [6].

Итак, заголовок является одним из важнейших средств массовой информации. Он представляет его структуру, идею, тематическую направленность и характеристику. Исследуя заголовки французских статей, можно сделать вывод, что в заголовках используют в большинстве случаев прошедшее время, реже – настоящее и будущее. Основными типами заголовков являются заголовок-вопрос, в том числе используется и риторический вопрос, заголовок побудительного характера и информативные заголовки, не вызывающие особо побуждения к действию. Также наблюдается тенденция к опущению глагола-связки без изменения смысла.



**Список литературы**

1. **Алефиренко Н.Ф.** Лингвокультурология. Ценностно-смысловое пространство языка / Н.Ф. Алефиренко. – М. : Флинта, 2010. – 288 с.
2. **Воробьев В.В.** Лингвокультурология / В.В. Воробьев. – М. : Издательство Российского Университета дружбы народов, 2008. – 340 с.
3. **Зиновьева Е.И.** Лингвокультурология. Теория и практика / Е.И. Зиновьева. – М. : МИРС, 2009. – 747 с.
4. **Маслова В.А.** Лингвокультурология / В.А. Маслова. – М. : Академия, 2010. – 208 с.
5. **Хроленко А.Т.** Основы лингвокультурологии / А.Т. Хроленко. – М. : Флинта, 2009. – 184 с.



## ПРАВИЛА ПОДГОТОВКИ И ОФОРМЛЕНИЕ СТАТЕЙ

**Ж**оубликованию в сборнике «Студенческий альманах» могут представляться научные статьи, студентов бакалавриата, студентов магистратуры, соискателей, молодых специалистов, а также других лиц, которые занимаются научной деятельностью. К печати также принимаются оригинальные учебно-научные и творческие работы студентов.

Язык публикаций: русский, украинский, английский.

Издание студенческих статей / работ осуществляется по рекомендации научного руководителя или на основании решения заседания кафедры о включении публикации в сборник.

К публикации принимаются:

◆ статьи проблемного и научно-практического характера (объем 4–6 страниц машинописного текста);

◆ научные обзоры (объем 4–7 страниц);

◆ познавательно-поисковые, творческие работы (3–6 страниц);

◆ краткие сообщения научного характера (3–4 страницы)

по следующим научным направлениям:

- |                         |                               |
|-------------------------|-------------------------------|
| • биологические науки   | • географические науки        |
| • искусствоведение      | • исторические науки          |
| • культурология         | • медицинские науки           |
| • педагогические науки  | • политические науки          |
| • психологические науки | • социологические науки       |
| • технические науки     | • физико-математические науки |
| • филологические науки  | • философские науки           |
| • химические науки      | • экономические науки         |

### ПРАВИЛА ДЛЯ АВТОРОВ

При написании и оформлении авторских материалов редакция сборника просит придерживаться правил для авторов.

В редакцию сборника необходимо в электронном виде на адрес ответственного секретаря направить следующие документы:

1. Авторская заявка.
2. Сопроводительное письмо.
3. Текст научной статьи / работы.

Электронный вариант статьи / работы, авторская заявка представляются вложением в электронные письма. Сопроводительное письмо подается в отсканированном виде. Названия предоставляемых файлов должны соответствовать фамилии автора(-ов) и названию документов.

### ТЕХНИЧЕСКИЕ ПРАВИЛА ОФОРМЛЕНИЯ СТАТЬИ

Рукописи проходят процедуру макетирования, поэтому все ее элементы должны быть доступны для технического редактирования и отвечать техническими требованиями, принятым в издании.

Материал для опубликования предоставляется в текстовом редакторе Microsoft Word и сохраняется в текстовом формате, полностью совместимом с Word 97–2003.

Формат страницы А4.



**Р**епубликации в сборнике «Студенческий альманах» могут представляться научные статьи, студентов бакалавриата, студентов магистратуры, соискателей, молодых специалистов, а также других лиц, которые занимаются научной деятельностью. К печати также принимаются оригинальные учебно-научные и творческие работы студентов.

Язык публикаций: русский, украинский, английский.

Издание студенческих статей / работ осуществляется по рекомендации научного руководителя или на основании решения заседания кафедры о включении публикации в сборник.

К публикации принимаются:

♦ статьи проблемного и научно-практического характера (объем 4–6 страниц машинописного текста);

♦ научные обзоры (объем 4–7 страниц);

♦ познавательно-поисковые, творческие работы (3–6 страниц);

♦ краткие сообщения научного характера (3–4 страницы)

по следующим научным направлениям:

- |                         |                               |
|-------------------------|-------------------------------|
| • биологические науки   | • географические науки        |
| • искусствоведение      | • исторические науки          |
| • культурология         | • медицинские науки           |
| • педагогические науки  | • политические науки          |
| • психологические науки | • социологические науки       |
| • технические науки     | • физико-математические науки |
| • филологические науки  | • философские науки           |
| • химические науки      | • экономические науки         |

## ПРАВИЛА ДЛЯ АВТОРОВ

При написании и оформлении авторских материалов редакция сборника просит придерживаться правил для авторов.

В редакцию сборника необходимо в электронном виде на адрес ответственного секретаря направить следующие документы:

1. Авторская заявка.
2. Сопроводительное письмо.
3. Текст научной статьи / работы.

Электронный вариант статьи / работы, авторская заявка представляются вложением в электронные письма. Сопроводительное письмо подается в отсканированном виде. Названия предоставляемых файлов должны соответствовать фамилии автора(-ов) и названию документов.

## ТЕХНИЧЕСКИЕ ПРАВИЛА ОФОРМЛЕНИЯ СТАТЬИ

Рукописи проходят процедуру макетирования, поэтому все ее элементы должны быть доступны для технического редактирования и отвечать техническими требованиями, принятым в издании.

Материал для опубликования предоставляется в текстовом редакторе Microsoft Word и сохраняется в текстовом формате, полностью совместимом с Word 97–2003.

Формат страницы А4.

Книжная ориентация.

Поля: верхнее – 2 см, нижнее – 2 см, левое – 3 см, правое – 1,5.

Выравнивание по ширине текста.

Расстояние до верхнего и нижнего колонтитула – 2 см.

Гарнитура – Times New Roman.

Размер шрифта – 14 кГ.

Цвет текста – чёрный.

Интервал – 1,5.

Текст печатается без переносов.

Абзац выделяется красной строкой, отступ 1,25.

Авторы должны соблюдать постановку знаков дефиса (-) и тире (–), а также типографских кавычек (« »), в случае использования двойных кавычек внешними являются кавычки (« ») «елочки», внутренними – („ ") «лапки»).

Выравнивание отступа с помощью табуляции и пропусков не допускается. Уплотнение интервалов, набор заголовка в режиме Caps Lock, использование макросов и стилевых оформлений Microsoft Word запрещено.

В тексте статьи ссылки нумеруются в квадратных скобках, где первый номер указывает на источник в списке литературы, последующие – на страницы источника или другие источники, в таком случае номера источников отбиваются знаком (;). Например, [3, с. 65]; [4; 7; 9]; [2, т. 3, с. 41–44]; [1, с. 65; 3, с. 341–351]. Размещение в тексте прямых цитат без сносок не допускается. Сноски вниз страницы не выносятся.

## СТРУКТУРА ПОСТРОЕНИЯ НАУЧНОЙ СТАТЬИ

Текст статьи должен иметь следующую структуру:

1. Индекс УДК (универсальной десятичной классификации публикуемых материалов) выставляется без абзаца.

2. Заголовок статьи. Заголовок должен быть информативным и содержать только общепринятые сокращения; набираться строчными буквами, без разбиения слов переносами, с выравниванием по центру строки, без абзацного отступа, без точки в конце.

3. Фамилия, имя и отчество (полностью) курс обучения, направление подготовки / специальность, название образовательного учреждения, электронный адрес автора(ов).

4. Фамилия и инициалы, ученая степень, научное звание, должность, место работы научного руководителя.

5. Аннотация. Краткая характеристика статьи, показывающая ее отличительные особенности и достоинства. Аннотация пишется от третьего лица. Рекомендуемый объем аннотации 2–3 предложения, около 250 знаков.

6. Ключевые слова (4–6 слов / словосочетаний, определяющих предметную область научной статьи, количество слов внутри ключевой фразы – не более 3). В перечне ключевых слов должны быть представлены общенаучные или профильные термины, упорядоченные от наиболее общих к более конкретным.

7. Введение. Предварительное сообщение общего характера, предпосылаемое научной статье. Введение должно отражать современное состояние разработки предложенной автором проблемы, ее актуальность, цель или задачи.

8. Основная часть работы. Она может быть представлена единым текстом либо состоять из разделов и подразделов. Основная часть может включать анализ источников и литературы; формулировки гипотезы исследования; описание самого исследования; практические рекомендации, конкретизацию полученных результатов исследования и их объяснения. При изложении основной части необходимо постоянно ориентироваться на поставленные во введении цель и задачи, сверяя каждое положение работы с главным идейным стержнем.

9. Заключение. Содержит основные результаты и выводы.

10. Список литературы, представленный в алфавитном порядке в виде нумерованного списка. В работе рекомендуется использовать не более 5 литературных источников. Заголовок «Список литературы» набирается строчными буквами, с выравниванием по центру строки, без абзацного отступа, без точки в конце и ниже с выравниванием по ширине приводится приставительный нумерованный список литературы. Фамилии и инициалы авторов выделяются курсивным начертанием, библиографическое описание источника обычным.



### ТРЕБОВАНИЯ К ТЕКСТУ РАБОТЫ

Каждый новый структурный элемент статьи не нужно нумеровать, выделять. Изложение материала работы должно быть последовательным, логически завершенным, с четкими формулировками, исключая двойное толкование или неправильное понимание информации. Речь текста должна соответствовать литературным нормам, быть лаконичной, тщательно выверенной.

При написании фамилий и инициалов используется следующее правило: инициалы печатаются через точку без пробела, инициалы от фамилии отбиваются неразрывным пробелом (Ctrl + Shift + «пробел»). Например, А.К. Вереновец. Согласно стилю оформления научной публикации предпочтительнее сначала указывать инициалы ученого, а затем его фамилию.

В качестве иллюстраций статей принимается не более 2 рисунков. Они должны быть размещены в тексте статьи в соответствии с логикой изложения. В тексте должна иметься ссылка на конкретный рисунок, например, (Рис. 2). Каждый рисунок следует создавать в отдельном файле, а затем вставлять в статью с помощью функции «вставка» с обтеканием текстом. Не допускается выход рисунков за границы текста на поля. Все рисунки должны обеспечивать простое масштабирование с сохранением взаимного расположения всех элементов и внутренних надписей. В качестве иллюстраций допускается использование черно-белых рисунков и цветных фотографий хорошей контрастности, с разрешением не ниже 300 точек на дюйм (300 dpi). Не допускается составление рисунка из разрозненных элементов.

Схемы выполняются с использованием штриховой заливки или в оттенках серого цвета; все элементы схемы (текстовые блоки, стрелки, линии) должны быть сгруппированы. Каждый рисунок должен иметь порядковый номер, название и объяснение значений всех кривых, цифр, букв и прочих условных обозначений. Электронную версию рисунков следует сохранять в форматах jpg, tif.

Каждую таблицу необходимо снабжать порядковым номером и заголовком. Таблицы следует предоставлять в текстовом редакторе Microsoft Word, располагать в тексте статьи в соответствии с логикой изложения. В тексте статьи необходимо давать ссылку на конкретную таблицу, например, (Табл. 2). Все графы в таблицах должны быть озаглавлены. Одновременное использование таблиц и графиков (рисунков) для изложения одних и тех же результатов не допускается. В таблицах допускается использование меньшего кегля, но не менее 10.

К публикации принимаются научные статьи, выполненные в строгом соответствии с техническими требованиями к оформлению авторских материалов. Перед публикацией все работы будут проверены с использованием системы анализа текстов на наличие заимствований. К изданию будут допущены материалы с уникальностью текста не менее 50 %.

Материалы, не отвечающие основным предъявляемым требованиям, к рассмотрению не принимаются. Рукописи, сопроводительные документы как опубликованных, так и отклоненных авторских материалов авторам не возвращаются.

Присланные к опубликованию материалы рассматриваются, редактируются без изменения научного содержания авторского варианта и утверждаются редакционной коллегией сборника.

**Плата за редакционную, техническую обработку  
и публикацию авторских материалов не взимается!**

#### АВТОРСКАЯ ЗАЯВКА

1	Полное название работы	
<i>Заполняется каждым автором</i>		
2	ФИО (полностью)	
3	Курс обучения	
4	Направление подготовки / специальность	





5	Образовательное учреждение (полное название)	
6	Институт / факультет / отделение	
7	Страна, город	
8	Адрес электронной почты	
9	Номер телефона	
10	Научный руководитель (ФИО полностью)	
11	Ученая степень, научное звание, должность научного руководителя	
12	Место работы научного руководителя	

Сопроводительное письмо должно содержать следующий текст и иметь подпись научного руководителя или заведующего профильной кафедрой.

**СОПРОВОДИТЕЛЬНОЕ ПИСЬМО**

Настоящим письмом гарантируем, что размещение научной статьи название работы  
« \_\_\_\_\_ »,

**ФИО авторов** \_\_\_\_\_,  
выполненной под научным руководством

**ФИО научного руководителя** \_\_\_\_\_,  
в научном электронном сборнике студенческих работ «Студенческий альманах» не нарушает  
ничьих авторских прав.

Автор (авторы) принимает ответственность за неправомерное использование в научной статье объектов интеллектуальной собственности, объектов авторского права в полном объеме в соответствии с действующим международным законодательством.

Научный руководитель подтверждает факт соблюдения авторских прав, а также удостоверяет качество подготовленной статьи, в соответствии с требованиями к публикации материалов в «Студенческом альманахе».

Автор (авторы) передает на неограниченный срок учредителю сборника неисключительные права на использование научной статьи путем размещения полнотекстовых версий номеров на Интернет-сайте ГОУ ВПО ЛНР «Луганский национальный университет имени Тараса Шевченко».

Автор (авторы) и научный руководитель согласны с правилами подготовки рукописи к изданию, утвержденными редакцией сборника «Студенческий альманах» и самим фактом размещения авторского материала на официальном сайте ГОУ ВПО ЛНР «Луганский национальный университет имени Тараса Шевченко».

\_\_\_\_\_  
(дата)

**ФИО автора (авторов)**

**ФИО научного руководителя / завкафедрой**

Направлять статьи и получить консультации по вопросам публикации статей можно у ответственного секретаря редколлегии:

**Молодцов Алексей Борисович**  
**e-mail: [homosapien34@mail.ru](mailto:homosapien34@mail.ru)**

Электронные версии сборника размещаются на сайте: [knita.ltsu.org](http://knita.ltsu.org)

**Уважаемые коллеги!**

Редакция сборника будет благодарна за распространение данной информации среди представителей научной общественности, заинтересованных в публикации материалов студенческих работ.

**С уважением, редакция сборника  
«Студенческий альманах»**

