

ТОВАРИ  
і

Р  
И  
Н  
К  
И

Міжнародний  
науково-практичний  
журнал

2<sup>(12)</sup>  
2011

## З М І С Т

### РИНКОВІ ДОСЛІДЖЕННЯ

<i>Мережко Н., Домніченко Р.</i> Ринок лакофарбових матеріалів в Україні.....	5
<i>Пірковіч К.</i> Тенденції ринку ювелірних товарів у Республіці Сербія.....	13
<i>Караваєв Т., Свідерський В.</i> Перспективи ринку карбонатних наповнювачів в Україні.....	18
<i>Карпук А.</i> Розвиток зовнішньої торгівлі України деревинною продукцією.....	26
<i>Коток М.</i> Аутсорсинг логістичних функцій торговельних підприємств.....	36
<i>Пічкур Т., Бандуренко Г., Заскін Д.</i> Стан українського ринку м'яса і м'ясопродуктів.....	46
<i>Маєвська Т.</i> Перспективи розвитку ринку рибних товарів в Україні.....	53
<i>Нестеренко Н.</i> Виробництво і споживання культивованих грибів в Україні.....	61

### НОВІТНІ ТЕХНОЛОГІЇ ОЗДОРОВЧИХ ПРОДУКТІВ

<i>Іванова В.</i> Безалкогольні напої на основі фітоекстрактів.....	69
<i>Чепель Н.</i> Удосконалення технології бальзамів антиоксидантного та протимікробного спрямування.....	74
<i>Черевко О., Одарченко А., Карбівнича Т.</i> Термічно оборотний процес розморожування напівфабрикатів.....	82
<i>Перцевий М., Кузнецова Т., Савгіра Ю.</i> Мінеральний склад продукту структурованого на основі сиру кисломолочного.....	89

### МЕТОДОЛОГІЧНІ АСПЕКТИ ОЦІНЮВАННЯ ЯКОСТІ ТОВАРІВ

<i>Шаповал С., Романенко Р., Форостяна Н.</i> Визначення каламутності дисперсних систем лазерним випромінюванням.....	95
<i>Індутна Т.</i> Дослідження рентгенофлуоресцентним методом природи перлів.....	105

### ВІТАЄМО ЮВІЛЯРІВ.....109

### ДОСЛІДЖЕННЯ ЯКОСТІ ХАРЧОВИХ ПРОДУКТІВ

<i>Притульська Н., Хробатенко О., Бондаренко Є.</i> До проблеми класифікації харчових продуктів для спортсменів.....	112
<i>Голуб Б., Даниленко С.</i> Динаміка біфідофлори в синбіотичних молочних напоях при зберіганні.....	121
<i>Рудавська Г., Жукевич О.</i> Споживні властивості сметанно-рослинних соусів.....	126
<i>Колтунов В., Булах М.</i> Різноманітність плодів гарбуза.....	135
<i>Орлова Н., Белінська С, Каменева Н.</i> Реологічні властивості заморожених напівфабрикатів із томатних овочів.....	144
<i>Коваль О., Фролова Н., Силка І.</i> Прогнозування строку придатності ароматизаторів із ефіроолійної сировини.....	149

### ФОРМУВАННЯ ХАРЧОВИХ РАЦІОНІВ НАСЕЛЕННЯ

<i>Собко А.</i> Раціони харчування туристських груп школярів 11-14 років.....	156
---	-----

### УДОСКОНАЛЕННЯ СПОЖИВЧИХ ВЛАСТИВОСТЕЙ НЕПРОДОВОЛЬЧИХ ТОВАРІВ

<i>Осика В., Мостика К.</i> Моделювання фізико-механічних показників паперових пакувальних матеріалів.....	163
<i>Щербініна І.</i> Проблеми класифікації корсетних виробів.....	169
<i>Анненкова Н.</i> Удосконалення рецептури бальзамів- ополіскувачів для волосся.....	173
<i>Шлапак О., Хохлова І.</i> Зносостійкість панчішно-шкарпеткових виробів із луб'яних волокон.....	181
<i>Михайлов С, Михайлов В.</i> Оцінка вибілювальної здатності мийних засобів для дитячого одягу.....	185

# РИНКОВІ ДОСЛІДЖЕННЯ

[ 3 3 9 . 1 3 . 0 2 1 : 6 6 7 . 6 ] ( 4 7 7 )

іа МЕРЕЖКО,  
са ДОМНІЧЕНКО

## ІНОК ЛАКОФАРБОВИХ МАТЕРІАЛІВ УКРАЇНИ

*Проаналізовано структуру та динаміку розвитку ринку лакофарбових матеріалів України протягом 2003-2010 рр. Представлено основних українських виробників. Визначено співвідношення експорту та імпорту продукції на у ЛФМ. Виявлено проблеми вітчизняних виробників лакофарбових матеріалів.*

Лакофарбова промисловість є одним із найважливіших секторів чного виробництва України, а сфера використання продукції дуже ока - від будівництва до захисту та декоративного оздоблення різанітних виробів із металу, деревини та пластмас. Висока динамічть і мобільність ринку виробництва й споживання лакофарбових іріалів (ЛФМ), наявність значної кількості виробників зумовлюють іу складність щодо отримання інформації, відстеження тенденцій «тку й аналізу.

Мета статті - аналіз сучасного стану ринку лакофарбової продії України в розрізі світових тенденцій.

У докризовий період вітчизняний ринок ЛФМ був найбільш аабливим як у сегменті промислової, так і в сегменті будівельно- >ративної продукції. Щорічний приріст виробництва лакофарбових рів оцінювався на рівні 10-15 %. За результатами 2002-2008 рр., ій приросту становили понад 50 % [1; 2]. Статистика виробництва Л в умовах кризи підтвердила прогнози експертів щодо зменшення іів росту в галузі. За підсумками 2010 р., скорочення обсягів >бництва лакофарбової продукції, порівняно з 2009 р., становило а до 2008 - 22.5 % [3].

Динаміку виробництва ЛФМ в Україні за останні вісім років >дено на рис. 1 і 2.

*Іна Мережко, Раїса Домніченко, 2011*



Рис. 1. Динаміка виробництва лакофарбових матеріалів в Україні в 2003-2010 рр., тис. т [3]

У 2010 р. виробництво ЛФМ знизилося, порівняно з докризовим 2007 р., на 35.8 %. У січні - червні 2011 р. також спостерігається падіння виробництва на 0.3 % (92.6 тис. т проти 92.9) [3].

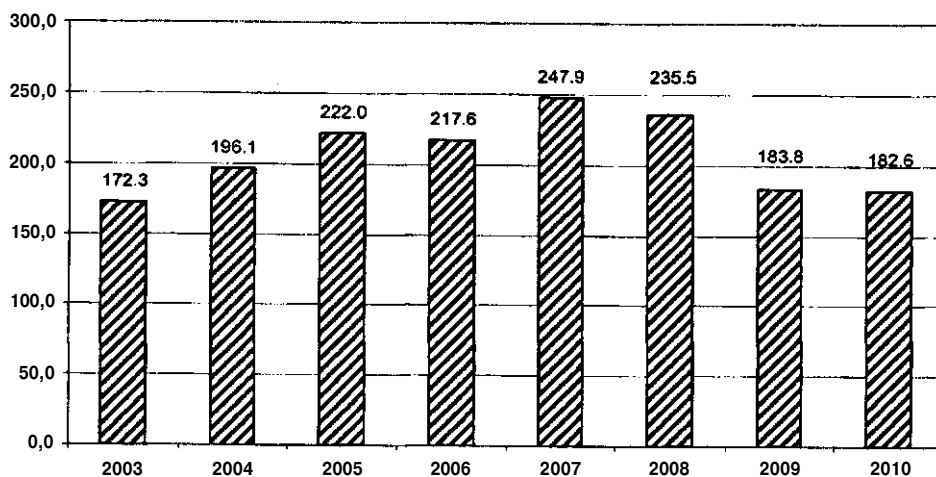

Рис. 2. Динаміка та структура виробництва лакофарбових матеріалів в Україні за видами в 2003-2010 рр., тис. т [3]

Щодо виробництва в Україні ЛФМ за видами дисперсного середовища, то простежується тенденція до зростання обсягів водно-дисперсійних фарб (їх частка сьогодні становить 40 %, а в 2003-му й 2006 рр. була відповідно 22 і 26 %). У країнах Європи водно-дисперсійні фарби займають 75-80 % ринку ЛФМ [4].

Важливим джерелом формування внутрішнього ринку є імпорт. За даними Державного комітету статистики України, загальний обсяг імпорту ЛФМ з 2004-го по 2008 р. зріс на 39.4 % (рис. 3). Із 2009 р.

спостерігається зменшення імпорту на 25.6 %, до 42.4 тис. т у 2010 р. Змінилася також і структура імпорту лакофарбової продукції за видами: частка водно-дисперсійних фарб у загальному обсязі імпорту в 2004 р. становила 43.8 %, у 2007 р. - 50.3 % [4].

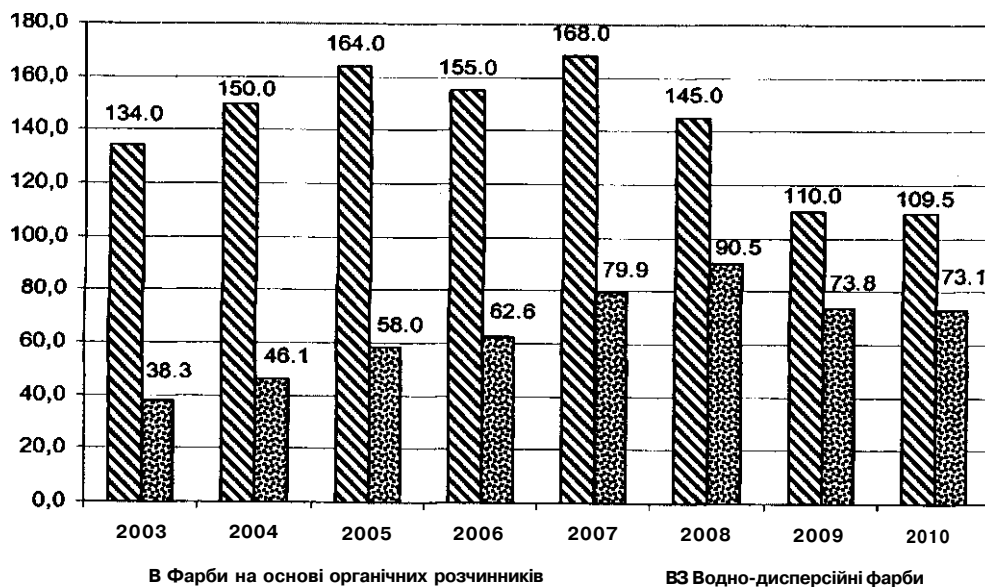

Рис. 3. Динаміка та структура імпорту в Україну лакофарбових матеріалів за видами в 2004-2010 рр. тис. т [5]

Експорт лакофарбової продукції становить 5 % загального ринку ЛФМ України, динаміку й структуру якого в 2004-2010 рр. наведено на рис. 4 [5].

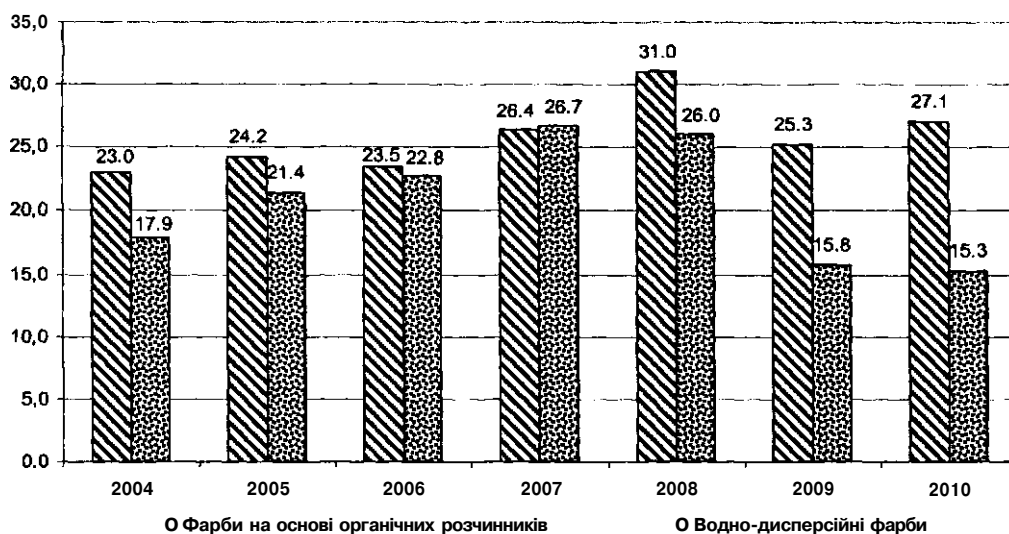

Рис. 4. Динаміка та структура експорту із України лакофарбових матеріалів за видами в 2004-2010 рр., тис. т [5]

Загальний обсяг експорту вітчизняної лакофарбової продукції з 2004-го по 2008 р. зріс на 23.9 %, а в 2009-му проти 2008 р. скоротився на 24.6 %. У 2010 р. спостерігається позитивна тенденція до збільшення експорту - на 52.3 % (порівняно з 2009 р.).

Динаміку пропозицій в сегменті  
ЛФМ наведе-  
дено в табл. /.

ЛФМ наведе-

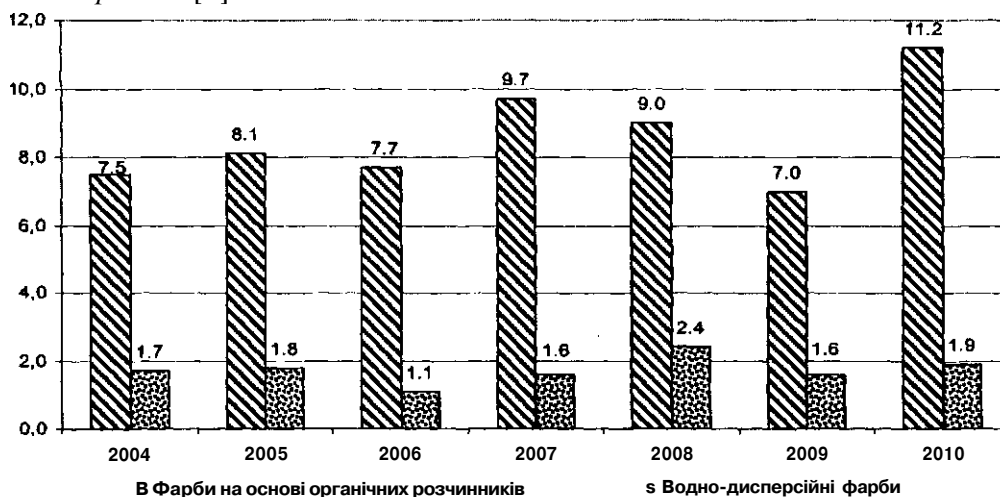
Таблиця 1

Місткість національного ринку водно-дисперсійних  
лакофарбових матеріалів [3]

Показник	Рік						
	2004	2005	2006	2007	2008	2009	2010
Виробництво, тис. т, у т. ч.:	46.1	58.0	62.6	79.9	90.5	73.8	73.1
- імпорт	17.9	21.4	22.8	26.7	26.0	15.8	15.3
- експорт	1.7	1.8	1.1	1.6	2.4	1.6	1.9
Місткість сегмента ринку, тис. т	62.3	77.6	84.3	105.0	114.1	88.0	86.5
Частка вітчизняної продукції в структурі пропозицій, %	71.3	72.4	73.0	74.6	77.2	82.0	82.3
Частка імпортованої продукції в структурі пропозицій, %	28.7	27.6	27.0	25.4	22.8	18.0	17.7

Отже, частка імпорту в структурі пропозицій постійно знижується, і конкурентні позиції вітчизняного виробника ЛФМ зміцнюються.

Водно-дисперсійні фарби імпортуються з 16-ти країн світу. Частка імпорту в 2010 р. становила 17.7 % ринку цієї продукції загальною вартістю 32.2 млн доларів США при середній вартості матеріалів 2.10 долара США за кілограм. Структуру імпорту водно-дисперсійних ЛФМ за країнами-імпортерами наведено на рис. 5.



Рис. 5. Структура імпорту водно-дисперсійних ЛФМ у 2010 р., % [5]

Обсяги та вартість експортних поставок водно-дисперсійних ЛФМ були традиційно невеликі: 1.9 тис. т на суму 1.9 млн доларів США експортовано переважно до країн СНД (рис. 6); у сусідні країни вивозили дешеві матеріали (середня вартість - 0.99 долара США/кг) для використання в будівництві.

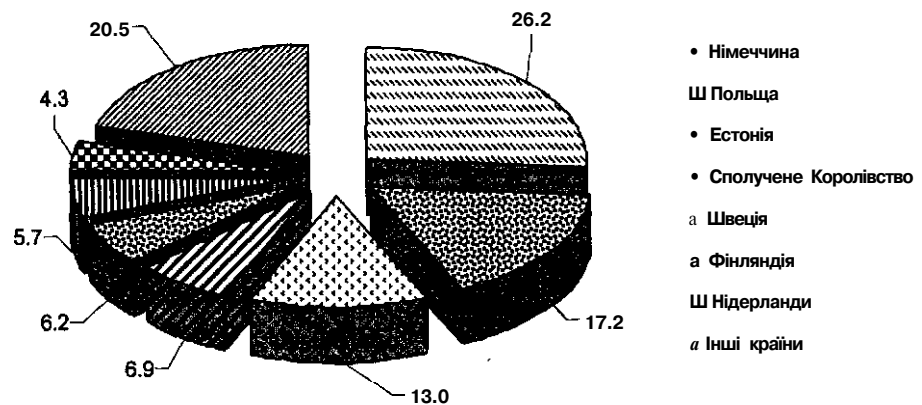

Рис. 6. Структура експорту водно-дисперсійних ЛФМ у 2010 р., % [5]

Місткість національного ринку лакофарбових матеріалів на основі органічних розчинників у період із 2004-го по 2010 р. коливалась: у 2005 р. зросла на 8.8 % порівняно з 2004 р., у 2006-му відбулося зниження на 5.2%. У 2007 р. відмічено зростання на 8.1 %, а з 2008 р. постійне зниження - на 32.1 % у 2010 р. (порівняно з 2007 р.) (табл. 2).

Таблиця 2

### Місткість національного ринку лакофарбових матеріалів на основі органічних розчинників [3]

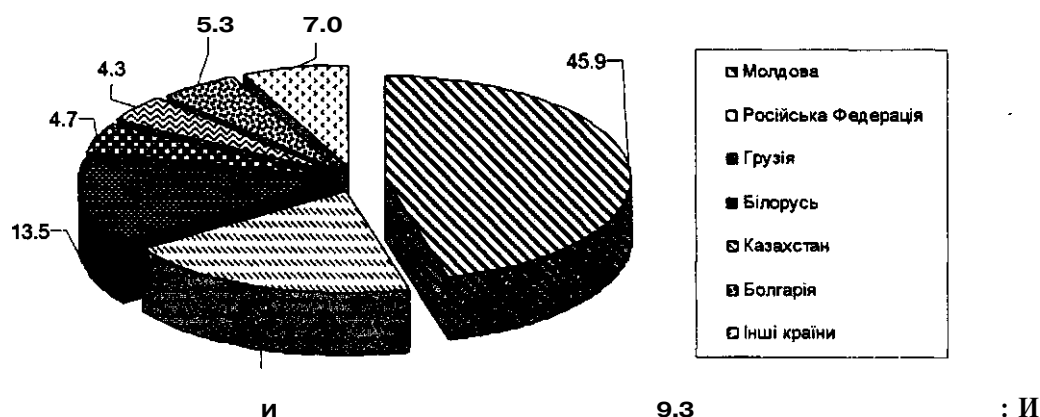
Показник	Рік						
	2004	2005	2006	2007	2008	2009	2010
Виробництво, тис. т, у т. ч.:	150.0	164.0	155.0	168.0	145.0	110.0	109.5
- імпорт	23.0	24.2	23.5	26.4	31.0	25.3	27.1
- експорт	7.5	8.1	7.7	9.7	9.0	7.0	11.2
Місткість сегмента ринку, тис. т	165.5	180.1	170.8	184.7	167.0	128.3	125.4
Частка вітчизняної продукції в структурі пропозицій, %	86.1	86.6	86.2	85.7	81.4	80.3	78.4
Частка імпортованої продукції в структурі пропозицій, %	13.9	13.4	13.8	14.3	18.6	19.7	21.6

У цьому сегменті ринку за підсумком 2010 р. значно вища частка імпортованих матеріалів - 21.6%. ЛФМ на органічних розчинниках ввезено на 77.7 млн доларів США, тобто імпортовано продукцію переважно низького цінового сегменту, а також матеріали промислового призначення за середньою ціною 2.85 долара США/кг. Така низька вартість, на думку фахівців [6], пояснюється можливим штучним зниженням митної вартості лакофарбової продукції при імпорті з метою ухилення суб'єктів зовнішньоекономічної діяльності від сплати

митних платежів у повному обсязі. До того ж має перевагу імпорт із країн ближнього зарубіжжя, який займає значну частку в загальному обсязі. Продукція лакофарбових матеріалів на основі органічних розчинників надходить до України з тридцяти країн світу. Структуру імпорту за географічним походженням наведено на рис. 7.



Рис. 7. Структура імпорту ЛФМ на основі органічних розчинників у 2010 р., % [5]

У регіональній структурі цього імпорту найбільшу частку займають Білорусь, Російська Федерація, Польща та Німеччина.

Загальний обсяг експорту з України лакофарбових матеріалів на основі органічних розчинників у 2010 р., порівняно з 2009 р., зріс на 60 % - із 7.0 до 11.2 тис. т. Експортувалися недорогі матеріали переважно до країн СНД. При загальній вартості експортних надходжень 15.0 млн доларів США середня ціна лакофарбових матеріалів становила 1.33 долара США/кг (рис. 8).

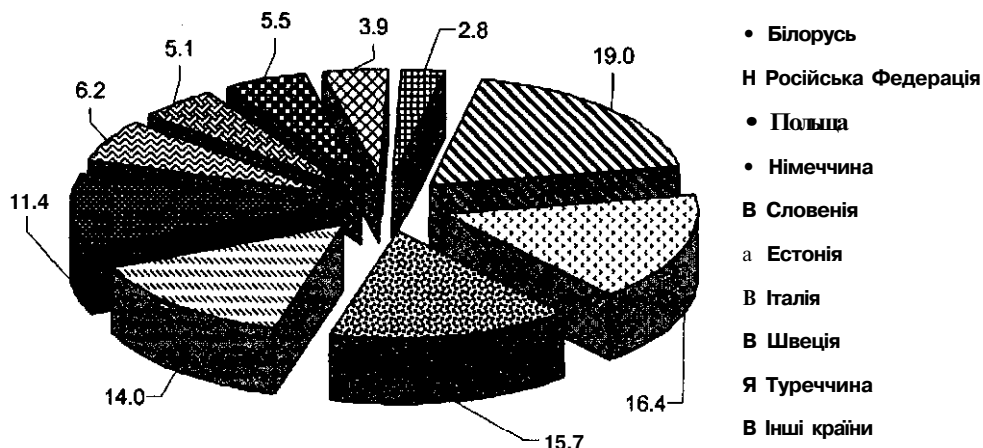

Рис. 8. Структура експорту ЛФМ на основі органічних розчинників у 2010 р., % [5]



У структурі експорту ЛФМ на основі органічних розчинників основна частка належить Російській Федерації, Молдові та Грузії.

Робота галузі в 2010 р. ускладнена дефіцитом і значним подорожчанням сировинних компонентів, що призвело до підвищення цін на готову продукцію. Проте зростаюча конкуренція на ринку ЛФМ виявилася стримуючим фактором: керівництво більшості підприємств вирішило не підвищувати різко ціни, що знизило рентабельність виробництва та для деяких підприємств стало причиною скорочення обсягів виробництва та продажу. За різними оцінками, на сьогоднішній день в Україні нараховуються не більше семидесяти працюючих лакофарбових підприємств [2]. У період стагнації економіки процес витіснення малих підприємств проходить дуже інтенсивно, що позначилось і на деяких великих виробниках.

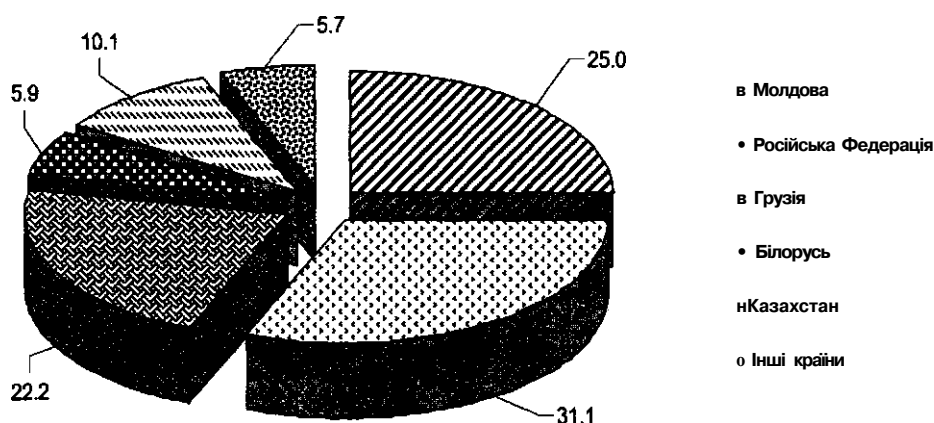
Понад 85 % офіційно встановленого загальнонаціонального виробництва водних ЛФМ у 2010 р. виготовили "Снежка Україна", українсько-німецьке СП "Мефферт Ганза Фарбен" (м. Дніпропетровськ), "Поліфарб", ТОВ "Тіккуріла", "ЗІП", "Капарол Дніпро", "Елакс". Лідуючі позиції в цьому сегменті зберегла компанія "Снежка Україна" з часткою внутрішнього виробництва понад 25 % [6].

Провідними виробниками ЛФМ на основі органічних розчинників за аналізований період були компанії "ЗІП" (м. Дніпродзержинськ), "Полісан", "Олейников", "Ролакс", "Соврахім", "Елакс", "Аврора", "Імпульс", а лідуючі позиції займає "ЗІП", частка якого в секторальному виробництві в 2010 р. становила майже 24 % [6].

Як уже зазначалося, вітчизняний ринок ЛФМ важко назвати повністю сформованим, що є причиною багатьох проблем, які потребують вирішення. Однією з найактуальніших серед них виробники ЛФМ вважають нестабільність вітчизняного сировинного ринку. Непродумана митно-тарифна політика держави призвела до того, що значна частина місцевої сировини для виробництва ЛФМ вивозиться за межі України. А слабка конкуренція може призвести до монополізації сировинних ринків, що неминуче викличе зростання цін. Така ситуація змушує багатьох вітчизняних виробників розглядати можливість закупівлі сировини в закордонних постачальників.

Через посилення конкуренції багато лакофарбових підприємств розпочали упорядкування й оптимізацію традиційних схем збуту своєї продукції. Виробники більш виважено підходять до формування дилерських мереж, прагнуть скоротити збутовий ланцюжок: намагаються налагодити реалізацію продукції в різних регіонах на умовах ексклюзивного дилерства, відкривають фірмові роздрібні торгові підприємства.

Ринок лакофарбових матеріалів завжди був складним, але сьогодні конкуренція на ньому загострилася ще більше внаслідок фінан-

i ч  
i Я  
j \*  
j o  
\ 2  
j  
j O  
; £  
; £  
i ^  
I И  
i j  
i &

БІЛІ сової кризи, яка вдарилася в першу чергу по галузях, пов'язаних з  
 \* І будівельним сектором. Криза в світовій економіці вносить свої корек-  
 НІ І тиви і може як прискорити всі ці процеси, так і уповільнити деякі з  
 S і них, наприклад залучення інвестицій. Сьогодні важко робити будь-які  
 З І прогнози щодо розвитку ринку лакофарбових матеріалів, тому що він  
 ^ І залежить від багатьох зовнішніх факторів - стану світової економіки,  
 О І цін на сировину, відродження будівельної галузі, купівельної спро-  
 4 і можності населення тощо.

•  
 П •  
 О і  
 В ;  
 В і  
 і  
 \* І

## СПИСОК ВИКОРИСТАНИХ ДЖЕРЕЛ

1. Золотарьова О. Тенденції розвитку ринку лакофарбових матеріалів / О. Золотарьова // Товари і ринки. — 2010. — № 2. — С. 21—27.
2. Бойко Н. Цветной бизнес. / Н. Бойко // Строительство и реконструкция. — 2010. — № 8. — Режим доступа : <http://www.stroy-ua.net/obzory-rynkov/tsvetnoy-biznes.html>.
3. Державна служба статистики України. — Режим доступу : <http://www.ukrstat.gov.ua>.
4. Сви́дерский В. А. Состояние, структура и перспективы развития лакокрасочной промышленности в Украине / В. А. Сви́дерский, Т. А. Караваев // Лакокрасочные материалы и их применение. — 2010. — № 9. — С. 8—16.
5. Сумарний обсяг імпорту та експорту окремих підгруп товарів за окремими кодами УКТ ЗЕД. — Режим доступу : <http://www.kmy.gov.ua/dmsu/control/cstat/fl1/showstat>.
6. Ковеня Т. В. Підсумки роботи хімічного комплексу України у 2010 році. Основні тенденції та прогнози розвитку галузі на 2011 рік / Т. В. Ковеня // Хімічна пром-сть України. — 2011. — № 2. — С. 5—7.

Стаття надійшла до редакції 28.09.2011.

*Мережко Н., Домниченко Р. Рынок лакокрасочных материалов в Украине. Проанализированы структура и динамика развития рынка лакокрасочных материалов Украины в 2003-2010 гг. Представлены основные украинские товаропроизводители Определены соотношения экспорта и импорта продукции на рынке ЛКМ. Выявлены проблемы отечественных производителей лакокрасочных материалов.*

*Merezhko N., Domnichenko R. Paints materials market of Ukraine. The structure and dynamics of the paints varnish market in Ukraine during 2003-2010 has been analyzed. The main domestic producers have been presented. The ratio of exports and imports in the market of paints and varnish products has been determined. The problems of domestic producers of paints and varnishes have been revealed.*