

Міністерство освіти і науки України  
Луганський національний університет імені Тараса Шевченка  
Луганський відділ Українського Географічного товариства  
ДУ НДІ соціально-трудова відносин  
Міністерства праці та соціальної політики України  
Луганський обласний інститут післядипломної педагогічної освіти  
Луганський обласний центр дитячо-юнацького туризму та краєзнавства  
Слобожанський осередок Наукового товариства ім. Т. Шевченка  
Луганська обласна організація Української спілки краєзнавців  
Луганське обласне об'єднання  
Всеукраїнського товариства „Просвіта” імені Тараса Шевченка  
Газета „Краєзнавство. Географія. Туризм”

# **НАУКОВІ ПОШУКИ ГЕОГРАФІЧНОЇ ГРОМАДСЬКОСТІ: вчора, сьогодні, завтра**

*Матеріали Міжнародної науково-практичної конференції,  
присвяченої 50-річчю заснування Луганського відділу  
Українського Географічного товариства*

*26 – 28 жовтня 2009 року,  
м. Луганськ*

Луганськ  
ДЗ «ЛНУ імені Тараса Шевченка»  
2009

УДК 911(063)

ББК 26.8

Н34

**Редакційна колегія:**

доктор геогр. наук П. Г. Шищенко,  
доктор геогр. наук А. І. Доценко,  
доктор геогр. наук С. І. Ішук,  
доктор геогр. наук К. В. Мезенцев,  
доктор геогр. наук В. В. Стецюк,  
доктор геогр. наук О. Г. Топчієв,  
кандидат геол.-мін. наук М. І. Удовиченко,  
кандидат геогр. наук О. О. Кисельова,  
кандидат геогр. наук Ю. О. Кисельов

Н34 **Наукові** пошуки географічної громадськості: вчора, сьогодні, завтра: матеріали Міжнарод. наук.-практ. конф., присвяченої 50-річчю заснування Луганського відділу Українського Географічного товариства (26 – 28 жовтня 2009 року, м. Луганськ) / Відп. ред. Ю. О. Кисельов. – Луганськ : Вид-во ДЗ «ЛНУ імені Тараса Шевченка», 2009. – 213 с.

У збірнику наукових праць представлено результати й визначено перспективи досліджень з усіх напрямів сучасної географії – природничого, суспільствознавчого, екологічного. Окремі матеріали висвітлюють актуальні проблеми методики викладання географічних дисциплін у загальноосвітніх і вищих навчальних закладах.

УДК 911(063)

ББК 26.8

*Рекомендовано до друку науковою комісією  
Луганського національного університету  
імені Тараса Шевченка  
(протокол № 1 від 15 вересня 2009 р.)*

© ДЗ «ЛНУ імені Тараса Шевченка», 2009

УДК 911(063)  
ББК 26.8  
НЗ4

**Редакційна колегія:**

доктор геогр. наук П. Г. Шищенко,  
доктор геогр. наук А. І. Доценко,  
доктор геогр. наук С. І. Ішук,  
доктор геогр. наук К. В. Мезенцев,  
доктор геогр. наук В. В. Стецюк,  
доктор геогр. наук О. Г. Топчієв,  
кандидат геол.-мін. наук М. І. Удовиченко,  
кандидат геогр. наук О. О. Кисельова,  
кандидат геогр. наук Ю. О. Кисельов

НЗ4 **Наукові** пошуки географічної громадськості: вчора, сьогодні, зав матеріали Міжнарод. наук.-практ. конф., присвяченої 50-річчю заснування Луганськ відділу Українського Географічного товариства (26 – 28 жовтня 2009 року, м. Луганськ). Відп. ред. Ю. О. Кисельов. – Луганськ : Вид-во ДЗ «ЛНУ імені Тараса Шевченка», 2009. 213 с.

У збірнику наукових праць представлено результати й визначено перспективи дослідже усіх напрямів сучасної географії – природничого, суспільствознавчого, екологічного. Ок матеріали висвітлюють актуальні проблеми методики викладання географічних дисциплі загальноосвітніх і вищих навчальних закладах.

УДК 911(063)  
ББК 26.8

*Рекомендовано до друку науковою комісією  
Луганського національного університету  
імені Тараса Шевченка  
(протокол № 1 від 15 вересня 2009 р.)*

Для вирішення сучасних водогосподарських проблем України необхідна розробка прозорої, лівої і послідовної державної водогосподарської політики, впровадження інтегрованого водогосподарського менеджменту, який забезпечить скоординоване регулювання всіх видів водогосподарської діяльності, збалансоване функціонування водогосподарського комплексу країни та її регіонів, інтеграцію етапів та засобів управління (розробка водогосподарських програм, оцінку ресурсів, виконання, контроль тощо), безперервний облік у прогнозуванні і прийнятті рішень показників динаміки соціально-економічної ситуації, узгодження економічних та екологічних аспектів водокористування тощо.

#### Література

1. Водне господарство України /За ред. А.В. Яцика, В.М. Хорєва. – К.: Генеза, 2000. – 456 с.
2. Водний кодекс України. – К., 2002 – 76 с.
3. Директива Европейского Парламента и Совета 2000/60/ЕС от 23 октября 2000 г., которой устанавливаются рамки действий сообщества относительно политики в сфере водного хозяйства. – Люксембург, 2000. – 154 с.
4. Декларация министров окружающей среды региона Европейской экономической комиссии ООН. // Экология і ресурси: Зб. наук. праць.– К.: УІНСіР РНБОУ, 2003. – Вип. 6. – С. 8-27.
5. Загальнодержавна програма розвитку водного господарства //Екологія і ресурси: Зб. наук. праць. – К.: УІНСіР РНБОУ, 2003. – Вип. 1 – С. 5 – 10.
6. Нефедова Н.Є. Регіональний водогосподарський комплекс: теорія, методика і практика суспільно-географічних досліджень: Монографія. - Одеса: Астропринт, 2007. – 240 с.
7. Про дотримання вимог та ефективність природоохоронного законодавства. Доновіль Міністра екології та природних ресурсів на Парламентських слуханнях 13 січня 2003 року. // Екологія і ресурси: Зб. наук. праць. – К.: УІНСіР РНБОУ, 2003. – Вип. 5 – С. 19-25.
8. Статистичний щорічник України за 2008 р. – К.: Державний комітет статистики України. 2009. – 161 с.
9. Устойчивый Крым. Водные ресурсы. – Симферополь: Таврида, 2003. – 413 с.

*Л.М. Немець, проф., д. геогр. н., Н.В. Моштаківа, асп.  
Харківський національний університет ім. В.Н. Каразіна*

### БІБЛІОТЕЧНА МЕРЕЖА ЛУГАНСЬКОЇ ОБЛАСТІ

XXI століття називають століттям інформації. Інформаційна революція, що відбулася протягом останнього десятиліття, призвела до виникнення інформаційного суспільства та його наступної фази – суспільства знань, які характеризуються більш швидкими темпами розвитку та домінуванням в економіці інформації, інформаційно-комунікаційних, комп'ютерних та електронних цифрових технологій і послуг, рівень яких значною мірою визначає рівень розвитку країни в цілому. Інформація перетворилася на найважливіший фактор суспільного розвитку. Сучасна людина повинна засвоїти в десятки тисяч разів більший обсяг інформації, ніж його предок 300-400 років тому. За останні 30 років людством вироблено інформації більше, ніж за попередні 5 тисяч років. Сума знань, що накопичувалася людством протягом 16-17 століть, в наш час накопичується за один місяць.

У всіх країнах світу вільний доступ до інформації розглядається як обов'язковий елемент розвитку демократичного суспільства. В той же час, на сьогоднішній день майже єдиними державними закладами в області забезпечення вільного й рівноправного доступу кожної людини до інформації є бібліотеки.

В одному з важливих міжнародних документів – маніфесті «Інформаційне суспільство в дії» - підкреслено роль і завдання бібліотек у сприянні суспільному прогресу та переходу до інформаційного суспільства. В ньому окреслено ті головні напрями, на які націлені бібліотеки як форпости інформаційного суспільства, і визначено їхню провідну роль у:

- накопиченні та передаванні знань;
- забезпеченні прав кожної людини на вільний доступ до інформації (незалежно від віку, раси, статі, національності, мови, освіти, соціального статусу, політичних та релігійних переконань, місця проживання, особливо для соціально незахищених верств населення – дітей, студентів, пенсіонерів, осіб з обмеженими фізичними можливостями, мешканців сільської місцевості та віддалених районів);
- подоланні цифрової і, як наслідок, інформаційної нерівності суспільства;
- розробці контенту і забезпеченні рівноправного доступу до нього;

- підвищенні рівня грамотності у сфері інформаційно-комунікаційних технологій [4].

Згідно с Законом України «Про бібліотеки і бібліотечну справу», бібліотека – це «інформаційний, культурний, просвітницький заклад, що здійснює формування, опрацювання, зберігання бібліотечних фондів та забезпечує в установленому порядку доступ користувачів до них» [2].

На 1.01.2009 р. населення Луганської області обслуговують 1538 бібліотек всіх систем та відомств, в т.ч. 771 бібліотек в містах обласного підпорядкування та 767 – в районах (рис. 1).



Рис. 1. Бібліотечна мережа Луганської області на 1.01.2009 р. [1]

Бібліотеки по території області розміщені досить нерівномірно (рис. 2).

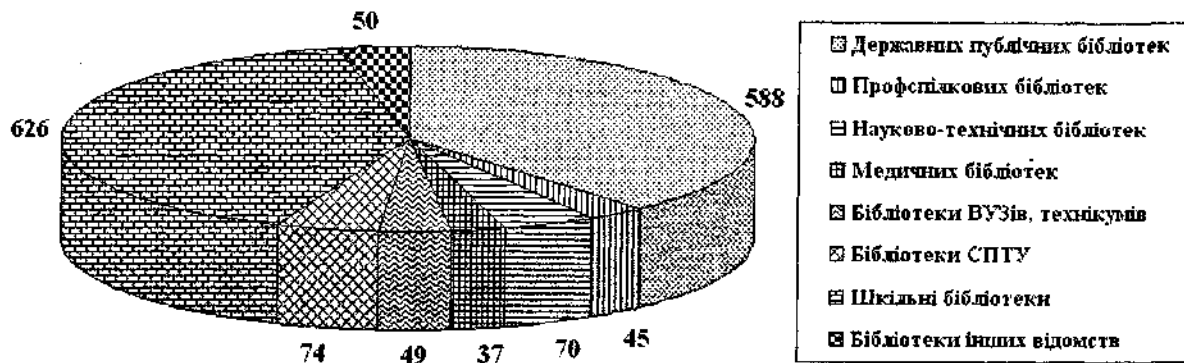

Рис. 2. Територіальна організація бібліотечної мережі Луганської області на 1.01.2009 р. [1]

Серед міст обласного підпорядкування найбільшу кількість бібліотек мають поряд з Луганськом Северодонецьк, Лисичанськ та Красний Луч; серед районів – Старобільський, Станично-Луганський та Новопсковський; найменше бібліотек розташовано у Кіровоградському та Рубіжному, а серед районів – у Марківському та Міловському.

Бібліотеку можна представити як систему, що складається з чотирьох елементів – фондів, матеріально-технічної бази, бібліотекаря і користувача – та існує завдяки фінансуванню та громадській підтримці.

Бібліотечний фонд складається з документів на різних носіях (книги, періодика, аудіо- й відеодокументи, електронні документи, CD-ROMи, бази даних, у т.ч. бази даних Інтернету, озвучені

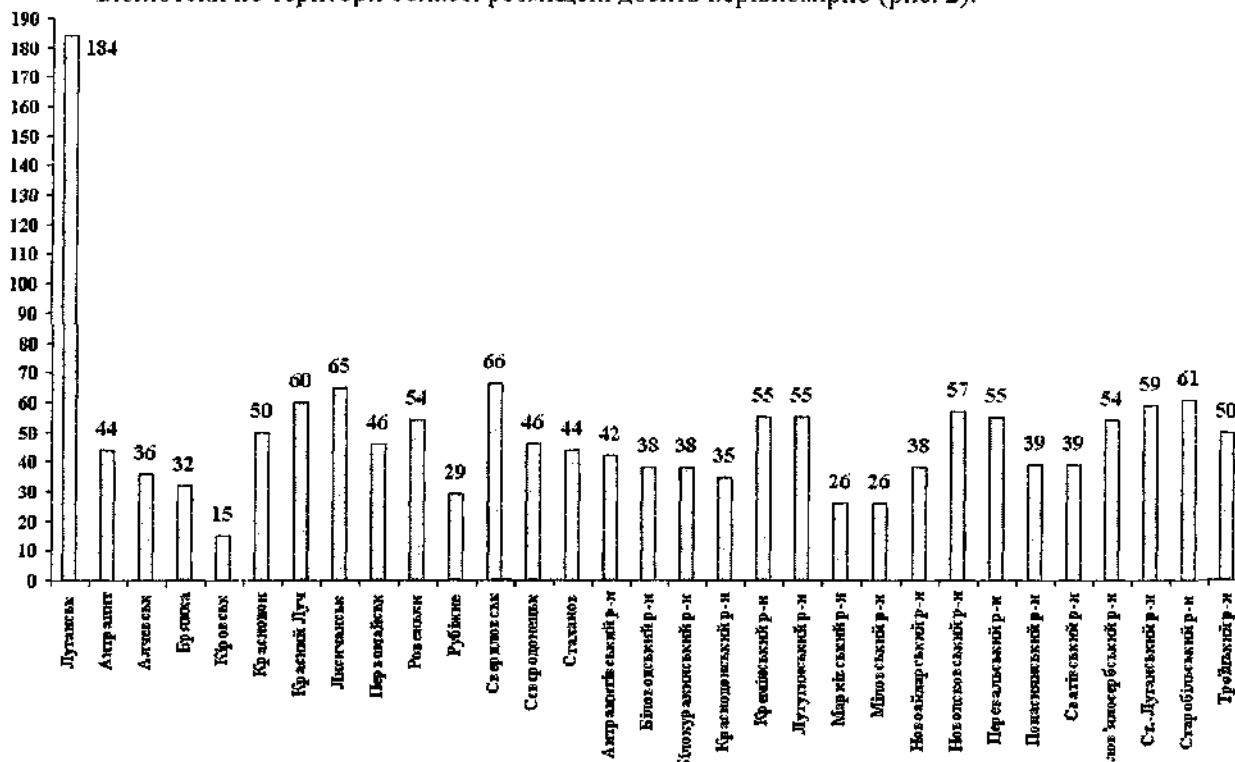
книги, видання шрифтом Брайля тощо) і має відповідати таким принципам, як оптимальний обсяг, інформативність, відповідність потребам громадян, постійне оновлення.

Сумарний фонд бібліотек Луганської області всіх систем і відомств на 1.01.2009 року складав 30 млн. 854 тис. 120 примірників (рис. 3.), в т.ч. в бібліотеках міст обласного підпорядкування – 22 млн. 526 тис. 270 примірників (73,0 %), в бібліотеках районів – 8 млн. 327 тис. 850 примірників (27 %). 34 % всіх бібліотечних фондів Луганської області зосереджено в державних публічних бібліотеках (10 млн. 507 тис. 341 примірників).



Рис. 3. Бібліотечні фонди Луганської області на 1.01.2009 р. (кількість примірників) [1]

На рис. 4 показано територіальний розподіл бібліотечного фонду по містах і районах Луганської області.

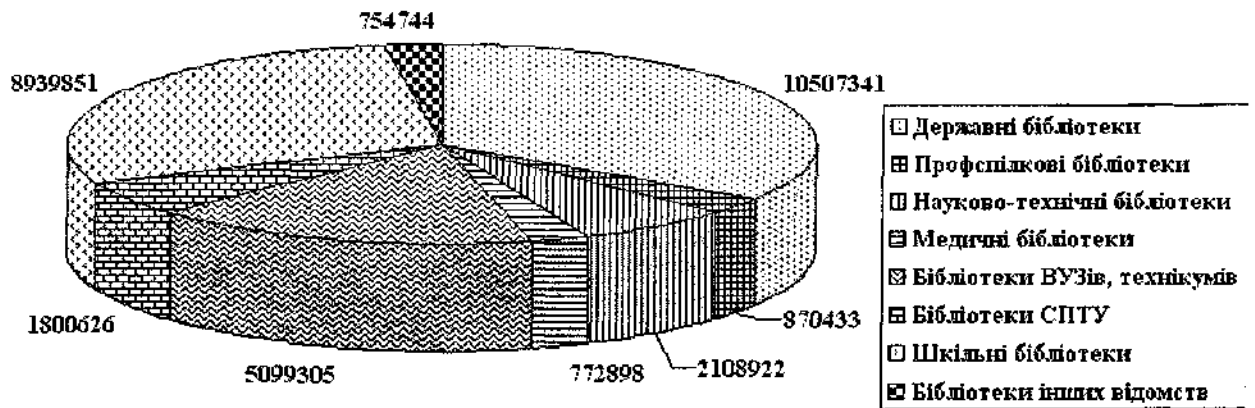

Рис. 4. Бібліотечні фонди по містах і районах Луганської області на 1.01.2009 року (кількість примірників) [1]

Серед міст обласного підпорядкування, крім Луганська, в якому зосереджена майже третина всіх ресурсів бібліотек області (28,1%), що перевищує сумарний фонд бібліотек всіх районів Луганщини разом узятих, значними фондами володіють також бібліотеки Алчевська (7,95%), Северодонецька (5,8%), Лисичанська (5,5%), Красного Луча (3,4%) та Краснодону (3,3%). Найменші фонди мають бібліотеки Кіровська та Брянки. Серед районів області найбільшими бібліотечними фондами характеризуються Кременський, Перевальський, Старобільський та Слов'яносербський райони, а найменшими – Міловський, Марківський та Білокуракинський.

**Матеріально-технічна база.** Стан матеріально-технічного забезпечення бібліотек регіону залишається надто слабким. Так, серед державних публічних бібліотек, яких в області 588, не опалюються – 182 (найбільше в Білокуракинському – 22, Троїцькому – 19, Біловодському та Сватівському районах – по 16); потребують капітального ремонту – 62 (в т.ч. у Перевальському – 8, Сватівському та Марківському – по 5); в аварійному стані – 3 (у с. Курячівка Станично-Луганського району, с. Плугатар Біловодського району та смт. Кленовий м. Ровеньки). Тільки кожна сьома державна бібліотека має окреме приміщення; обладнані сучасними зручними меблями трохи більше 2% (частково обладнані ще 15,5%) бібліотек; охоронні системи мають 4,5% (частково мають ще 23,3%), а протипожежні системи – 30% державних бібліотек області. На 1.01.2009 року державні бібліотеки області мали: 134 комп'ютерів (з них 83 підключені до Інтернету), 65 АРМ для читачів, 78 ксероксів, 95 принтерів, 35 сканерів, 175 друкарських машинок, 131 телевізорів, 120 магнітофонів, 23 музичних центрів, 12 відеоманітофонів, 39 DVD-програвачів, 3 відеокамери, 87 фотоапаратів. Тільки чверть бібліотек телефонізовано, а факс мають лише 9 бібліотек [1].

**Бібліотечні працівники.** В бібліотеках області на 1.01.2009 рік працювало 2700 бібліотечних працівників (64,7% - в містах обласного підпорядкування, 35,3% - в районах), в т.ч. в державних бібліотеках – 1178 (відповідно 47,7% і 52,3%). Основні характеристики персоналу державних бібліотек області надана в рис. 5-8.

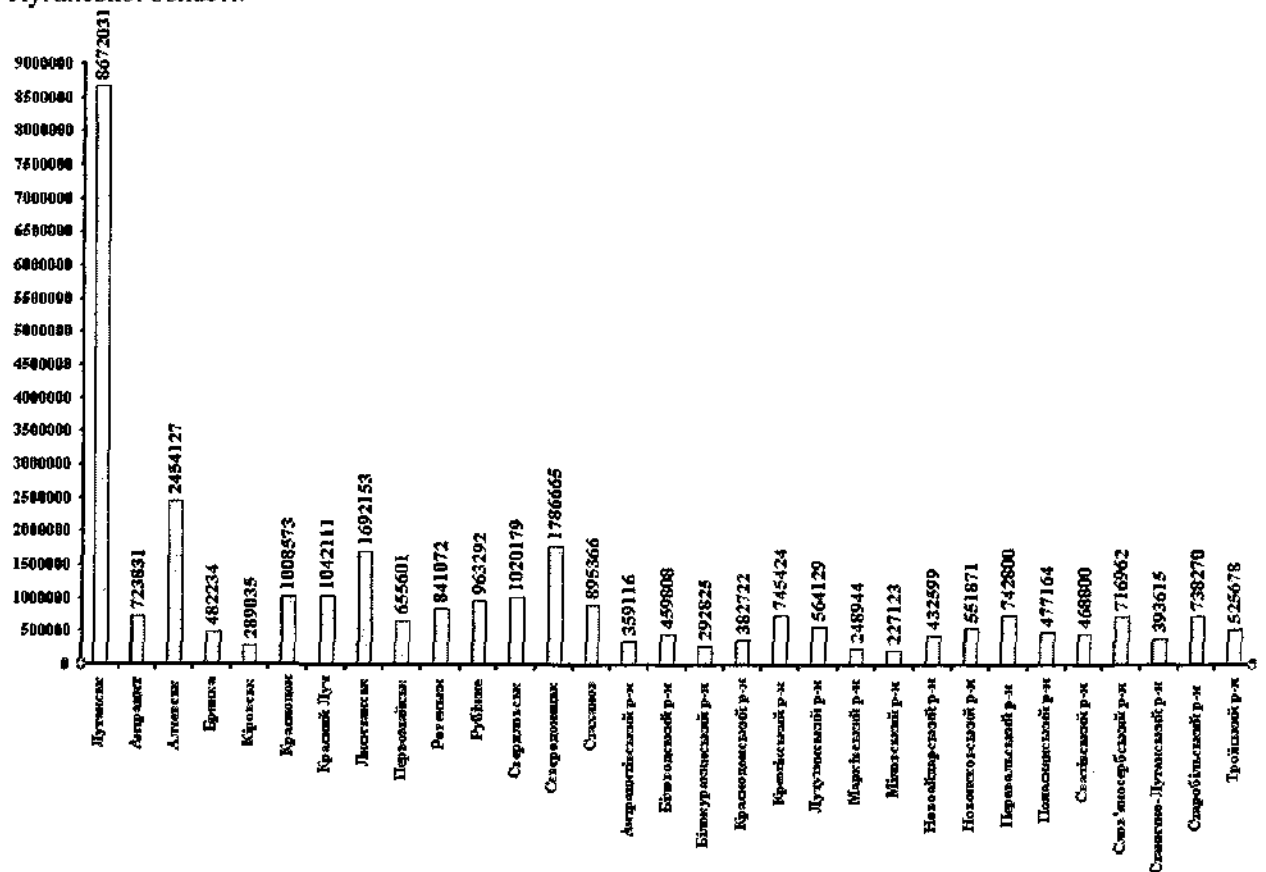

Рис. 5. Віковий склад бібліотечного персоналу Луганської області (кількість осіб) на 1.01.2009 р. [1]



Рис. 6. Склад бібліотечного персоналу Луганської області за стажом роботи (кількість осіб) на 1.01.2009 р. [1]

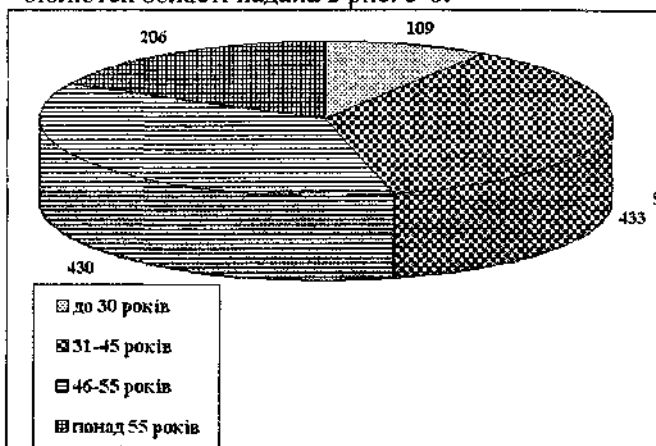

Рис. 7. Зайнятість бібліотекарів Луганської області (кількість осіб) на 1.01.2009 р. [1]

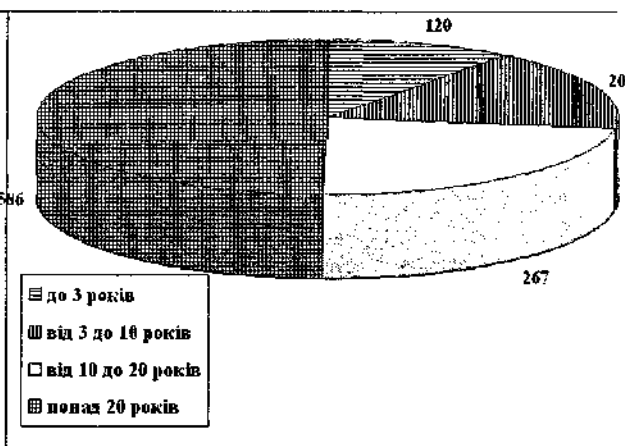

Рис. 8. Кваліфікаційний склад бібліотекарів Луганської області (кількість осіб) на 1.01.2009 р. [1]

В трудових колективах державних бібліотек Луганської області серед професіоналів переважають жінки віком 31-45 та 46-55 років, як у міських та районних, так і в сільських книгозбірнях (36,8 % і 36,5 % відповідно). Фахівці до 30-ти років разом з молодими спеціалістами складають лише 9,2 %, пенсіонери – 17,5 %. Маленька пенсія змушує бібліотекарів працювати і після досягнення пенсійного віку, тому потенційні робочі місця зайняті. В перспективі можна констатувати тенденцію старіння кадрового складу бібліотек.

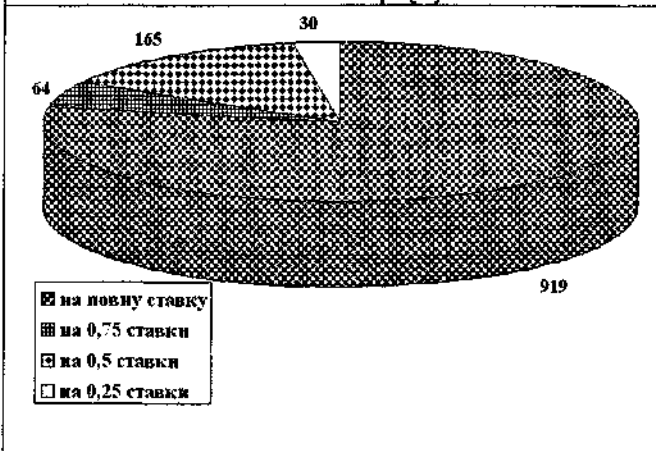
Дані, що характеризують бібліотекарів за стажем роботи, свідчать, що колективи бібліотек регіону мають стабільний кадровий склад. Фахівці, що працюють 11-20 і понад 20 років, складають переважну більшість – 72,4 %. Плинність кадрів відбувається в основному за рахунок виходу на пенсію та їх скорочення.

Слід зазначити, що досить велика кількість бібліотечних працівників продовжує працювати на неповний робочий день – 0,25, 0,5 та 0,75 ставки (2,5 %, 14 % та 5,4 % відповідно).

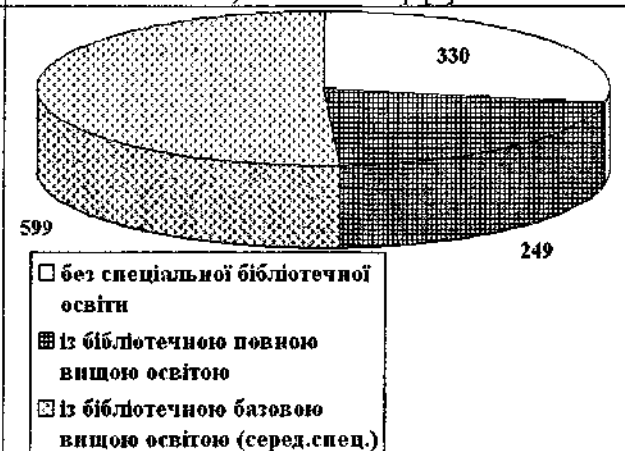
Переважна більшість бібліотекарів мають фахову освіту (50,8 % - середню спеціальну, 21,1 % - вищу спеціальну).

**Користувачі.** Кількість користувачів бібліотек всіх систем і відомств Луганської області складає 1 млн. 147 тис. 605 осіб (59 % з них - користувачі державних бібліотек). Протягом останніх років кількість користувачів в області залишається відносно незмінною, але відбулися значні зміни в якісному складі читачів. Значно збільшилась кількість студентів, учнівської молоді, таких соціально незахищених верств населення, як безробітні, інваліди, люди похилого віку, пенсіонери. Крім того, за інформацією до книгозбірень звертаються підприємці, бізнесмени, працівники, державні службовці.

Деяке зменшення кількості користувачів можна пояснити скороченням бібліотечної мережі області (у порівнянні з минулим роком – на 2 бібліотеки), зменшенням чисельності населення жителів області, режимом неповного робочого дня, за яким працювали майже третина сільських бібліотек та ін. причинами[3].

**Фінансування** є визначальною умовою життєдіяльності бібліотеки, від якого залежить обсяг і якість поповнення бібліотечних фондів, матеріально-технічна база бібліотек, заробітна плата бібліотечних працівників тощо.

Сума бюджетних коштів на утримання закладів культури Луганської області за 2008 рік склала 124 млн. 099 тис. 511 грн. На утримання державних бібліотек, що входять до складу централізованих бібліотечних систем, надійшло 27 млн. 102 тис. 033 грн. (21,8 % від загальної суми), з них на комплектування бібліотечних фондів - всього 4,5 %. Із загальної суми на поповнення фондів бібліотек 44 % було витрачено на придбання книг і 56 % - на періодику [1].

Бібліотеки поряд з закладами культури клубного типу (клубами, будинками і палацами культури, центрами дозвілля, центрами народної творчості тощо) вважаються базовими закладами культури регіону, роль яких в сучасному суспільстві важко перебільшити. Якщо на початку ХХ століття головною була просвітницька роль бібліотеки, в роки радянської влади – ідеологічна, то сучасна бібліотека є поліфункціональним культурним закладом, який одночасно виконує інформаційну, освітню, культурну, меморіальну, комунікативну, рекреаційну, краєзнавчу, політичну та ін. функції.

#### **Література**

1. Бібліотечна система Луганської області в 2008 році (статистичні дані відділу наукового аналізу та розвитку бібліотек Луганської обласної універсальної бібліотеки ім. М. Горького).
2. Закон України «Про бібліотеки і бібліотечну справу» від 10 березня 2000 року.
3. Луганщина бібліотечна: огляд діяльності бібліотек за 2002-2006 роки / Відп. за випуск О.В.Соцков – Луганськ, 2007. – 18 с.
4. Тітова Н. роль і місце публічних бібліотек у побудові інформаційного суспільства: окремі аспекти, досвід та першочергові завдання // Бібліотечна планета. - 2008. - № 2 (40). – С. 3 – 6.

*В.Д. Олійник, викл.*

*Одеський державний економічний університет*

### **МЕТОДОЛОГІЧНІ ПРИНЦИПИ ДОСЛІДЖЕННЯ ДЕПРЕСИВНИХ ТЕРИТОРІЙ**

Категорія «депресивні території» – складне поняття, яке можна характеризувати з різних наукових поглядів (економічного, соціального, географічного). Як не існує єдиних (загальновизнаних) методологічних наробок в даному питанні, так не існує одноманітних принципів