



**Міністерство освіти і науки України**

**ХАРКІВСЬКИЙ НАЦІОНАЛЬНИЙ УНІВЕРСИТЕТ  
імені В. Н. Каразіна**

# **ЧАСОПИС**

## **СОЦІАЛЬНО-ЕКОНОМІЧНОЇ ГЕОГРАФІЇ**



**7(2)/2009**

ISSN 2076-1333

Міністерство освіти і науки України  
Харківський національний університет імені В.Н. Каразіна

# ЧАСОПИС

СОЦІАЛЬНО-ЕКОНОМІЧНОЇ  
ГЕОГРАФІЇ

**ВИПУСК 7 (2)**

Харків  
2009

Міжрегіональний збірник наукових праць “Часопис соціально-економічної географії” розглядає сучасні проблеми суспільства, що вирішуються економічною та соціальною географією, і відображає результати новітніх досліджень у цій галузі. В “Часописі” розглядаються питання теорії та практичного застосування досліджень соціально-економічної географії в різних регіонах України та у світі. Для викладачів вищих закладів освіти, науковців і фахівців в цій галузі.

Межрегиональный сборник научных трудов “Часопис соціально-економічної географії” рассматривает современные проблемы общества, решаемые социально-экономической географией, и освещает результаты новейших исследований в этой области. В журнале рассматриваются вопросы теории и практического использования исследований социально-экономической географии в различных регионах Украины и в мире. Для преподавателей вузов, научных работников и специалистов в этой области.

Between-regional journal “The Chronicle of Social-Economic Geography” is devoted to modern problems of society that could be solved with the methods of social-economic geography. It enlightens the latest studies in this field. There are different questions concerning the theory and practical use of the results of social-economic geography researches in different Ukraine regions and all over the world. It is recommended for high school lectures, scientists and specialists in this subject.

Друкується за рішенням Вченої ради Харківського національного університету імені В.Н. Каразіна, протокол № 12 від 27.11.2009 р.

**Редакційна колегія:** Олійник Я.Б. – д.економ.н., професор, член-кореспондент АПН України – шеф-редактор (Київ), Немець Л.М. – д.геогр.н., професор – голова редакційної колегії (Харків), Голіков А.П. – д.геогр.н., професор (Харків), Костріков С.В. – д.геогр.н., доцент (Харків), Немець К.А. – д.геогр.н., професор (Харків), Решетов І.К. – д.геол.-мін.н., професор (Харків), Руденко В.П. – д.геогр.н., професор (Чернівці), Топчієв О.Г. – д.геогр.н., професор (Одеса), Черваньов І.Г. – д.техн.н., професор (Харків), Шаблій О.І. – д.геогр.н., професор (Львів), Шищенко П.Г. – д.геогр.н., професор, член-кореспондент АПН України, президент Українського географічного товариства (Київ), Кандиба Ю.І. – к.геогр.н., технічний секретар (Харків).

**Міжнародна рада редакційної колегії:** Євдокімов М.Ю. – д.геогр.н., професор (м. Смоленськ, Росія), Корнілов А.Г. – д.геогр.н., професор (м. Белгород, Росія), Петін О.М. – к.геогр.н., професор (м. Белгород, Росія), Станайтіс С. – доктор географії, доцент (м. Вільнюс, Литва).

**Адреса редакційної колегії:** Кафедра соціально-економічної географії і регіонознавства, геолого-географічний факультет, Харківський національний університет імені В.Н. Каразіна, пл. Свободи, 4, м. Харків, 61077, Україна; тел.: +38 (057) 707-5274; e-mail: ggfekonon@yandex.ru.

Автори опублікованих матеріалів несуть повну відповідальність за підбір, точність наведених фактів, власних імен тощо.

Свідоцтво про державну реєстрацію КВ № 10768 від 21.12.2005 р.

## З М І С Т

<i>Олеся Корнус, Анатолій Корнус</i> ОСОБЛИВОСТІ РИНКУ ПРАЦІ СУМСЬКОЇ ОБЛАСТІ ПРОТЯГОМ 2000-2008 РОКІВ .....	110
<i>Людмила Кушнір, Сергій Шевчук</i> ІСТОРИКО-ГЕОГРАФІЧНІ ОСОБЛИВОСТІ РОЗВИТКУ ГОСПОДАРСЬКОГО КОМПЛЕКСУ ПОЛТАВСЬКОГО РЕГІОНУ .....	115
<i>Ірина Литовченко</i> СУСПІЛЬНО-ЕКОЛОГІЧНА ТИПІЗАЦІЯ АДМІНІСТРАТИВНИХ РАЙОНІВ ПОЛТАВСЬКОЇ ОБЛАСТІ .....	121
<i>Михайло Логвин</i> ОСОБЛИВОСТІ СУЧАСНОЇ ГЕОДЕМОГРАФІЧНОЇ ПОВЕДІНКИ НАСЕЛЕННЯ СВІТУ .....	126
<i>Наталія Мезенцева, Світлана Батиченко</i> СУСПІЛЬНО-ГЕОГРАФІЧНИЙ АНАЛІЗ ЗАХВОРЮВАНOSTІ НАСЕЛЕННЯ РЕГІОНІВ УКРАЇНИ .....	130
<i>Валентина Смаль</i> ТЕНДЕНЦІЇ РОЗВИТКУ ТА РОЗМІЩЕННЯ ЗНАННЄСМНИХ ПОСЛУГ У КРАЇНАХ ЄВРОПЕЙСЬКОГО СОЮЗУ .....	134
<i>Анатолій Байназаров</i> ОСВІТНІЙ КОМПЛЕКС УКРАЇНИ: ДИНАМІКА РІВНЯ ОСВІТИ НАСЕЛЕННЯ В РЕГІОНАХ КРАЇНИ .....	140
<i>Людмила Немець, Наталія Моштаківа</i> КУЛЬТУРНА СПАДЩИНА ЛУГАНСЬКОЇ ОБЛАСТІ .....	144
<i>Антон Гордєєв</i> КАРТИ-ПОРТОЛАНИ В ІСТОРИКО-ГЕОГРАФІЧНИХ ДОСЛІДЖЕННЯХ .....	152
<i>Юлія Заволока, Андрій Козловець, Ольга Яновська</i> ОСОБЛИВОСТІ ПОДОЛАННЯ НАУКОВО-ТЕХНІЧНОГО ВІДРИВУ УКРАЇНИ З РОЗВИНЕНИМИ КРАЇНАМИ (НА ПРИКЛАДІ ХАРКІВСЬКОЇ ОБЛАСТІ) .....	156
<i>Людмила Немець, Ігор Кучер, Юрій Кандиба</i> ГЕОГРАФІЧНІ АСПЕКТИ ПОШИРЕННЯ НЕОКОЛОНІАЛІЗМУ В АФРИЦІ .....	159
<i>Олексій Кірюхін, Ганна Кулешова, Катерина Полякова</i> НОВІ ІНСТРУМЕНТИ ЗОВНІШНЬОЕКОНОМІЧНОЇ ДІЯЛЬНОСТІ ПРИКОРДОННИХ РЕГІОНІВ УКРАЇНИ У ПОСТКРИЗОВИЙ ПЕРІОД .....	163

## Дослідження молодих науковців

<i>Олександр Носирєв</i> ГЕОПРОСТОРОВА ФУНКЦІЯ ФІНАНСОВОЇ СИСТЕМИ В УМОВАХ ІНТЕГРАЦІЇ УКРАЇНИ ДО СВІТОВОГО ГОСПОДАРСТВА .....	169
<i>Сергій Ярмоєнко</i> ВПЛИВ СУСПІЛЬНО-ГЕОГРАФІЧНИХ ФАКТОРІВ НА ОСОБЛИВОСТІ ФОРМУВАННЯ ГЕОПОЛІТИЧНИХ СТИКОВИХ ЗОН .....	174
<i>Павло Вірченко</i> ОСОБЛИВОСТІ ПРОСТОРОВОЇ СТРУКТУРИ РЕГІОНАЛЬНОЇ СИСТЕМИ ОСВІТИ .....	178
<i>Андрій Козловець, Катерина Сегіда</i> ТЕОРЕТИЧНІ ОСОБЛИВОСТІ ДОСЛІДЖЕННЯ ТИПІВ ДЕМОГРАФІЧНОГО РУХУ .....	182
<i>Світлана Дем'яненко</i> АНТРОПОГЕННІ ЛАНДШАФТИ В ЗОНІ ВПЛИВУ АТОМНИХ ЕЛЕКТРОСТАНЦІЙ (НА ПРИКЛАДІ ХМЕЛЬНИЦЬКОЇ АЕС) .....	187
<i>Людмила Ключко</i> САКРАЛЬНІ ОБ'ЄКТИ ХАРКІВСЬКОЇ ОБЛАСТІ: ІСТОРИКО-ГЕОГРАФІЧНІ АСПЕКТИ ТА СУЧАСНІСТЬ .....	191
<i>Ганна Кулешова</i> СУСПІЛЬНО-ГЕОГРАФІЧНА СУТНІСТЬ ТРАНСКОРДОННОГО СПІВРОБІТНИЦТВА .....	195

УДК 911.3

Людмила Немець, Наталія Моштаківа

## КУЛЬТУРНА СПАДЩИНА ЛУГАНСЬКОЇ ОБЛАСТІ

Проаналізовано поняття «культурна спадщина» та розглянуті класифікації об'єктів культурної спадщини за різними критеріями. Проведено комплексне дослідження культурної спадщини Луганської області. Визначено місце області в культурній спадщині України. Зроблені висновки про можливість використання культурної спадщини в господарській діяльності людини для підвищення культурного потенціалу регіону.

**Ключові слова:** культурна спадщина, об'єкти культурної спадщини (історії, археології, архітектури і містобудування, монументального мистецтва, науки і техніки, ландшафтні), Державний реєстр нерухомих пам'яток України.

**Людмила Немець, Наталія Моштаківа. КУЛЬТУРНОЕ НАСЛЕДИЕ ЛУГАНСКОЙ ОБЛАСТИ.** Сделан анализ понятия «культурное наследие» и рассмотрены классификации объектов культурного наследия по разным критериям. Проведено комплексное исследование культурного наследия Луганской области. Определено место области в культурном наследии Украины. Сделаны выводы о возможностях использования культурного наследия в хозяйственной деятельности человека для повышения культурного потенциала региона.

**Ключевые слова:** культурное наследие, объекты культурного наследия, памятники культурного наследия (истории, археологии, архитектуры и градостроительства, монументального искусства, науки и техники, ландшафтные), Государственный реестр недвижимых памятников Украины.

**Lyudmila Nemets, Natalia Moshtakova. CULTURAL LEGACY OF THE LUGANSK REGION.** Notion a «cultural legacy» and classifications of objects of cultural legacy on different criteria are analysed. Complex research of cultural legacy of the Lugansk region is conducted. The place of region in the cultural legacy of Ukraine is definite. Conclusions about possibilities of the use of cultural legacy in economic activity of population for the rise of cultural potential of region are done.

**Key words:** cultural legacy, objects of cultural legacy (of history, of archaeology, of architecture and town-planning, of monumental art, of science and technique, of landscape), the State register of immovable monuments of Ukraine.

**Актуальність дослідження.** Останніми десятиріччями в країнах пострадянського простору спостерігається згасання інтересу громадян до своєї історії, культурної спадщини, культурних традицій. Це можна пояснити наступними причинами. По-перше, погіршення економічної ситуації в пострадянських країнах, падінням платоспроможності людей, внаслідок чого населення не має можливості витратити достатньо грошей на відвідування об'єктів культурної спадщини. По-друге, люди змушені витратити більше часу на прибуткову або додаткову роботу (додаткові заробітки, підсобне господарство), домашнє господарство (зокрема через подорожчання побутових послуг), результатом чого стало скорочення вільного часу населення. В результаті зазначеного, значно зменшилася кількість екскурсій маршрутами до пам'яток історії і культури, збідніла їх тематика. Все це, а також скорочення фінансування державою реставраційних й охоронних заходів, призводить до поступової деградації культурного потенціалу країни, збідніння морально-духовних засад суспільства.

Одним з можливих способів відродження культурного потенціалу країни є туристичне освоєння об'єктів культурної спадщини, тобто розвиток культурного туризму [8].

Проблема взаємозалежності туризму та культурної спадщини в розвинених країнах світу почала розглядатися ще наприкінці ХХ століття, результатом чого стало проведення в

1999 р. в Норвегії під егідою Світового банку конференції «Сприяння розвитку туризму та культурна спадщина», міжнародної конференції «Культурна спадщина і туризм» у Кракові (Польща). В багатьох країнах розроблено програми розвитку культурного туризму як на національному, так і на місцевому рівнях. 29 квітня 2002 р. Кабінетом Міністрів України було прийнято постанову № 583 «Про затвердження Державної програми розвитку туризму на 2002-2010 роки», головною метою якої було визначено створення конкурентноспроможного на міжнародному ринку національного туристичного продукту, здатного максимально задовольнити туристичні потреби населення країни; забезпечення на цій основі комплексного розвитку регіонів за умови збереження екологічної рівноваги та культурної спадщини [7].

Культурний туризм є найбільш дієвим засобом поширення і пропаганди історико-краєзнавчих знань, вивчення пам'яток минулого, підвищення загальноосвітнього і культурного рівня. Основним джерелом для реалізації цих функцій є багата історико-культурна спадщина України, яка на кінець 2007 року нараховувала близько 138 тис. нерухомих пам'яток (в т.ч. 65 тис. – археології, 51 тис. – історії, 5 тис. – монументального мистецтва, 17 тис. – архітектури та містобудування, 227 – садово-паркового мистецтва, 33 – ландшафтні, 23 – науки і техніки) [15]. Внаслідок цього нагальною потребою сучасного розвитку туристично-екскурсійної дія-

льності є продумана робота з відродження та адаптації пам'яток культурної спадщини для використання в культурному туризмі. Головною передумовою для її проведення повинно стати комплексне дослідження сучасного стану об'єктів культурної спадщини України в цілому та її окремих регіонів зокрема, в т.ч. Луганської області.

**Аналіз попередніх досліджень.** Дослідженням об'єктів культурної спадщини окремих територій займається цілий ряд спеціалістів різних галузей науки (історики, археологи, архітектори, мистецтвознавці, наукові працівники музеїв, архівів і бібліотек, філологи, літературознавці, етнографи, фольклористи тощо). Але проблемі використання пам'яток історії та культури в туристичній сфері приділено недостатньо уваги, незважаючи на виділення в останні роки туристичного краєзнавства в окрему наукову дисципліну. Якщо в публікаціях мова заходить про пам'ятки як про туристичні об'єкти, то зміст зводиться або до пропозицій щодо впорядкування законодавства чи до вдосконалення системи користування пам'ятками, або, в переважній більшості випадків, лише до їх переліку. Комплексному вивченню проблеми використання нерухомих пам'яток історії та культури України в культурно-пізнавальному туризмі присвячена кандидатська дисертація Корнієнко В.В. «Історико-культурна спадщина та її використання в туристичній сфері України (1991-2007 рр.)» [7]. Цікавий аналіз здійснено і соціо-економіко-географом О.О. Бейдиком [1].

**Мета дослідження** полягає в комплексному вивченні культурної спадщини Луганської області та її місця в культурному надбанні України.

**Виклад основного матеріалу.** Більшість науковців під **культурною спадщиною** розуміють віднесені до певного простору і часу типові та унікальні зразки всіх сторін матеріальної і духовної діяльності населення. Згідно Закону України «Про охорону культурної спадщини», **культурна спадщина** – це сукупність успадкованих людством від попередніх поколінь об'єктів культурної спадщини. Під останніми розуміють визначні місця, споруди (витвори), комплекси (ансамблі), їхні частини, пов'язані з ними рухомі предмети, а також території чи водні об'єкти, інші природні, природно-антропогенні або створені людиною об'єкти незалежно від стану збереженості, що донесли до нашого часу цінність з археологічного, естетичного, етнологічного, історичного, архітектурного, мистецького, наукового чи художнього погляду і зберегли свою автентичність. Автентичність означає, що об'єкти повинні значною мірою зберегти

свою форму та матеріально-технічну структуру, історичні нашарування, а також роль у навколишньому середовищі. Об'єкти культурної спадщини, занесені до державного реєстру нерухомих пам'яток України, називаються **пам'ятками культурної спадщини** [6, ст. 1].

Об'єкти культурної спадщини відзначаються великою різноманітністю. За типами об'єкти культурної спадщини поділяються на:

**споруди (витвори)** - твори архітектури та інженерного мистецтва, твори монументальної скульптури та монументального малярства, археологічні об'єкти, печери з наявними свідченнями життєдіяльності людини, будівлі або приміщення в них, що зберегли автентичні свідчення про визначні історичні події, життя та діяльність відомих осіб;

**комплекси (ансамблі)** - топографічно визначені сукупності окремих або поєднаних між собою об'єктів культурної спадщини;

**визначні місця** - зони або ландшафти, природно-антропогенні витвори, що донесли до нашого часу цінність з археологічного, естетичного, етнологічного, історичного, архітектурного, мистецького, наукового чи художнього погляду [6, ст. 2]

За видами об'єкти культурної спадщини поділяються на:

**археологічні** - рештки життєдіяльності людини (нерухомі об'єкти культурної спадщини: городища, кургани, залишки стародавніх поселень, стоянок, укріплень, військових таборів, виробництв, іригаційних споруд, шляхів, могильники, культові місця та споруди, їх залишки чи руїни, мегаліти, печери, наскельні зображення, ділянки історичного культурного шару, поля давніх битв, а також пов'язані з ними рухомі предмети), що містяться під землею поверхнею та під водою і є невідторним джерелом інформації про зародження і розвиток цивілізації;

**історичні** - будинки, споруди, їх комплекси (ансамблі), окремі поховання та некрополі, місця масових поховань померлих та померлих (загиблих) військовослужбовців (у т.ч. іноземців), які загинули у війнах, внаслідок депортації та політичних репресій на території України, місця бойових дій, місця загибелі бойових кораблів, морських та річкових суден, у т.ч. із залишками бойової техніки, озброєння, амуніції тощо, визначні місця, пов'язані з важливими історичними подіями, з життям та діяльністю відомих осіб, культурою та побутом народів;

**об'єкти монументального мистецтва** - твори образотворчого мистецтва: як самостійні (окремі), так і ті, що пов'язані з архітектурними, археологічними чи іншими пам'ятками або з

утворюваними ними комплексами (ансамблями);

**об'єкти архітектури та містобудування** - окремі архітектурні споруди, а також пов'язані з ними твори монументального, декоративного та образотворчого мистецтва, які характеризуються відзнаками певної культури, епохи, певних стилів, традицій або авторів; природно-архітектурні комплекси (ансамблі), історичні центри, вулиці, квартали, площі, залишки давнього розпланування та забудови, що є носієм певних містобудівних ідей;

**об'єкти садово-паркового мистецтва** - поєднання паркового будівництва з природними або створеними людиною ландшафтами;

**ландшафтні** - природні території, які мають історичну цінність;

**об'єкти науки і техніки** - унікальні промислові, виробничі, науково-виробничі, інженерні, інженерно-транспортні, видобувні об'єкти, що визначають рівень розвитку науки і техніки певної епохи, певних наукових напрямів або промислових галузей [6, с. 2].

За ознакою рухомості об'єкти культурної спадщини поділяються на:

**нерухомі** - об'єкти культурної спадщини, які не можуть бути перенесені на інше місце без втрати їх цінності з археологічного, естетичного, етнологічного, історичного, архітектурного, мистецького, наукового чи художнього погляду та збереження їх автентичності;

**рухомі предмети, пов'язані з нерухомими об'єктами культурної спадщини**, - елементи, групи елементів об'єкта культурної спадщини, що можуть бути відокремлені від нього, але складають з ним єдину цілісність, і відокремлення яких призведе до втрати археологічної, естетичної, етнологічної, історичної, архітектурної, мистецької, наукової або культурної цінності об'єкта [6, ст.1.];

**рухомі** - пам'ятки мистецтва, археологічні знахідки, мінералогічні, ботанічні та зоологічні колекції, документальні пам'ятки й інші речі, предмети і документи, які можна легко переміщувати. Вони переважно концентруються в музеях, бібліотеках і архівах [8].

Залежно від місця в світовій і вітчизняній культурі об'єкти культурної спадщини можуть мати світове, національне або місцеве значення.

**Об'єкти культурної спадщини світового значення** занесені до Списку всесвітньої спадщини ЮНЕСКО. До цього документу включають культурні пам'ятки, що відповідають принаймні одному з наступних критеріїв: складають унікальний ансамбль, який свого часу здійснив значний вплив на життєдіяльність

країни; є свідченням зниклої цивілізації; ілюструють певний важливий період в історії держави; представляють унікальний приклад традиційного образу життя; пов'язані з ідеями або віруваннями, що мають всесвітнє значення тощо. На початок XXI століття Список всесвітньої спадщини ЮНЕСКО складався з 128 природних, 480 культурних і 22 природно-культурних об'єктів у 118 країнах світу (4 з них в Україні – Софійський собор з архітектурним ансамблем, Києво-Печерська Лавра у м. Києві, історичний центр м. Львова, а також 4 геодезичні пункти на території Хмельницької та Одеської областей, що є складовими транскордонної геодезичної номінації «Дуга Струве») [8].

**Об'єкти культурної спадщини національного значення** занесені до Державного реєстру нерухомих пам'яток України, останній варіант якого був створений відповідно до Постанови Кабінету Міністрів України від 3 вересня 2009 р. № 928 «Про занесення об'єктів культурної спадщини національного значення до Державного реєстру нерухомих пам'яток України» [11]. Об'єкти культурної спадщини національного значення є особливою історичною або культурною цінністю і повинні відповідати критерію автентичності, а також одному з таких критеріїв: здійснили значний вплив на розвиток культури, архітектури, містобудування, мистецтва країни; безпосередньо пов'язані з історичними подіями, віруваннями, життям і діяльністю видатних людей: репрезентують шедевр творчого генія, стали етапними творами видатних архітекторів чи інших митців; були витворами зниклої цивілізації чи мистецького стилю [12].

**Об'єкти культурної спадщини місцевого значення** повинні відповідати критерію автентичності, а також принаймні одному з таких критеріїв: справили значний вплив на розвиток культури, архітектури, містобудування, мистецтва певного населеного пункту чи регіону; безпосередньо пов'язані з історичними подіями, віруваннями, життям і діяльністю видатних людей певного населеного пункту чи регіону; є творами відомих архітекторів або інших митців; є культурною спадщиною національної меншини чи регіональної етнічної групи [12].

Культурна спадщина Луганської області є невід'ємною частиною культурного надбання України. Вона складається з 5180 об'єктів (рис. 1) [14]. За кількістю, насиченістю, різноманітністю культурної спадщини область відноситься до регіонів з низьким потенціалом (разом з Сумською, Запорізькою, Дніпропетровською, Херсонською, Миколаївською, Рівненською, Кіровоградською, Волинською областями) [16].



Рис. 1. Об'єкти культурної спадщини Луганської області [14]

Як правило, найбільший суспільний інтерес становлять пам'ятки архітектури та містобудування, а також створені на їх основі історико-культурні заповідники. Під останніми розуміються спеціально виокремлені терени, на яких містяться історичні комплекси, ансамблі, що становлять видатну наукову, історичну, мистецьку чи іншу культурну цінність і які охороняються державою та вилучаються з деяких видів господарського використання. В Україні створено 61 заповідник (14 з них національного значення), серед яких виділяють історико-архітектурні (10), архітектурно-історичні (2), історико-археологічні (4), історико-культурні (29), історико-меморіальні (3), історико-етнографічні (1), палацо-паркові (1), музеї-заповідники (6) тощо [3].

В Україні на державному обліку перебуває 16293 архітектурно-історичних пам'яток (в т.ч. 3541 національного значення), з них 341 – в Луганській області (в т.ч. 25 національного зна-

чення). Список історичних міст України включає 401 населений пункт (в Луганській області – 10), в яких історико-культурна спадщина збереглася в найбільш концентрованому вигляді [5]. Це міста Луганськ (1795 р.), Алчевськ (1895 р.), Зимогір'я (1753 р.), Красnodон (1906 р.), Лисичанськ (1710 р.), Сватове (1665 р.), Старобільськ (1598-1600 рр.); селища міського типу Біловодськ (1686 р.), Новопсков (бл. 1643 р.), Слов'яносербськ (1753 р.) [13].

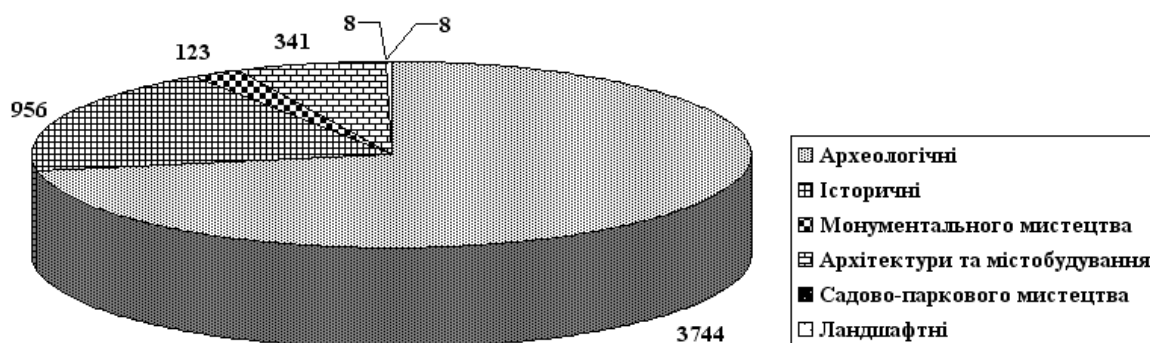
Велику кількість пам'яток історії і культури зібрано й виставлено для експонування в музеях. В Луганській області налічується 17 музеїв (з них 6 історичних, 8 краєзнавчих, 1 мистецький, 2 інших) [14], працівники яких проводять постійну роботу з об'єктами культурної спадщини (виявлення, дослідження, консервація, музеєфікація, реабілітація, ремонт, реставрація, пристосування об'єктів культурної спадщини до використання тощо) (табл. 1).

Таблиця 1

Пам'ятки архітектури та містобудування України і Луганської області [5, 14, 15]

Пам'ятки архітектури та містобудування	України, одиниць	Луганської області	
		одиниць	% від загальноукраїнського показника
Разом	16293	341	2,1
в т.ч. національного значення	3541	25	0,7
в т.ч. місцевого значення	13256	316	2,4
з них у списку всесвітньої спадщини ЮНЕСКО	4	-	-
Історико-архітектурні та культурні заповідники і музеї	61	-	-
в т.ч. національного значення	14	-	-
в т.ч. підпорядковані Держбуду	7	-	-
в т.ч. підпорядковані Мінкультури	7	-	-
в т.ч. підпорядковані обласним, міським держадміністраціям, іншим органам	46	-	-
Історичні міста і селища	401	10	2,5
Музеї	458	17	3,7



В таблиці 2 наведений перелік пам'яток архітектури та містобудування Луганської області, які мають національне значення.

Серед об'єктів культурної спадщини Луганської області найбільшу питому вагу

(72,3 %) мають археологічні пам'ятки. З 3744 пам'яток археології області статус національних мають 12 (табл. 3).

Таблиця 2

## Пам'ятки архітектури і містобудування національного значення Луганської області [2]

№ з/п	Найменування пам'ятки	Датування	Місцезнаходження
1	Садибний будинок (мур.)	перша половина XIX ст.	м. Луганськ, вул. Даля, 7
2	Заміська садиба (мур.)	1772 р.	м. Олександрівськ Червона пл., 24
3	Головний будинок (мур.)	1772 р.	м. Олександрівськ Червона пл., 24
4	Флігель (мур.)	1772 р.	м. Олександрівськ Червона пл., 24
5	Флігель (мур.)	1772 р.	м. Олександрівськ Червона пл., 24
6	Службовий корпус (мур.)	1772 р.	м. Олександрівськ Червона пл., 24
7	Будинок управителя (мур.)	кінець XVIII ст	м. Олександрівськ Червона пл., 2
8	Флігель (мур.)	1772 р.	м. Олександрівськ Червона пл., 10
9	Флігель (мур.)	1772 р.	м. Олександрівськ Червона пл., 12
10	Флігель (мур.)	1772 р.	м. Олександрівськ Червона пл., 16
11	Флігель (мур.)	1772 р.	м. Олександрівськ Червона пл., 22
12	Винні погребі (мур.)	1772 р.	м. Олександрівськ Червона пл., б/н
13	Комплек споруд Деркульського кінного заводу (мур.):	1765-1767 рр.	Біловодський район с. Данилівка
14	Центральна тренерська стайня (мур.)	1765-1767 рр.	Біловодський район с. Данилівка
15	«Японський манеж» (дер.)	1897 р.	Біловодський район с. Данилівка
16	Контора (мур.)	1890 р.	Біловодський район с. Данилівка
17	Комплек споруд Новолімарівського кінного заводу (мур.):	1818-1822 рр.	Біловодський район с. Новолімарівка
18	Центральна стайня (мур.)	1818-1822 рр.	Біловодський район с. Новолімарівка
19	Лазарет (мур.)	середина XIX ст.	Біловодський район с. Новолімарівка
20	Стайні молодняка (мур.)	середина XIX ст.	Біловодський район с. Новолімарівка
21	Будинок дирекції (мур.)	середина XIX ст.	Біловодський район с. Новолімарівка
22	Успенська церква (мур.)	1802 р.	Новопсковський район с. Осинове
23	Церква Михайло-Архангельська (мур.)	1787 р.	Перевальський район смт. Михайлівка, вул. Леніна, 117а
24	Садибний будинок (мур.)	друга половина XVIII ст.	Слов'яносербський район с. Весела Гора
25	Михайлівська церква (мур.)	1787 р.	Станично-Луганський район с. Старий Айдар

Таблиця 3

## Пам'ятки археології національного значення Луганської області [3]

№ з/п	Найменування пам'ятки	Датування	Місцезнаходження
1	Кургани (2)	епоха міді - бронзи	Свердловська міськрада смт Ленінське
2	Кургани (2)	епоха міді - бронзи	Антрацитівський район смт Іванівка
3	Курганний могильник Могила Мечетна	епоха міді - бронзи	Антрацитівський район с-ще Тамара
4	Кургани (3)	епоха міді - бронзи	Антрацитівський район с. Червона Поляна
5	Кургани (2)	епоха міді - бронзи	Антрацитівський район с. Червона Поляна
6	Курган	епоха міді - бронзи	Білокуракинський район с. Луб'янка
7	Капітанівська агломерація селищ (9)	епоха бронзи, зрубна культура	Новоайдарський район с. Капітанове
8	Міднорудна копальня Червоне Озеро	епоха бронзи	Попаснянський район с. Новозванівка
9	Кургани (2)	епоха міді - бронзи	Свердловський район с. Верхньотузлове
10	Кургани (3)	епоха міді - бронзи	Свердловський район с. Карпове-Кріпеське
11	Стоянка, селище Рогалик	палеоліт, Київська Русь	Станично-Луганський район смт Петрівка
12	Поселення-фортеця Петрово-Донецьке	XVIII - початок XX століття	Станично-Луганський район с. Нижньотепле

Історичні пам'ятки пов'язані з визначними подіями в історії України в цілому та Луганської області зокрема. Це переважно братські могили та меморіальні комплекси часів Великої Вітчизняної війни; будинки, пов'язані з історич-

ними подіями, що є пам'ятками архітектури. На території області розташовано 956 пам'яток історії, з них 7 мають національне значення (табл. 4).

Таблиця 4

## Пам'ятки історії національного значення Луганської області [10]

№ з/п	Найменування пам'ятки	Датування	Місцезнаходження
1	Меморіальний комплекс «Борцям революції»	1936 рік	м. Луганськ пл. Борців революції
2	Будинок, у якому народився лексикограф і письменник В. Даль	початок XIX століття, 1801 рік	м. Луганськ вул. В. Даля, 12
3	Меморіальний комплекс «Міус-фронт»	1941-1943 роки, 1967 рік	м. Красний Луч, лівий берег р. Міус
4	Меморіальний комплекс на честь молодогвардійців	1954 рік	м. Краснодон площа імені Молодої гвардії
5	Меморіальний комплекс «Слава»	1941-1944 роки, перепоховання у 1982 році	м. Ровеньки, вул. Леніна, парк імені Молодої гвардії
6	Меморіальний комплекс «Україна – визволителям»	1972 рік	Міловський район смт Мілове пл. Чечерєва
7	Меморіальний комплекс письменника, педагога, мовознавця і громадського діяча Б.Д. Грінченка	1887-1894 роки, 1988 рік	Перевальський район, смт Михайлівка

До історичних пам'яток звичайно відносяться й місця, пов'язані з життям і діяльністю видатних людей (воєнних діячів, народних героїв, діячів науки, літератури й мистецтва). Залежно від їх життєвих циклів ці місця можуть бути пов'язані з народженням, тимчасовим перебуванням, діяльністю, смертю, захороненням видатних людей. В Луганській області народилися В. Даль, С. Бубка, К. Ворошилов, І. Лук'яненко-Савич, Б. Грінченко, М. Руденко, І. Світличний, В. Сосюра, В. Федченко та ін. [16].

Таким чином, національне значення мають лише близько 0,85 % об'єктів культурної спадщини Луганської області (44 з 5180). Всі інші пам'ятки відносяться до місцевих. Серед них багато пам'яток історії (могила Невідомого солдата та пам'ятник Героям Радянського Союзу, братська могила луганських красногвардійців, братські могили радянським воїнам, пам'ятник робітникам верстатобудівного заводу, загиблим у роки Другої світової війни, братська могила учасників оборони Луганська, братська могила жертв фашизму, братська могила луганських робітників в м. Луганську тощо). Серед пам'яток монументального мистецтва місцевого значення можна назвати пам'ятники Т.Г. Шевченку, Б.Д. Грінченку, М.Ф. Гастелло, В.І. Далю, О.Я. Пархоменку, Г. Звейнеку, К.Є. Ворошилову, О.С. Пушкіну, а також пам'ятники ливарнику, ліквідаторам аварії на Чорнобильській АЕС, студентам та викладачам Східноукраїнського національного університету загиблим у роки Другої світової війни, пам'ятник на честь 2000-ліття Різдва Христового тощо. Прикладами місцевих пам'яток архітектури та містобудування є будинок, де розміщувався штаб з організації Першого Луганського соціалістичного загону; садиба, де знаходились Луганський Раднарком, штаб П'ятої Української армії, перший осередок «Юний Спартак»; будинок, де розміщувались міський, пізніше уїзний комітети комсомолу (Луганськ); Церква Кирила і Мефодія (Марківський район) та ін. [4].

**Висновки.** Дослідження та використання історико-культурних ресурсів України в цілому та її культурної спадщини зокрема є недостатнім. Це пов'язано в першу чергу з відсутністю їх чіткого, належного рівня реклами, незадовільним станом інфраструктури і – що особливо турбує – поганою збереженістю пам'яток, обумовленою відсутністю фінансування та інституту меценатства, а також нерозробленістю методик залучення культурної спадщини до туристсько-рекреаційної сфери [16].

Існують різні форми залучення культурної спадщини в систему рекреаційно-туристського обслуговування, найбільш поширена – організація музеїв і розробка екскурсійно-історичних маршрутів [9].

Сьогодні потрібна повноцінна програма робіт з відродження національної спадщини, яка б складалася з системи заходів з виявлення, відновлення, вивчення, збереження і використання культурної спадщини. При цьому рішення даної проблеми повинно бути комплексним, адже практика свідчить, що ні виявлення пам'ятки, ні постановка її на облік та державну охорону, ні ведення реставраційних робіт самі по собі ще не можуть забезпечити її збереження як національної цінності. Без належного використання пам'ятки швидко приходять до запускання і забуття.

Зараз, коли першочерговим завданням є стабілізація економіки, критерій ефективності використання території, її культурних ресурсів слід вважати провідним, бо це значно впливає на особливості духовного та морального здоров'я соціуму, без чого ніякі прогресивні економічні зміни неможливі. Від цінності пам'яток та їх територіальної концентрації залежать напрями їх використання, інтенсивність рекреаційних потоків, можливість залучення в культурно-економічну інфраструктуру території [8].

Все частіше вчені різних країн пропонують створювати на основі об'єктів культурної спадщини певної території місцеві науково-освітні ядра. Цей процес може здійснюватися за декількома напрямками. По-перше, розвиток наукових досліджень на основі виявлених об'єктів культурної спадщини (дослідження археології району, цікавих пам'яток архітектури та містобудування, збір фольклору тощо). Існуюча практика свідчить, що доходи, наприклад, від ліцензійного збору за проведення археологічних досліджень можуть значно перевищувати збір від дозволів на мисливство і рибальство. На базі культурної спадщини території можуть бути організовані спеціальні заняття або навіть курси для осіб, бажаючих ближче ознайомитися з вітчизняною історією, культурою, національною мовою, мистецтвом видатних діячів культури [8].

По-друге, це розвиток специфічних освітніх традицій регіону. Особливу увагу слід приділяти збереженню секретів майстерності народних промислів і виробництв, розвитку шкіл відродження традиційної майстерності (виготовлення виробів з дерева, обробка металу, гончарство, ткацтво, плетіння з лози, виготовлення ткацьких і в'язаних виробів, школа іконопису, національного вишивання, гра на народних му-

зичних інструментах, відродження давніх кулінарних рецептів тощо). Потребують створення спеціальні освітні програми, зокрема поглиблені екологічні курси, спеціалізовані історичні програми тощо. Таким чином не тільки створюються умови для залучення підростаючого покоління до культурної спадщини, розуміння ними національних цінностей, але й одночасно формуються потенційні кадри працівників для дія-

льності територій, що знаходяться під особливою охороною [8].

Експлуатація об'єктів культурної спадщини в будь-якій країні пов'язана з величезними витратами на утримання, реставраційні роботи, охорону, рекламу, розвиток інфраструктури. З тим, у якому стані перебувають об'єкти культурної спадщини, можна судити про рівень розвитку держави [9].

#### Список використаних джерел

1. Бейдик О.О. Рекреаційно-туристські ресурси України: методологія та методика аналізу, термінологія, районування: Монографія. – К., 2001. – 395 с.
2. Державний реєстр національного культурного надбання // Пам'ятки України: історія та культура / <http://www.heritage.com.ua>
3. Державний реєстр нерухомих пам'яток України / <http://uk.wikipedia.org>
4. Державний реєстр нерухомих пам'яток України (пам'ятки місцевого значення станом на 1 червня 2009 року) / <http://mincult.kmu.gov.ua>
5. Закон України «Про затвердження Загальнодержавної програми збереження та використання об'єктів культурної спадщини на 2004-2010 роки» від 20 квітня 2004 року № 1692- VI / <http://zakon1.rada.gov.ua>
6. Закон України «Про охорону об'єктів культурної спадщини» / <http://zakon1.rada.gov.ua>
7. Корнієнко В.В. Історико-культурна спадщина та її використання в туристичній сфері України (1991-2007 рр.): автореф. дис. на здобуття наук. ступеня канд. наук: спец. 07.00.01 / Вячеслав Васильович Корнієнко. – 2008.
8. Кусков А.С., Голубева В.Л., Одинцова Т.Н. Рекреационная география: Учебное пособие ДОС / Алексей Сергеевич Кусков, Валерия Леонидовна Голубева, Татьяна Николаевна Одинцова / <http://www.twirpx.com>
9. Мельник І.Г. Основи рекреаційної географії: Навчальний посібник. – Луганськ: ТОВ «Віртуальна реальність», 2008. – 174 с.
10. Перелік об'єктів культурної спадщини національного значення, які заносяться до Державного реєстру нерухомих пам'яток України: Додаток до Постанови КМУ від 3 вересня 2009 року № 928 «Про занесення об'єктів культурної спадщини національного значення до Державного реєстру нерухомих пам'яток України» / <http://zakon1.rada.gov.ua>
11. Постанова КМУ від 3 вересня 2009 року № 928 «Про занесення об'єктів культурної спадщини національного значення до Державного реєстру нерухомих пам'яток України» / <http://zakon1.rada.gov.ua>
12. Постанова КМУ від 27 грудня 2001 року № 1760 «Про порядок визначення категорій пам'яток для занесення об'єктів культурної спадщини до Державного реєстру нерухомих пам'яток України» / <http://zakon1.rada.gov.ua>
13. Список історичних населених місць України (міста і селища міського типу) // Пам'ятки України: історія та культура / <http://www.heritage.com.ua>
14. Статистичний щорічник Луганської області за 2008 рік. – Ч. I, II. - Луганськ: Головне управління статистики в Луганській області, 2009.
15. Статистичний щорічник України за 2007 рік / За ред. О.Г. Осауленка. – К.: Консультант, 2008. – 572 с.
16. Стафійчук В.І. Рекреалогія: Навчальний посібник. – К.: Альтерпрес, 2006. – 264 с.

© Немець Л., Моштаківа Н., 2009